

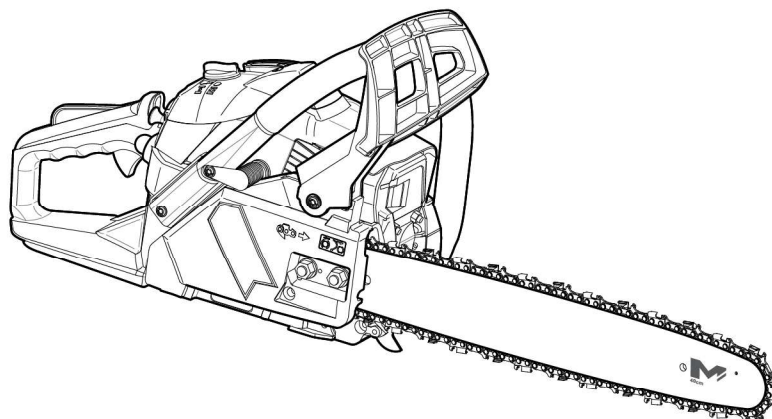

<b>EN</b>	<b>40cc Petrol Chain Saw - OPERATOR'S MANUAL</b> WARNING: read thoroughly the instruction booklet before using the machine.	2
<b>FR</b>	<b>Scie à chaîne à essence 40 cc - MANUEL D'UTILISATION</b> ATTENTION: lire attentivement le manuel avant d'utiliser cette machine.	60
<b>PL</b>	<b>Benzynowa pilarka łańcuchowa 40 cm<sup>3</sup> - INSTRUKCJA OBSŁUGI</b> OSTRZEŻENIE: przed użyciem maszyny dokładnie przeczytać instrukcję.	118
<b>RU</b>	<b>40cc Бензопила - РУКОВОДСТВО ПО ЭКСПЛУАТАЦИИ</b> ОСТОРОЖНО: прежде чем использовать машину, внимательно прочтите данное руководство.	176
<b>ES</b>	<b>Motosierra con motor de combustión de 40cc</b> MANUAL DE INSTRUCCIÓN ADVERTENCIA: Lea atentamente todo el manual antes de utilizar el producto y guárdelo para futura referencia.	234
<b>PT</b>	<b>Motosserra a Gasolina de 40 cc - MANUAL DE INSTRUÇÕES</b> AVISO: leia atentamente o folheto de instruções antes de utilizar a máquina.	292
<b>RO</b>	<b>Ferăstrău cu lanț pe benzină, 40 cm<sup>3</sup> - MANUAL DE UTILIZARE</b> AVERTISMENT: citiți în întregime broșura cu instrucțiuni înainte de a utiliza mașina.	350



# MCSWP40

EAN: 3663602627548



Nosotros  
Kingfisher International Products B.V.  
Rapenburgerstraat 175E  
1011 VM Amsterdam  
The Netherlands

Declaramos que el producto  
Motosierra con motor de combustión de 40cc MCSWP40  
Número de serie: desde 000001 999999  
Cumple con los requisitos esenciales de salud y seguridad de las siguientes directivas:

La Directiva de maquinaria 2006/42/EC

- EN ISO 11681-1:2011
- Número de registro del certificado: BM 50400383 001
- N° del informe del ensayo: 15075551 001-003
- Conformidad con los procedimientos de evaluación: Anexo IX de la directiva
- Organismo notificado: 0197, TÜV Rheinland LGA Products GmbH, Tillystrabe 2, 90431 Nurnberg, Alemania

La Directiva EMC 2014/30/EU

- EN ISO 14982:2009

La Directiva RoHS II: 2011/65/EU - 2015/863/EU - (EU) 2017/2102

- EN 50581:2012

La Directiva sobre ruidos externos 2000/14/EC & 2005/88/EC

- Nivel de potencia sonora medida: 111 dB (A)
- Nivel de potencia sonora garantizada: 114 dB (A)

El Reglamento sobre emisiones de contaminantes EU 2016/1628

- N° aprobación: e13\*2016/1628\*2016/1628SHA1/P\*0017\*02
- Modelo de motor: 1E41F

Firmante autorizado y titular del expediente técnico:

Kingfisher International Products B.V.  
Rapenburgerstraat 175E  
1011 VM Amsterdam  
The Netherlands

Eric Caputommino  
Director del Group Quality

el: 24/10/2019



**Manufacturer • Fabricant • Producent • Producător • Fabricante:**

**UK Manufacturer:**

Kingfisher International Products Limited,  
3 Sheldon Square, London, W2 6PX,  
United Kingdom  
[www.kingfisher.com/products](http://www.kingfisher.com/products)

**EU Manufacturer:**

Kingfisher International Products B.V.  
Rapenburgerstraat 175E  
1011 VM Amsterdam  
The Netherlands  
[www.kingfisher.com/products](http://www.kingfisher.com/products)

 [www.bricodepot.es](http://www.bricodepot.es)

**Para consultar los manuales de instrucciones en línea,  
visite [www.kingfisher.com/products](http://www.kingfisher.com/products)**





# Vamos **começar...**

Estas instruções visam garantir a sua segurança. Leia-as atentamente antes de utilizar e guarde-as para consulta futura.



## **Para começar**

292

**Informações técnicas e legais**

293

**O seu produto**

303

**Antes de começar**

307

**Guia de introdução rápida**

316



## **Visão detalhada**

319

**Funções do produto**

320

**Operação**

325

**Cuidados e manutenção**

333

**Resolução de problemas**

344

**Reciclagem e eliminação**

345

**Garantia**

346

**Declaração de Conformidade CE**

347

## Avisos de segurança

- > Este produto não se destina a ser utilizado por pessoas (incluindo crianças) com capacidades físicas, sensoriais ou mentais reduzidas ou com falta de experiência e conhecimentos, a não ser que sejam vigiadas ou tenham recebido formação sobre a utilização do aparelho por uma pessoa responsável pela sua segurança;
- > As crianças devem ser vigiadas para garantir que não brincam com o produto.

### Generalidades

- > Este produto é perigoso se for usado de forma descuidada ou incorreta e pode causar lesões graves ou mesmo fatais.
- > Leia atentamente todas as instruções. Sempre que utilizar aparelhos alimentados a gasolina, siga as instruções de segurança de modo a reduzir o risco de lesão grave e/ou de danos no aparelho.
- > O aparelho só deve ser operado por pessoas que tenham lido e compreendido todas as instruções de funcionamento e segurança contidas neste manual.
- > Mantenha animais, crianças e quaisquer pessoas afastados da sua zona de trabalho.
- > Siga as instruções de lubrificação, tensionamento da corrente e substituição de acessórios. Uma corrente mal esticada ou lubrificada pode partir-se ou aumentar os riscos de ressalto. A corrente pode também estalar, podendo resultar em lesões graves ou mesmo fatais.
- > A utilização deste produto num espaço fechado ou mal arejado pode resultar em morte por asfixia ou envenenamento por monóxido de carbono. O aparelho destina-se a ser utilizado apenas no exterior.
- > Tome precauções especiais em condições meteorológicas de humidade e gelo. Não use o aparelho com chuva, vento ou condições atmosféricas adversas.
- > Use uma proteção de rosto e uma máscara de proteção das vias respiratórias. A utilização deste produto pode gerar poeiras, vapores e fumos compostos por químicos que provocam problemas respiratórios.
- > Use calçado de proteção com biqueira de aço, vestuário de proteção justo e resistente, luvas de proteção e dispositivos de proteção dos olhos, ouvidos e cabeça.
- > Verifique visualmente o produto cada vez que pretender utilizá-lo.
- > Não tente realizar tarefas para as quais não obteve formação adequada.
- > Certifique-se de que não existem pessoas por perto antes de ligar ou utilizar o aparelho para cortar.
- > Mantenha pessoas e animais a uma distância mínima de, pelo menos, 15 metros (50') da zona de trabalho.

- > Não opere o aparelho se o equipamento de proteção do mesmo se encontrar em más condições ou se possuir peças danificadas!
- > Em circunstância alguma modifique o produto. Quaisquer modificações podem resultar em lesões graves ou morte.
- > Não comece a cortar enquanto não tiver uma zona de trabalho deserta, uma superfície estável e uma via planeada de fuga de uma árvore em queda.
- > Toda a assistência e manutenção dos produtos, que não os itens listados no manual de utilização e nas instruções de segurança e manutenção, deve ser realizada por um centro de assistência autorizado.
- > Todo o principiante deverá obter, a partir de um operador experiente, instruções práticas sobre a utilização do produto e do equipamento de proteção.
- > A utilização do produto poderá ter restrições legais a nível nacional.

#### **Vestuário e equipamento de proteção**

- > Ate o cabelo de modo a ficar acima dos ombros.
- > Não use vestuário solto ou joias, pois poderão ser arrastados para o motor ou ficar presos na corrente ou na vegetação rasteira.
- > Use o seguinte vestuário e equipamento de proteção quando utilizar o aparelho:
  - > Capacete com viseira e guarda pescoço - (conforme com a norma EN397),
  - > Protetores auriculares,
  - > Máscara de proteção das vias respiratórias,
  - > Luvas de proteção com resistência aprovada contra serras (conforme com as normas EN 381-4, EN 381-7, EN420:1, EN 388 Classe 0),
  - > Calças de proteção com resistência aprovada contra serras (conforme com as normas EN 381-5, EN 340 Classe 1),
  - > Botas de biqueira de aço com resistência aprovada contra serras (conforme com as normas EN 345-2 Classe 2),
  - > Estojo de primeiros-socorros em caso de ferimento.

#### **Manuseamento de combustível**

- > O depósito de combustível pode gerar uma pressão de vapores combustíveis, dependendo do combustível utilizado, das condições atmosféricas e do sistema de arejamento do depósito. Para reduzir o risco de queimaduras e outras lesões pessoais, retire cuidadosamente a tampa do bujão para permitir a libertação lenta de qualquer pressão gerada.
- > O combustível e o vapor de combustível são altamente inflamáveis. Cuidado quando manusear combustível e óleo da corrente.
- > Esteja ciente dos riscos de incêndio, explosão e inalação.
- > Não fume enquanto estiver a operar o produto, a manusear combustível ou perto de combustível.
- > Certifique-se de que o cabo da vela de ignição está seguro. Um cabo solto



- pode provocar centelhas que poderão inflamar os fumos combustíveis e causar um incêndio ou explosão.
- > Desligue sempre o motor antes de reabastecer os depósitos de combustível ou óleo.
  - > Mantenha o óleo da corrente ao nível adequado. Se o óleo não for mantido no nível adequado, o produto sofrerá danos e a vida útil da corrente será reduzida.
  - > Verifique regularmente se existem fugas da tampa e dos tubos do combustível.
  - > Tenha cuidado sempre que manusear combustível. Para evitar um incêndio acidental, afaste o produto pelo menos 3 metros (10') do ponto de abastecimento antes de ligar o motor.
  - > Depois de reabastecer, volte a apertar bem a tampa do combustível.
  - > Não utilize o produto se houver uma fuga de combustível ou de óleo da corrente.
  - > Não tire a tampa do combustível enquanto o motor estiver a trabalhar.
  - > Não armazene jerrycans de combustível nem abasteça um depósito de combustível em locais onde exista uma caldeira, um fogão, uma lareira a lenha, faíscas elétricas, faíscas de soldadura ou outras fontes de calor ou fogo que possam inflamar o combustível.
  - > Caso ocorra um derrame de combustível durante o reabastecimento, use um pano seco para limpar o combustível que conseguir e deixe que o restante evapore antes de voltar a ligar o motor.
  - > Se tiver derramado combustível sobre si mesmo ou sobre as suas roupas, mude de roupa e lave todas as partes do corpo que tenham entrado em contacto com o combustível antes de voltar a ligar o motor.
  - > Em caso de inflamação do combustível, apague o fogo com um extintor de pó seco.

### Para começar

- > Não utilize o produto em ambientes fechados, pois produz gases de escape tóxicos durante a rotação do motor, gases esses que podem ser incoloros e inodoros.
- > Não enrole o cabo da pega do arranque à volta da mão para ligar o aparelho. Isso pode resultar em ferimentos nas mãos e dedos.
- > Mantenha as pegas secas, limpas e livres de óleos e gorduras. Pegas com gordura ou com óleo tornam-se escorregadias, levando à perda de controlo do aparelho.
- > Não opere o produto com uma corrente solta. Se a corrente estiver solta, poderá saltar para fora da lâmina-guia e causar lesões graves ou mesmo fatais.
- > Não utilize o produto apenas com uma mão! Esse procedimento pode resultar em lesões graves para o operador ou para outras pessoas nas

imediações.

- > Mantenha todas as partes do seu corpo afastadas da corrente da serra quando a motosserra estiver a trabalhar. Antes de ligar a motosserra, certifique-se de que a corrente da mesma não está a tocar em nada e de que não tem quaisquer obstruções. Um momento de descuido durante a operação da motosserra pode levar a que a sua roupa ou alguma parte do corpo fique presa na corrente.
- > Desligue o motor antes de pousar o aparelho.
- > Antes de usar o produto e depois de qualquer impacto ou queda, verifique se existem sinais de desgaste ou dano e repare, se necessário.

### Operação

- > Quando estiver a serrar, certifique-se de que o produto não toca em materiais estranhos como pedras, vedações, pregos, etc. Esses objetos podem ser projetados e danificar o produto ou causar lesões pessoais graves ou mesmo fatais.
- > Nunca opere o produto numa escada ou nouro suporte instável.
- > Pare o motor se a corrente encravar durante o corte. Não tente puxar o produto para libertá-lo. Use uma alavanca para abrir o corte e soltar a corrente. Se não o fizer, poderá sofrer lesões graves ou mesmo fatais.
- > Corte apenas com o motor em alta rotação de modo a evitar um bloqueio.
- > Tenha extremo cuidado quando cortar pequenos arbustos e árvores jovens. Material fino pode prender a corrente da serra e bater em si ou desequilibrá-lo.
- > Utilize o produto apenas em áreas bem ventiladas.
- > Não utilize o produto apenas com uma mão! Este produto destina-se a ser usado apenas com as duas mãos, com a sua mão direita na pega traseira e a sua mão esquerda na pega frontal. Uma vez que não consegue controlar as forças reativas, poderá perder o controlo da motosserra, fazendo desviar ou saltar a guia e a corrente ao longo do membro ou do tronco.
- > Não utilize o aparelho se estiver cansado ou doente.
- > Não opere o produto se sofrer de problemas médicos que possam ser agravados pelo trabalho árduo. Consulte o seu médico antes de utilizar este produto.
- > Não utilize o produto sob a influência de drogas, álcool ou medicamentos.
- > Não toque no tubo de escape durante a utilização – atinge temperaturas muito elevadas.
- > Não opere um produto danificado, mal regulado ou cuja montagem esteja incompleta ou pouco segura. Certifique-se de que a corrente para quando o acelerador é libertado.
- > Não opere este produto em cima de uma árvore. A operação do produto em cima de uma árvore pode resultar em lesões pessoais.
- > Não opere o produto junto a líquidos ou gases inflamáveis.
- > Não fume enquanto utiliza o produto.
- > Não fixe o produto em suportes fixos.
- > Não utilize o produto em ambientes fechados, pois produz gases de escape

- tóxicos durante a rotação do motor, gases esses que podem ser incoloros e inodoros.
- > Não aperte as pegas com pressão constante ou excessiva; isso aumentará a sensação de vibração e o risco de vir a sofrer da síndrome da vibração mão-braço.
  - > Não procure cortar a uma distância excessiva ou acima da altura do ombro.
  - > Não utilize o produto se houver uma fuga de combustível ou de óleo da corrente.
  - > Se tiver de cortar um ramo sob tensão, esteja atento a qualquer reação de ressalto, de modo a não ser atingido quando a tensão das fibras de madeira for libertada.
  - > Use sempre calçado adequado e utilize a motosserra apenas quando se encontrar sobre uma superfície fixa, segura e nivelada. As superfícies escorregadias ou instáveis, como as escadas, podem desequilibrar o operador da motosserra ou levá-lo a perder o controlo da mesma.
  - > O aparelho destina-se exclusivamente ao corte de madeira. Não o utilize para fins não previstos. Por exemplo: não utilize a motosserra para cortar plástico, alvenaria ou materiais de construção que não sejam madeira. A utilização da motosserra em operações diferentes daquelas previstas pode resultar numa situação de perigo.

#### **Transporte e armazenamento**

- > Certifique-se de que o motor está desligado e acione o travão da corrente antes de transportar o produto.
- > Transporte o produto com o motor desligado, a lâmina-guia e a corrente da serra para trás e o tubo de escape afastado do seu corpo.
- > Use a capa da lâmina-guia e certifique-se de que está colocada no produto durante o transporte ou armazenamento.
- > O produto deve ser sempre transportado na posição horizontal. Pegue na pega frontal de modo a que o produto seja balanceado na horizontal.
- > Mantenha o tubo de escape quente afastado do corpo e a corrente da serra atrás de si.
- > Segure corretamente no produto quando o transportar num veículo, de modo a evitar que caia, derrame combustível ou se danifique.
- > Armazene sempre o produto e o combustível de modo a evitar que eventuais derrames ou fumos entrem em contacto com faíscas ou chamas de equipamentos elétricos, motores elétricos, relés/interruptores, caldeiras, etc..
- > Para períodos mais prolongados de armazenamento ou transporte, esvazie primeiro os depósitos do combustível e do óleo da corrente. Elimine o resto do óleo e do combustível num centro local específico para o efeito.
- > Armazene o combustível num recipiente especificamente concebido para o efeito.
- > Certifique-se de que o produto é limpo e sujeito a uma manutenção completa antes de ser armazenado por um longo período de tempo.



### Avisos de segurança adicionais

- > **Mantenha todas as partes do seu corpo afastadas da corrente da serra quando a motosserra estiver a trabalhar. Antes de ligar a motosserra, certifique-se de que a corrente da mesma não está a tocar em nada.** Um momento de descuido durante a operação da motosserra pode levar a que a sua roupa ou alguma parte do corpo fique presa na corrente.
- > **Segure sempre a motosserra com a sua mão direita na pega traseira e a sua mão esquerda na pega frontal.** Se segurar na motosserra com as mãos contrárias, aumentará os riscos de lesão pessoal e, como tal, não deverá fazê-lo.
- > **Use óculos de proteção e protetores auriculares. Recomenda-se ainda o uso de equipamentos de proteção para a cabeça, as mãos, as pernas e os pés.** O uso de vestuário de proteção adequado reduz os riscos de lesões pessoais provocadas pela projeção de detritos ou pelo contacto accidental com a corrente da motosserra.
- > **Não opere a motosserra em cima de uma árvore.** A operação da motosserra em cima de uma árvore pode resultar em lesões pessoais.
- > **Use sempre calçado adequado e utilize a motosserra apenas quando se encontrar sobre uma superfície fixa, segura e nivelada.** As superfícies escorregadias ou instáveis, como as escadas, podem desequilibrar o operador da motosserra ou levá-lo a perder o controlo da mesma.
- > **Se tiver de cortar um ramo sob tensão, esteja atento a qualquer reação de ressalto.** Quando a tensão das fibras da madeira é libertada, o ramo em tensão pode ressaltar e atingir o operador e/ou fazê-lo perder o controlo da motosserra.
- > **Aja com extremo cuidado quando cortar arbustos e árvores jovens.** Material fino pode prender a corrente da serra e bater em si ou desequilibrá-lo.
- > **Transporte a motosserra pela pega frontal, desligada e afastada do seu corpo. Quando pretender transportar ou armazenar a motosserra, coloque sempre a capa da lâmina-guia.** Um bom manuseamento da motosserra reduz as probabilidades de contacto accidental com a respetiva corrente.
- > **Siga as instruções de lubrificação, tensionamento da corrente e substituição de acessórios.** Uma corrente mal esticada ou lubrificada pode partir-se ou aumentar os riscos de ressalto.
- > **Mantenha as pegas secas, limpas e livres de óleos e gorduras.** Pegas com gordura ou com óleo tornam-se escorregadias, levando à perda de controlo.
- > **O aparelho destina-se exclusivamente ao corte de madeira. Não o utilize para fins não previstos. Por exemplo: não utilize a motosserra para cortar plástico, alvenaria ou materiais de construção que não sejam madeira.** A utilização da motosserra em operações diferentes daquelas previstas pode resultar numa situação de perigo.

### Causas e prevenção de ressalto

Pode ocorrer um ressalto quando a ponta da lâmina-guia toca num objeto, ou quando a fenda de corte estreita e entala a corrente durante o corte.

O contacto com a ponta pode, em certos casos, causar uma súbita reação de inversão, projetando a lâmina-guia para cima e para trás, em direção ao operador.



Se a corrente ficar entalada ao longo do topo da lâmina-guia, poderá empurrar subitamente a lâmina-guia para trás, contra o operador.

Qualquer uma destas reações poderá levá-lo a perder o controlo da motosserra, podendo resultar em lesões pessoais graves. Não confie apenas nos dispositivos de segurança integrados na motosserra. Como utilizador da mesma, tem de tomar medidas para que os seus trabalhos de corte não provoquem acidentes ou lesões.

O ressalto é resultado de uma má utilização da ferramenta e/ou de procedimentos ou condições de operação incorretos e pode ser evitado se forem tomadas precauções como as abaixo referidas:

- > **Mantenha a motosserra firmemente segura, com os polegares e os restantes dedos em volta das pegas, segure a motosserra com ambas as mãos e posicione o seu corpo e braço de forma a resistir à força de ressalto.** As forças de ressalto podem ser controladas pelo operador, se forem tomadas precauções especiais. Não largue a motosserra.
- > **Não procure cortar a uma distância excessiva ou acima da altura do ombro.** Isso ajuda a evitar o contacto não intencional com a ponta e permite controlar melhor a motosserra em situações inesperadas.
- > **Use apenas as lâminas e as correntes especificadas pelo fabricante.** Uma substituição incorreta da lâmina e da corrente pode levar à quebra e/ou ressalto da corrente.
- > **Siga as instruções de afiação e manutenção do fabricante relativamente à corrente da motosserra.** A redução da altura do limitador de profundidade pode levar a um maior risco de ressalto.

### Redução de ruído e vibrações

Para reduzir o impacto das emissões de ruído e de vibrações, limite o período de operação, utilize modos de operação de baixas vibrações e de baixo ruído e use equipamento de proteção individual.

Considere os seguintes pontos para minimizar os riscos de exposição às vibrações e ao ruído:

- > Utilize o produto apenas de acordo com o respetivo design e estas instruções.
- > Assegure-se de que o produto está em boas condições e boas condições de manutenção.
- > Use as ferramentas corretas no produto e assegure-se de que são mantidas em boas condições.
- > Agarre bem nas pegas/superfície de contacto.
- > Mantenha este produto de acordo com estas instruções e mantenha-o bem lubrificado (onde adequado).
- > Planeie o seu calendário de trabalho para dispersar a utilização da ferramenta com vibrações elevadas ao longo de vários dias.

### Emergência

**Familiarize-se com a utilização deste produto utilizando este manual de instruções. Memorize as instruções de segurança e respeite-as ao**

pormenor. Isto irá ajudá-lo a prevenir riscos e acidentes.

- > **Esteja sempre alerta ao utilizar este produto, para poder identificar e lidar com os riscos atempadamente.** Uma intervenção rápida pode evitar ferimentos graves e danos materiais.
- > **Pare o motor e solte o cachimbo da vela na presença de avarias.** Peça a um técnico qualificado que verifique e, se necessário, repare o produto antes de voltar a operá-lo.
- > **Em caso de incêndio, pare o motor e solte o cachimbo da vela.** Tome medidas imediatas de extinção de incêndio se o interruptor do produto já não estiver disponível.



**AVISO!** Nunca utilize água para apagar fogo no produto. O fogo do combustível a arder deve ser extinto com agentes de extinção especiais. Recomendamos que mantenha um extintor de incêndios adequado nas proximidades da zona de trabalho

#### Riscos residuais

**Mesmo que esteja a utilizar este produto em conformidade com todos os requisitos de segurança, existem riscos potenciais de ferimentos e de danos. Os perigos seguintes podem surgir em associação à estrutura e design deste produto:**

- > Problemas de saúde resultantes da emissão de vibrações se o produto estiver a ser utilizado ao longo de longos períodos de tempo ou não for adequadamente gerido e corretamente mantido.
- > Ferimentos e danos materiais devidos a acessórios partidos ou ao impacto repentino com objetos ocultos durante a utilização.
- > Perigo de lesão e danos materiais causados pela projeção de objetos.
- > Ferimentos e danos materiais devidos à projeção e queda de objetos.
- > O uso prolongado deste produto expõe o operador a vibrações e pode provocar a síndrome da vibração mão-braço. Para reduzir o risco, use luvas de proteção e mantenha as mãos quentes. Se detetar algum sintoma da síndrome da vibração mão-braço, consulte imediatamente o seu médico. Os sintomas da síndrome da vibração mão-braço incluem: entorpecimento, perda de sensibilidade, formigueiro, sensação de picada, dor, perda de força, alterações na cor ou no estado da pele. Estes sintomas surgem normalmente nos dedos, nas mãos ou nos pulsos. O risco aumenta a baixas temperaturas.



**AVISO!** Este produto gera um campo eletromagnético durante a operação! Este campo pode, em determinadas circunstâncias, interferir com implantes médicos ativos ou passivos! Para reduzir o risco de ferimentos graves ou fatais, recomendamos que pessoas com implantes médicos consultem o médico que os acompanha e o fabricante do implante antes de operar este produto!

## Símbolos

No produto, na etiqueta de classificação do produto e nas presentes instruções encontrará, entre outros, os símbolos e abreviaturas seguintes. Familiarize-se com eles para reduzir perigos, como ferimentos pessoais e danos materiais.

kW	Quilowatt	cm <sup>3</sup>	Centímetro cúbico
min <sup>-1</sup>	Por minuto	mm	Milímetro
kg	Quilograma	g/k/Wh	Gramas por quilowatt à hora
dB(A)	Decibel (filtro de ponderação A)		
m/s <sup>2</sup>	Metros por segundo quadrado		
mm.yyyy:	código da data de produção, ano de produção (yyyy) e mês de produção (mm)		



Cuidado / Aviso



Use um capacete, óculos de proteção e protetores auriculares.



Leia o manual de instruções.



Use calçado de proteção.



Use luvas de proteção.



Use proteção respiratória.



O contacto com a ponta pode levar a uma deslocação súbita da lâmina-guia para cima e para trás, podendo ferir gravemente o utilizador.



Segure sempre o produto com as duas mãos. Não use apenas uma mão para operar o produto.



Orientação correta dos dentes de corte. Localização: na capa da corrente.



Localização da pega do motor de arranque: puxar para cima.



Posições do estrangulador: FECHADA ou ABERTA. (Esta marcação referente à alavanca do estrangulador está localizada no lado direito da tampa do filtro de ar.)



Botão stop; localização: por cima da alavanca do acelerador na pega principal



Bomba de combustível.



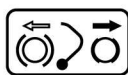

Travão da corrente desativado/ativado; localização: na tampa do lado direito.



Reabastecer aqui o óleo da corrente; localização: Tampa do depósito do óleo da corrente.



Indicação de parafuso de ajuste da lubrificação da corrente; localização: em baixo



Qualquer objeto projetado pelo produto pode atingir o utilizador ou outras pessoas nas proximidades. Certifique-se de que outras pessoas e animais se mantêm a uma distância segura durante o funcionamento do produto. Regra geral, mantenha as crianças afastadas da zona onde se encontra o produto.



Risco de incêndio / material inflamável.



Superfície quente, não toque. As temperaturas elevadas nas superfícies e partes estruturais do produto podem provocar queimaduras se forem tocadas. Após o funcionamento, o produto podem permanecer quente por um longo período de tempo!



Este produto gera fumos de escape nocivos. Se o produto não for devidamente utilizado, estes fumos podem levar à intoxicação, perda de consciência ou morte!



Antes de qualquer operação de inspeção, manutenção e limpeza, solte sempre o cachimbo da vela de ignição!



40 : 1

Apenas utilize mistura de gasolina/óleo numa relação de 40:1. Não utilize misturas com qualquer outra relação. > Desligue sempre o produto e deixe-o arrefecer antes de o reabastecer.

É proibido foguear na zona de trabalho, em redor do produto e junto a materiais inflamáveis!

Não fume na zona de trabalho, em redor do produto e junto a materiais inflamáveis!

Valor do nível garantido de potência sonora em dB

O produto está em conformidade com as diretivas europeias aplicáveis e foi aplicado um método de avaliação da conformidade com estas diretivas.

MCSWP40 Designação da ferramenta (M\_marca MacAllister; CSW\_Motosserra P\_Funcionamento a gasolina

## O seu produto

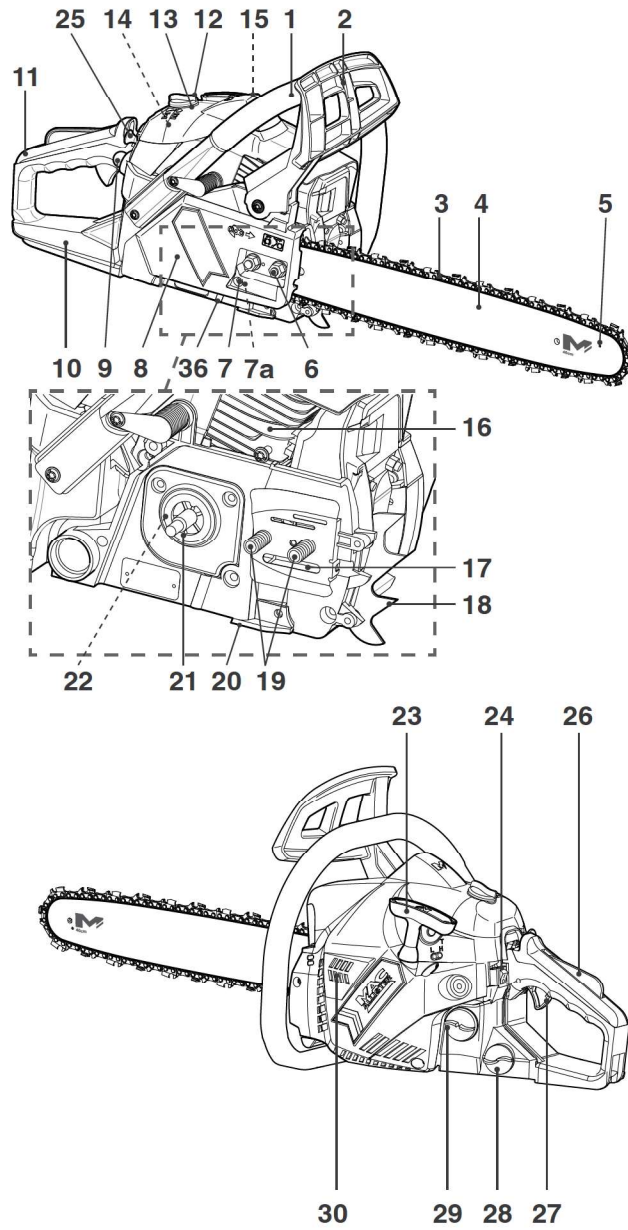

## O seu produto

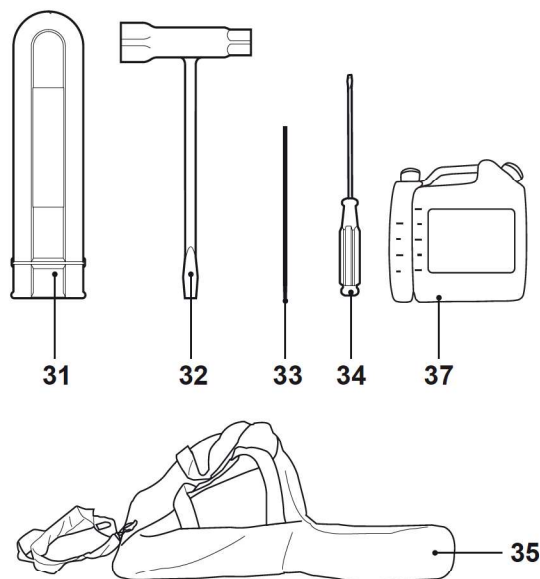

- |  |  |
|--|--|
| 1. Pega frontal                        | 20. Proteção da corrente                 |
| 2. Proteção frontal/travão da corrente | 21. Embraiagem                           |
| 3. Motosserra                          | 22. Roda motora                          |
| 4. Lâmina-guia                         | 23. Pega do arranque                     |
| 5. Ponta da lâmina-guia                | 24. Interruptor de ignição (on/off)      |
| 6. Porcas                              | 25. Alavanca do estrangulador            |
| 7. Parafuso de tensão                  | 26. Bloqueio do acelerador               |
| 7a. Pino de tensão                     | 27. Acelerador                           |
| 8. Cobertura                           | 28. Tapa do depósito do óleo da corrente |
| 9. Bomba de combustível                | 29. Tampão do depósito de combustível    |
| 10. Proteção traseira                  | 30. Orifícios de ventilação              |
| 11. Pega traseira                      | 31. Capa da lâmina-guia                  |
| 12. Parafuso de fixação                | 32. Combinação de chave de bocas/de vela |
| 13. Tapa do filtro do ar               | 33. Lima de corrente                     |
| 14. Filtro de ar                       | 34. Chave de fendas                      |
| 15. Cachimbo da vela                   | 35. Saco                                 |
| 16. Aletas de refrigeração do cilindro | 36. Parafuso de regulação do óleo        |
| 17. Orifício de lubrificação           | 37. Recipiente misturador                |
| 18. Garra de apoio                     |  |
| 19. Pernos                             |  |

## Especificações técnicas

### Generalidades

- > **Tipo de motor** : 1E41F, motor de 2 tempos a gasolina, refrigerado a ar
- > **Cilindrada do motor** : 40,1 cm<sup>3</sup>
- > **Velocidade máx.** : 12000 rpm
- > **Ralenti recomendado** : 3100 rpm ± 400
- > **Velocidade de engate da embraiagem** : 4750 rpm
- > **Potência máxima do motor (em conformidade com a ISO 7293)** : 1,5 kW
- > **Comprimento de corte** : 37 cm
- > **Comprimento da lâmina-guia** : 406 mm (16")
- > **Tipo de lâmina-guia** : Oregon 160SDEA041
- > **Tipo de corrente** : Oregon 91P057X
- > **Passo da corrente** : 9,525 mm (0,375")
- > **Espessura da corrente (espessura dos elos de acionamento)** : 1,27 mm (0.050")
- > **Roda motora (dentes e passo)** : 6 dentes x 9,525 mm
- > **Vela** : BOSCH L8RTF
- > **Folga da vela** : 0,5 mm
- > **Consumo de combustível na potência máxima do motor** : 0,7 kg/h
- > **Consumo de combustível específico na potência máxima do motor** : 560 g/kWh
- > **Tipo de combustível** : Mistura Gasolina/Óleo 40:1  
para o tipo de óleo, ver pág. 22
- > **Capacidade do depósito de combustível** : 310 cm<sup>3</sup> (ml)
- > **Tipo de óleo da corrente** : SAE #10W-30 durante o ano todo ou SAE #30~#40 no verão e SAE #20 no inverno



- > **Volume do depósito do óleo da corrente** : 190 cm<sup>3</sup> (ml)
- > **Peso da unidade (sem lâmina-guia e com os depósitos vazios)** : aprox. 4,65 kg
- > **Velocidade máx. da corrente** : 22,9 m/s
- Nível de ruído em conformidade com as normas EN ISO 3744, ISO 22868 e 2000/14/CE**
- > **Nível de pressão sonora  $L_{pA}$**  : 100 dB(A)
- > **Nível de potência sonora  $L_{WA}$**  : 111 dB(A)
- > **Incerteza  $K_{pA}$ ,  $K_{WA}$**  : 2,5 dB(A)
- > **Nível garantido de potência sonora  $L_{WA}$**  : 114 dB(A)
- Vibrações do sistema mão-braço em conformidade com a norma ISO 22867**
- > **Pega frontal  $a_{hv,eq}$**  : 7,426 m/s<sup>2</sup>
- > **Pega traseira  $a_{hv,eq}$**  : 7,780 m/s<sup>2</sup>
- > **K incerteza** : 1,5 m/s<sup>2</sup>

O nível de intensidade sonora para o operador pode exceder os 80 dB(A), sendo necessárias medidas de proteção sonora. O valor declarado de vibração foi medido em conformidade com um método de teste padrão e pode ser usado para comparar produtos. O valor declarado de vibração também pode ser utilizado para avaliar antecipadamente a exposição do utilizador às vibrações.



**AVISO!** Dependendo da utilização real do produto, os valores das vibrações podem diferir do total declarado! Tome as medidas necessárias para se proteger da exposição a vibrações! Tenha em consideração todo o processo de trabalho, incluindo o tempo que o produto está a funcionar sem carga ou que está desligado! As medidas adequadas podem incluir, entre outras, uma manutenção regular do produto e das ferramentas acessórias, e ainda manter as mãos quentes, fazer intervalos regulares e planear adequadamente os processos de trabalho!

## Desembalamento

---

- > Desembale todas as peças e pose-as numa superfície plana e estável.
- > Remova todos os materiais de embalagem e dispositivos de transporte, se aplicável.
- > Assegure-se de que os produtos entregues estão completos e não apresentam danos. Se detetar que faltam peças ou que algumas peças estão danificadas, não utilize o produto mas contacte o seu revendedor. A utilização de um produto incompleto ou danificado representa um perigo para pessoas e para a propriedade.
- > Assegure-se de que possui todos os acessórios e ferramentas necessários para a montagem e operação. Aqui também se inclui o equipamento de proteção individual adequado.

## Equipamento necessário

---

**(Itens não fornecidos)**

Gasolina  
Óleo do motor  
Funil para combustível com filtro  
Óleo da corrente  
Massa lubrificante para  
ponta da lâmina-guia

**(Itens fornecidos)**

Capa da lâmina-guia  
Combinação de chave de bocas/de vela  
Chave de fendas  
Lima de corrente  
Recipiente misturador

## Montagem (se ainda não estiver montada)



**NOTA:** Desaperte sempre as porcas da lâmina-guia antes de esticar a corrente.

Solte o cachimbo (15) da vela. Monte a lâmina-guia e a corrente antes da operação. Siga as instruções de funcionamento passo-a-passo e use as imagens como orientação visual para facilitar a montagem do produto.



**AVISO!** Leia atentamente todas as instruções! Não ligue o produto antes de estar completamente montado. Use sempre luvas durante a montagem!

### Corrente e lâmina-guia

- > Use a lâmina-guia (4) e a corrente (3) de acordo com os dados técnicos do produto.



**AVISO!** Use sempre uma corrente de "baixo ressalto" ou uma corrente que cumpra os requisitos de baixo ressalto! Uma corrente standard (sem proteção de ressalto) só deve ser usada por um profissional experiente! Ainda assim, uma corrente de baixo ressalto não elimina completamente o risco de ressalto! Uma corrente de "baixo ressalto" ou "de segurança" não deve ser considerada uma proteção completa contra lesões! Como tal, use sempre uma corrente de baixo ressalto em conjunto com outros dispositivos de proteção contra o ressalto, tais como a proteção frontal / o travão da corrente!

- > Coloque o produto sobre uma superfície plana adequada, com a tampa (8) voltada para cima.



**AVISO!** Antes de remover, certifique-se de que a proteção frontal / o travão da corrente (2) se encontra na posição desengatada (ver secção "Visão detalhada - Travão da corrente"). Se estiver na posição engatada, puxe a proteção frontal / o travão da corrente para trás até ouvir um estalido.

- > Desaperte as porcas [6] e remova a tampa [8] (Fig. 1/2)

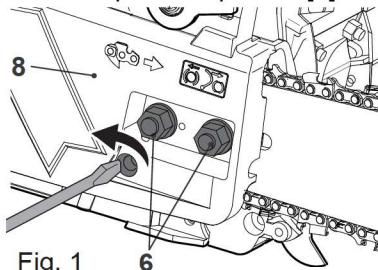

Fig. 1

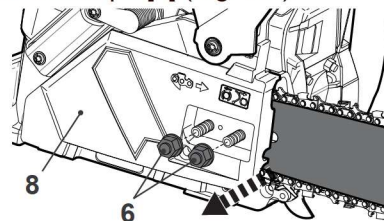

Fig. 2

- > Remova a corrente e a placa espaçadora dos pernos (19) (a placa não deve voltar a ser instalada)(Fig. 3).
- > Coloque a abertura da lâmina-guia (4) sobre os pernos (19). Empurre a lâmina-guia (4) para a esquerda, em direção à roda motora (22) (por trás da embraiagem (21) (Fig. 4).
- > Disponha a corrente (3) sobre a roda motora (22) por trás da embraiagem (21) e instale-a em volta da lâmina-guia (4) com as arestas cortantes orientadas para o sentido de rotação (Fig. 5).
- > Deslize a corrente pela calha em redor da lâmina-guia (Fig. 6).

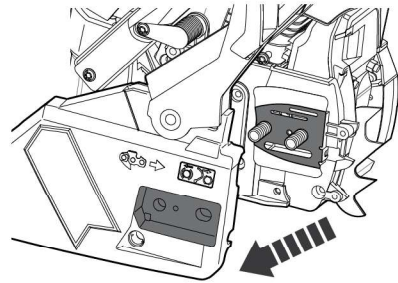

Fig. 3

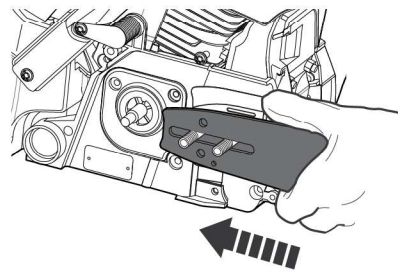

Fig. 4

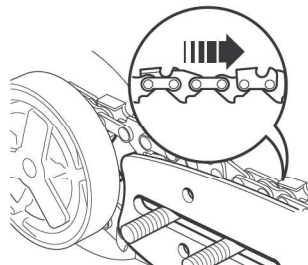

Fig. 5

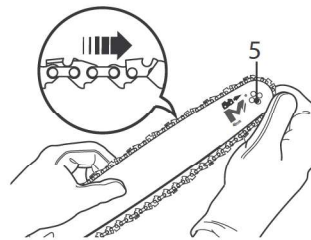

Fig. 6



**AVISO!** A orientação dos cortadores da corrente deve estar indicada por um símbolo e uma seta na lâmina-guia!



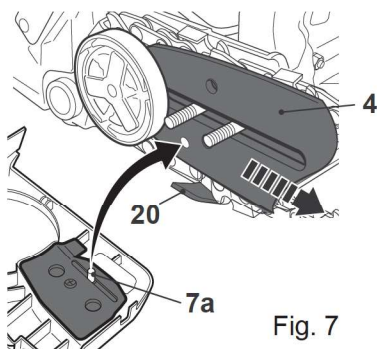

Fig. 7

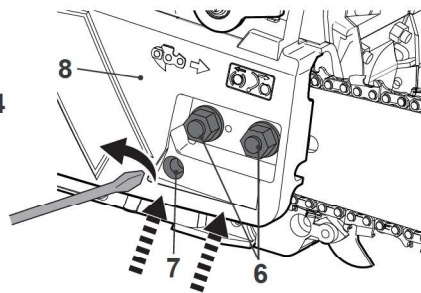

Fig. 8

- > Certifique-se de que a corrente fica instalada acima da proteção da corrente (20) (Fig. 7).
- > Puxe a lâmina-guia (4) cuidadosamente para o lado direito para pré-apertar a corrente (3) (Fig. 7)
- > Volte a instalar a tampa e aperte ligeiramente as porcas (Fig.8).
- > Certifique-se de que o came de tensão (7a) está bem colocado no orifício inferior da lâmina-guia



NOTA: A corrente (3) ainda não foi esticada. Estique a corrente conforme descrito em "Tensionamento da corrente". Depois de trabalhar com o produto durante cerca de uma hora, ajuste novamente a tensão da corrente.

### Tensionamento da corrente

Verifique sempre a tensão da corrente antes de usar a motosserra, após os primeiros cortes e periodicamente durante a utilização, aproximadamente a cada 5 operações de corte. Quando usadas pela primeira vez, as correntes podem ficar consideravelmente soltas. Isto é normal durante o período inicial e, no futuro, os intervalos entre ajustes ficarão rapidamente mais espaçados.



**AVISO!** Solte sempre o cachimbo da vela antes de ajustar a tensão da corrente! Os cortadores da corrente possuem arestas afiadas. Use sempre luvas de proteção para manusear a corrente! Mantenha sempre a corrente com uma tensão adequada! Uma corrente solta aumenta o risco de ressalto! Uma corrente solta pode saltar da calha da lâmina-guia! Isso pode ferir o operador e danificar a corrente! Uma corrente solta provoca um desgaste rápido da corrente, da lâmina-guia e da roda motora! Se esticar demasiado a corrente, o motor trabalhará em esforço e danificar-se-á. Se a tensão da corrente for insuficiente, a corrente poderá sair da calha. Um ajuste correto da tensão oferece a melhor experiência de corte e prolonga a vida útil do produto! A vida útil da corrente depende da sua lubrificação e tensão! Depois de ajustar a tensão da corrente, volte a colocar o cachimbo da vela.

- > Levante a ponta da lâmina-guia (4) e mantenha-a assim para ajustar a tensão.
- > Rode o parafuso de tensão (7) até que os elos de acionamento da corrente encostem à parte inferior da lâmina-guia (4) (Fig. 9).
- > Verifique a tensão da corrente, usando uma mão para levantar a corrente (3), afastando-a do produto. A tensão está correta quando a corrente puder ser afastada cerca de 2 - 4 mm da lâmina-guia (4) no centro (Fig.10).

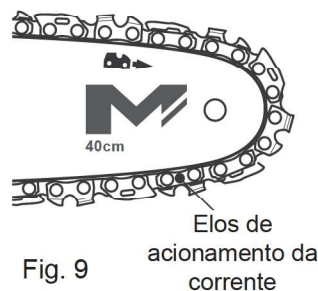

Fig. 9

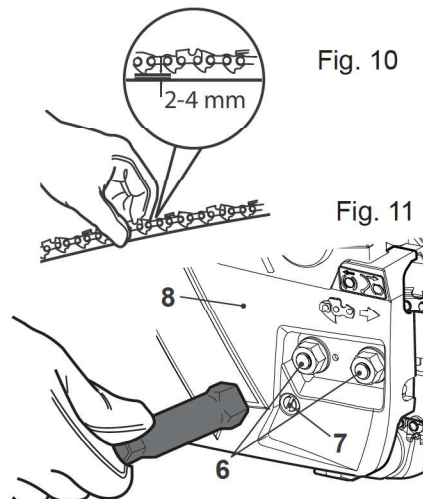

Fig. 10

Fig. 11

- > Rode as portas de fixação (6) para apertar completamente a tampa (8) (Fig. 11).

## Combustível e óleo do motor



**AVISO!** Este produto é fornecido sem mistura de combustível e óleo no motor! Antes de operar o produto, é fundamental abastecê-lo com uma mistura de combustível/óleo!

40 : 1



Este produto está equipado com um motor a dois tempos. Os depósitos de combustível e óleo são combinados e é fundamental abastecê-lo com uma mistura de combustível/óleo antes de começar a trabalhar com ele. Consulte as especificações técnicas para saber que tipo de combustível e óleo de motor utilizar.



**AVISO!** A gasolina e o óleo são extremamente inflamáveis! Os seus gases irão explodir em caso de combustão! Assegure-se de que não existem chamas desprotegidas nas redondezas do produto! Não fume enquanto realiza um enchimento com gasolina e óleo!



- > Coloque o produto numa superfície estável e plana. É recomendável colocar um tecido não inflamável sob o produto.
- > Misture uma gasolina normal sem chumbo e um óleo de alta qualidade na garrafa de mistura [22] (Fig. 13).
- > Use um óleo antioxidante de alta qualidade expressamente indicado para motores de 2 tempos arrefecidos a ar (JASO FC GRADE OIL ou ISO EGC GRADE).
- > Não utilize misturas de óleo BIA ou TWC (motores de 2 tempos arrefecidos a água)
- > A relação de mistura recomendada de gasolina/óleo é 40:1.
- > A tabela indica uma referência para as quantidades de gasolina e óleo a usar para a preparação da mistura.

Gasolina	Óleo
[ml]	[ml]
100	2,5
200	5,0
300	7,5
400	10,0
500	12,5

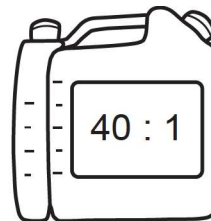

Fig. 13



- > Utilize apenas a relação 40:1 do recipiente misturador como referência para este produto.
- > A gasolina e o óleo têm de ser enchidos nos lados correspondentes de acordo com as marcas da escala no recipiente. Por exemplo, encha primeiro a gasolina até à marca "5" da escala e, de seguida, encha o óleo para motores de 2 tempos até à marca "5" da escala. Isto indica uma relação correta de 40:1 se for usada a escala 40:1.
- > Ao virar-se o recipiente, o óleo cai sobre a gasolina. Agite bem o recipiente para fazer a mistura.



**NOTA:** Nunca mistura diretamente o combustível e o óleo no depósito da máquina.

- > Desaperte e retire o tampão do depósito de combustível (29).
- > Encha o depósito com a mistura adequada de combustível/óleo, usando um funil de combustível com um filtro para evitar a entrada de resíduos no depósito. Não encha demasiado. Deixe uma folga de, pelo menos, 5 mm entre o combustível e o topo do depósito de combustível para deixar espaço para a expansão (Fig. 14).
- > Evite derramar e encher o depósito em demasia.
- > Limpe o combustível derramado com um pano suave e volte a colocar o tampão do depósito de combustível (29). Use a chave combinada (32) para apertar bem o tampão (29) (Fig. 15).
- > Elimine sempre o combustível, o óleo usado e os objetos contaminados de acordo com a legislação local (ver secção "Reciclagem e eliminação").

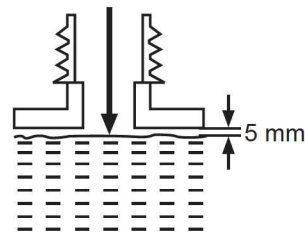

Fig. 14

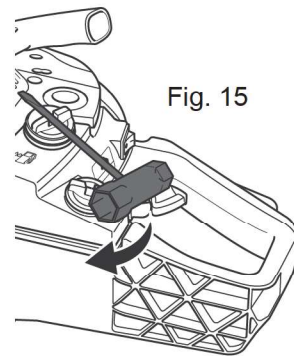

Fig. 15



**NOTA:** o combustível e o óleo deterioram-se ao longo do tempo. O motor poderá não arrancar facilmente se for utilizado combustível que tenha sido conservado durante mais de 30 dias. No final da época de trabalho, recomenda-se que abasteça o depósito apenas com a quantidade de combustível necessária a cada utilização, uma vez que não deverá existir combustível no depósito aquando do seu armazenamento. Esvazie o combustível restante no depósito se armazenar o produto durante mais de 30 dias.

40 : 1



## Lubrificação da corrente

### Enchimento



**AVISO!** O produto não é entregue com óleo da corrente. É essencial encher o produto com óleo da corrente antes de o utilizar! Nunca opere a motosserra sem óleo da corrente, pois isso poderá causar-lhe danos extensos!! Se operar a motosserra sem ou com pouco óleo, reduzirá a eficiência do corte e a vida útil do produto e provocará um desgaste rápido da corrente e da lâmina-guia, devido ao sobreaquecimento das mesmas! É possível detetar que o óleo é insuficiente pela produção de fumo ou pela descoloração da guia! É essencial prover a uma boa lubrificação da corrente durante as operações de corte, de modo a minimizar a fricção com a lâmina-guia!

- > Pouse o produto numa superfície adequada, com a tampa do depósito do óleo da corrente (28) voltada para cima.
- > Desaperte e retire a tampa (28) e adicione o lubrificante no depósito. Use óleo para correntes de motosserra.
- > Use um funil adequado com filtro para impedir que entrem resíduos no depósito e para evitar derrames ou o enchimento excessivo do depósito. Não encha demasiado e deixe um espaço de cerca de 5 mm até ao topo do depósito, para deixar que o lubrificante se expanda (Fig. 16).
- > Limpe o combustível derramado com um pano suave e volte a colocar a tampa (28) do depósito de óleo da corrente. Use a chave combinada (32) para apertar bem a tampa (28) (Fig. 17).

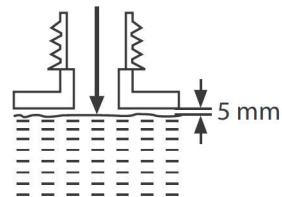

Fig. 16

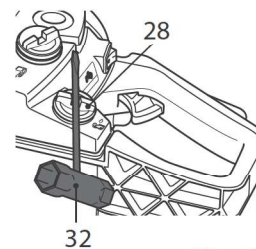

Fig. 17



**NOTA:** Elimine sempre os lubrificantes, os óleos usados e os objetos contaminados com os mesmos em conformidade com os regulamentos locais.

### Verificação

- > Verifique a lubrificação da corrente antes de cada utilização.



**NOTA:** Este produto está equipado com um sistema automático de lubrificação! O sistema envia automaticamente a quantidade certa de óleo para a lâmina-guia e para a corrente! Para verificar a lubrificação, terá de ligar o motor. Antes de proceder às verificações, o produto deverá estar completamente montado e todas as instruções deverão ter sido lidas.

- > Certifique-se de que a lâmina-guia (4) e a corrente (3) se encontram bem instaladas quando verificar o abastecimento do óleo.
- > Ligue o motor; mantenha-o a trabalhar a uma potência média e verifique se o óleo da corrente é enviado como exemplificado na figura (Fig. 18).
- > Regule o fluxo do óleo da corrente agindo com uma chave de fendas (34) no parafuso de regulação do óleo (36), localizado por baixo do produto (Fig. 19).

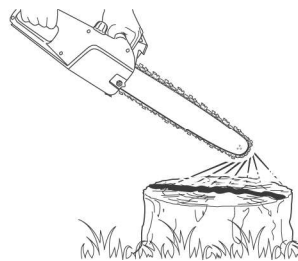

Fig. 18

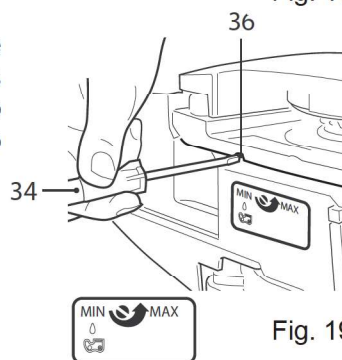
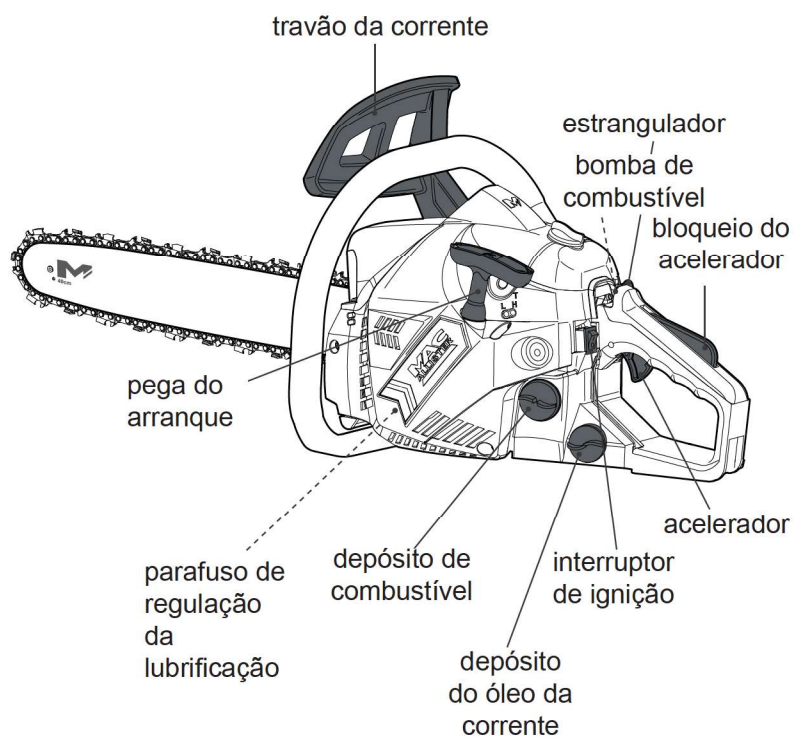

Fig. 19

## Comandos de operação





## Configuração



Monte



Configure

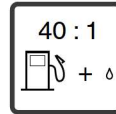

40 : 1  
Adicione  
mistura de  
combustível/  
óleo



Adicione óleo da  
corrente

## Arranque a frio ou arranque sem combustível



Acione o  
travão da  
corrente



Coloque o  
interruptor  
da ignição  
em "I"



Puxe  
completamente  
a alavanca do  
estrangulador



Prima 6 vezes  
a bomba de  
combustível até  
que o combustível  
fique visível



Puxe 4 vezes  
a pega do  
arranque (a  
máquina deve  
continuar sem  
arrancar)



Prima o  
estrangulador



Puxe a pega  
do arranque  
até o motor  
arrancar



Prima e solte  
o bloqueio do  
acelerador e o  
próprio acelerador  
para cancelar  
o estado de  
prontidão



Desative o  
travão da  
corrente



Inicie a  
operação

## Arranque a quente



Acione o travão da corrente



Coloque o interruptor da ignição em "I"



Puxe completamente a alavanca do estrangulador



Prima novamente o estrangulador



Puxe a pega do arranque até o motor arrancar



Prima e solte o bloqueio do acelerador e o próprio acelerador para cancelar o estado de prontidão



Desative o travão da corrente.



Inicie a operação

## Paragem



Solte o acelerador e o respetivo bloqueio



Coloque o interruptor da ignição em "O".



Depósitos vazios



Limpe e efetue a manutenção



Armazene



**AVISO!** Este guia de introdução rápida apenas fornece uma breve vista geral sobre como arrancar e parar o produto! Para uma utilização segura, é essencial ler todo o manual de instruções antes da primeira utilização!



## Visão detalhada

Funções do <b>produto</b>	320
<b>Operação</b>	325
<b>Cuidados e manutenção</b>	333
Resolução de <b>problemas</b>	344
<b>Reciclagem e eliminação</b>	345
<b>Garantia</b>	346
<b>Declaração de Conformidade CE</b>	347

Visão detalhada

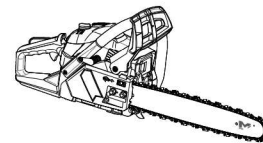



## Utilização para os fins previstos

Esta motosserra a gasolina MCSWP40 foi concebida para uma potência máxima de saída de 1,5 kW. O produto destina-se a cortar troncos com espessura máxima de 370 mm com a lâmina-guia fornecida. Não deve ser usado para cortar outros materiais, como plástico, pedra, metal ou madeira com objetos estranhos. O produto só pode ser usado com a combinação lâmina-guia/corrente indicada nestas instruções. Não é permitida a utilização de outros tipos ou dimensões que não os especificados, uma vez que poderá provocar graves lesões ou até mesmo a morte. O produto permite efetuar cortes verticais e horizontais. Os cortes longitudinais devem ser exclusivamente reservados a profissionais. O produto não deve ser utilizado fora do contexto doméstico, nomeadamente para cortar lenha numa zona florestal. O produto não deve ser usado para cortar alvenaria e materiais nocivos à saúde. Destina-se a utilização doméstica e não comercial. Não deve ser utilizado para outros fins para além dos descritos.

## Bomba de combustível

Prima 6 vezes a bomba de combustível (9) ao arrancar o produto com o motor frio (Fig. 20). Não prima a bomba para o arranque a quente.

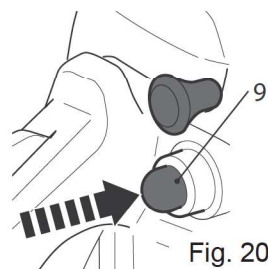

Fig. 20

## Estrangulador e estado de prontidão

1. Ao puxar completamente a alavanca do estrangulador (25) (Fig. 20a), o estrangulador fica na posição CLOSE (FECHADA), e o acelerador fica em estado de prontidão.
2. Ao premir a alavanca do estrangulador (Fig. 20b), o estrangulador fica na posição OPEN (ABERTA), e o acelerador continua em estado de prontidão.
3. Para cancelar o estado de prontidão, prima e solte o bloqueio do acelerador (26) e o próprio acelerador (27).

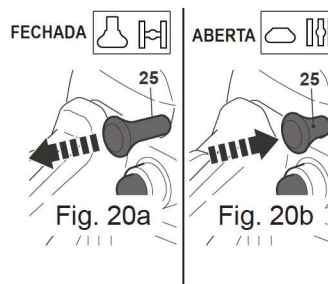

Fig. 20a

Fig. 20b



**NOTA:** O motor arranca mais facilmente se o acelerador estiver em estado de prontidão. Quando o estado de prontidão do acelerador é cancelado, o motor passa a trabalhar em ralenti.

## Travão da corrente

O travão da corrente é um mecanismo de segurança que é ativado pela proteção frontal (2). Quando existe um ressalto, a corrente para imediatamente.

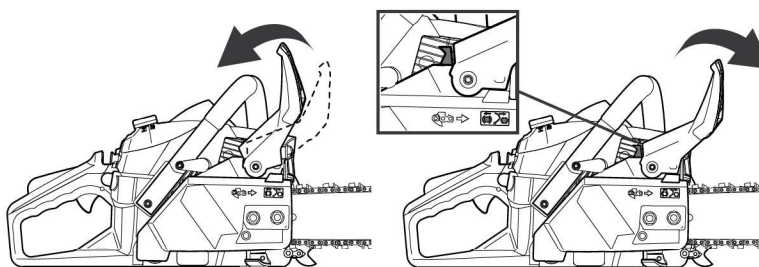

O travão da corrente (2) encontra-se desengatado, o produto pode ser operado (Fig. 21)

O travão da corrente (2) está engatado, a corrente da motosserra para assim que o travão é acionado (Fig. 22)

### Teste do travão da corrente

Antes de cada utilização, realize o seguinte teste de funcionamento.

O teste do travão da corrente serve para reduzir o risco de lesão devido a ressalto.

- > Certifique-se de que o travão da corrente (2) está desengatado. Desengate o travão da corrente (2) puxando-o para trás em direção à pega frontal (1) (Fig. 21).
- > Pouse o produto numa superfície plana e certifique-se de que a corrente (3) não toca na superfície ou noutros objetos.
- > Segure na pega frontal (1) com a mão esquerda. Coloque o polegar e restantes dedos a rodear a pega. Segure na pega traseira (11) com a mão direita. Coloque o polegar e restantes dedos a rodear a pega (Fig. 23).
- > Ligue o produto conforme descrito, prima o bloqueio do



Fig. 23

- acelerador (26), e prima completamente o próprio acelerador (27) com o dedo indicador e mantenha-o nessa posição
- > Acione o travão da corrente (2) enquanto o motor está a trabalhar, deslocando a sua mão esquerda para a frente, em direção ao travão da corrente (2). A corrente (3) deve parar imediatamente.



**NOTA:** A corrente não arranca se o respetivo travão estiver engatado.

**NÃO** acelere o motor por mais de 10 segundos se o travão da corrente (2) se encontrar em posição engatada (Fig.22), pois o sistema interno do travão poderá danificar a máquina.



**AVISO!** Se a corrente não parar quando o travão for engatado, leve o produto ao concessionário ou centro de assistência mais próximo! Não utilize o produto se o travão da corrente não estiver a funcionar devidamente!

## Arranque / Paragem

### Arranque a frio



**NOTA:** A máquina está equipada com um dispositivo (easy starter) que facilita o arranque.

Este dispositivo muda o método de puxar a pega do arranque.

A primeira parte do puxão da corda serve para pré-carregar o dispositivo, enquanto a força de arranque se desenvolve puxando o resto da corda.

- > Certifique-se de que o travão da corrente fica engatado, pressionando completamente a proteção frontal (2). (ver acima, página 31).

A motosserra não arrancará se o travão da corrente estiver acionado.

- > Assegure-se de que a corrente (3) não entra em contacto com nenhum objeto antes de ligar o motor.
- > Coloque o interruptor da ignição (24) na posição "I" (Fig. 24).

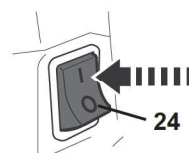

Fig. 24

- > Puxe completamente a alavanca do estrangulador. A alavanca do estrangulador fica na posição CLOSE (FECHADA) e o acelerador fica em estado de prontidão (Fig.25).
- > Prima 6 vezes a bomba de combustível (9) até que a bolha fique cheia de combustível (Fig. 26).

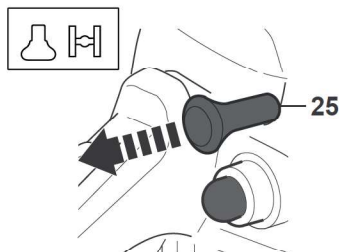

Fig. 25

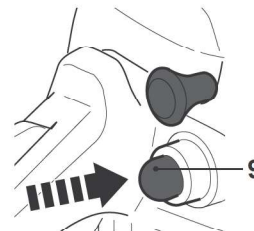

Fig. 26

- > Apoie bem o produto contra o chão e coloque o seu pé sobre a proteção traseira (10).
- > Puxe lentamente a pega da corda de arranque [23] com a mão direita até sentir resistência e depois puxe de forma rápida e firme. Repita 4 ou 5 vezes seguidas (Fig. 27).  
Nesta fase, o motor não deve ainda arrancar.



10

Fig. 27

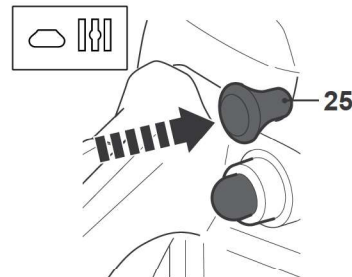

Fig. 27a

- > Prima a alavanca do estrangulador (Fig. 27a). O estrangulador fica na posição OPEN (ABERTA), e o acelerador continua em estado de prontidão.
- > Puxe lentamente a corda de arranque com a mão direita até sentir resistência e depois puxe de forma rápida e firme. Repita até o motor arrancar.
- > Prima e solte o bloqueio do acelerador (26) e o próprio acelerador (27) para cancelar o estado de prontidão. O motor passa a trabalhar em ralenti.
- > Antes de acelerar o motor, certifique-se de que o travão da corrente está desengatado, puxando completamente para trás a proteção frontal (2).
- > Prima o bloqueio do acelerador e o próprio acelerador para acelerar o motor. A corrente da motosserra começa a funcionar.



- > Empurre a proteção frontal (2) para verificar se o travão da corrente está a funcionar bem. Em seguida, desative o travão da corrente.
- > Para usar a motosserra, segure o produto com ambas as mãos. Com a mão esquerda, segure a pega frontal (1) (não segure o travão da corrente) e, com a mão direita, segure a pega traseira (11).

**Arranque a quente:**

- > Certifique-se de que o travão da corrente fica engatado, pressionando completamente a proteção frontal (2). (ver acima, página 31). A motosserra não arrancará se o travão da corrente estiver acionado.
- > Assegure-se de que a corrente (3) não entra em contacto com nenhum objeto antes de ligar o motor.
- > Coloque o interruptor da ignição (24) na posição "I" (Fig. 24)
- > Puxe completamente a alavanca do estrangulador (25) e depois volte a premi-la até ao fim. O estrangulador fica na posição OPEN (ABERTA), e o acelerador fica em estado de prontidão.
- > Apoie bem o produto contra o chão e coloque o seu pé sobre a proteção traseira (10).
- > Puxe lentamente a corda de arranque [23] com a mão direita até sentir resistência e depois puxe de forma rápida e firme. Repita até o motor arrancar.



**AVISO!** Permita que a corda de arranque regresse lentamente à posição original após cada puxão!



**NOTA:** Sempre que prime e solta o bloqueio do acelerador (26) e o próprio acelerador (27), o estado de prontidão é cancelado e o motor passa a funcionar em ralenti.

- > Antes de acelerar o motor, certifique-se de que o travão da corrente está desengatado, puxando completamente para trás a proteção frontal (2).
- > Prima o bloqueio do acelerador e o próprio acelerador para acelerar o motor. A corrente da motosserra começa a funcionar.
- > Empurre a proteção frontal (2) para verificar se o travão da corrente está a funcionar bem. Em seguida, desengate o travão da corrente.
- > Para usar a motosserra, segure o produto com ambas as mãos. Com a mão esquerda, segure a pega frontal (1) (não segure o travão da corrente) e, com a mão direita, segure a pega traseira (11).

**Paragem**

- > Solte o acelerador (27) e deixe o produto funcionar em ralenti durante algum tempo.
- > Coloque o interruptor de ignição (24) na posição "O" (posição OFF) (Fig. 28).

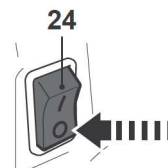

Fig. 28



**AVISO!** O produto continuará a trabalhar durante algum tempo após a desconexão do motor! Espere até à paragem completa antes de colocar o produto no chão!

## Funcionamento geral

- > Antes de cada utilização, verifique se o produto e respetivos acessórios apresentam danos. Não use o produto se o mesmo apresentar danos ou sinais de desgaste.
- > Verifique cuidadosamente se os acessórios e a lâmina-guia/corrente se encontram bem fixados.
- > Verifique o nível da mistura de combustível/óleo e o nível do óleo da corrente e, se necessário, reabasteça.
- > Segure sempre no produto pelas suas pegas. Mantenha as pegas secas e sem óleo para garantir que não escorregam.
- > Mantenha os orifícios de ventilação desobstruídos e limpos. Se necessário, limpe-os com uma escova macia. O bloqueio dos orifícios de ventilação pode levar a um sobreaquecimento e danificar o produto.
- > Desligue imediatamente o produto se sentir qualquer tipo de desconforto com a entrada de outras pessoas na zona de trabalho. Antes de pousar a máquina, deixe-a sempre parar completamente.
- > Não se canse em demasia. Faça intervalos regulares de modo a garantir que continua concentrado no trabalho e que controla plenamente o produto.

## Procedimentos básicos de operação / corte

- > Se pretender aumentar o seu nível de competência na operação segura e eficaz de motosserras, inscreva-se num curso de formação reconhecido nesta matéria. Familiarize-se com todos os controlos e interruptores. Pratique todos os movimentos com o produto desligado.
- > Segure sempre o produto firmemente com as duas mãos. Segure a pega frontal com a mão esquerda e a pega traseira com a mão direita. Mantenha as pegas bem seguras durante toda a operação. Nunca opere o produto apenas com uma mão.
- > Adote sempre uma postura segura durante a utilização do produto. Segure o produto do lado direito do seu corpo (Fig. 29).

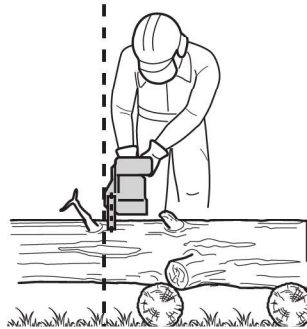

Fig. 29

- > A corrente (3) deve ser posta a funcionar a uma velocidade elevada antes de entrar em contacto com a madeira. Use a garra de apoio (18) para fixar o produto na madeira antes de iniciar o corte, e volte a usá-la como ponto de alavanca durante o corte (Fig. 30).

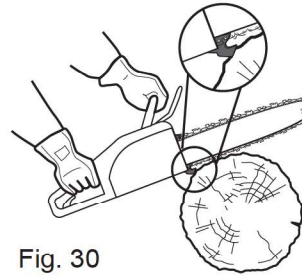

Fig. 30

- > Para cortar troncos mais grossos, puxe o produto ligeiramente para trás até soltar a garra de apoio e depois reposicione-a num nível mais baixo para continuar a serrar. Não retire completamente a motosserra da árvore.
- > Não force a corrente durante o corte. Deixe a corrente fazer o seu trabalho, usando a garra de apoio como alavanca

- > Não opere o produto com os braços completamente esticados, nem tente serrar em zonas de difícil acesso ou em cima de uma escada. Nunca use o produto acima da altura do ombro. (Fig. 31).

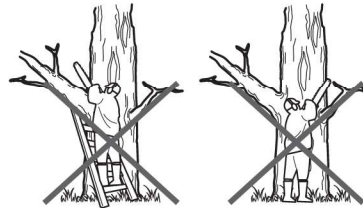

Fig. 31

- > Para um corte perfeito, é necessário que a corrente se mantenha a uma velocidade constante durante o corte.
- > Cuidado quando se aproximar do fim da operação de corte. O peso do produto pode mudar inesperadamente assim que se solta da madeira. Nesta altura, podem ocorrer lesões nas pernas e nos pés. Remova sempre a motosserra de um corte enquanto a mesma ainda estiver a trabalhar.



## Ressalto



**AVISO!** Cuidado com os ressaltos! Um ressalto pode levar à perda de controlo do produto e resultar em lesões graves ou fatais para o operador ou para qualquer pessoa que se encontre nas proximidades! Mantenha-se sempre alerta pois os ressaltos rotacionais e os ressaltos por entalamento representam um perigo de operação elevado e estão na origem da maior parte dos acidentes!

Pode ocorrer um ressalto quando a ponta da lâmina-guia toca num objeto, ou quando a fenda de corte entala a corrente. Em certos casos, o contacto com a ponta da lâmina-guia (4) pode provocar uma reação abrupta, projetando a lâmina-guia para cima e para trás, na direção do operador (Figs. 32 - 34).

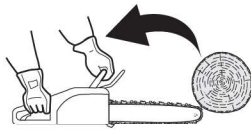

Fig. 32

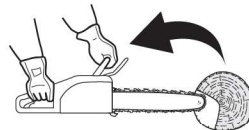

Fig. 33

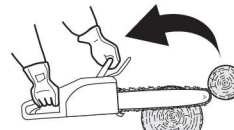

Fig. 34

- > O entalamento da corrente (3) ao longo da parte inferior da lâmina-guia (4) pode afastar o produto do operador (Fig. 35).

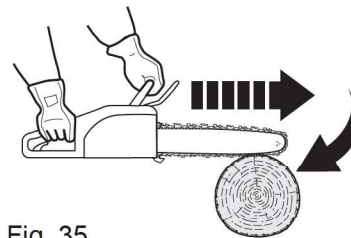

Fig. 35

- > O entalamento da corrente (3) ao longo da parte superior da lâmina-guia (4) pode aproximar rapidamente a lâmina-guia do operador (Fig. 36).

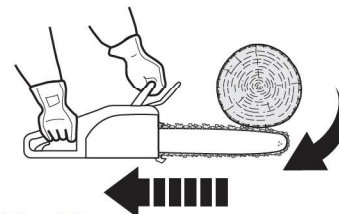

Fig. 36

- > Qualquer uma destas reações pode provocar uma perda de controlo do produto, podendo resultar em lesões graves ou mesmo fatais.



- > Tendo uma noção básica do "ressalto", o elemento surpresa pode ser reduzido ou eliminado. A maioria dos acidentes resulta de factos inadvertidos.
- > Segure firmemente o produto com ambas as mãos, mantendo a mão direita na pega traseira (11) e a mão esquerda na pega dianteira (1), com o motor a trabalhar. Coloque os polegares e os restantes dedos em volta das pegas. Ao segurar firmemente o produto, reduzirá o risco de ressalto e conseguirá manter o controlo do produto.
- > Leia cuidadosamente todos os avisos de segurança e instruções de utilização antes de tentar utilizar o produto.

**Para evitar o ressalto:**

- Serre com a lâmina-guia num ângulo raso
- Nunca trabalhe com uma corrente solta, muito apertada ou gasta.
- Certifique-se de que a corrente está bem afiada.
- Nunca serre acima da altura do ombro.
- Nunca trabalhe com a ponta da lâmina-guia.
- Segure sempre o produto firmemente com as duas mãos.
- Use sempre uma corrente de baixo ressalto.
- Utilize a garra de apoio metálica como alavanca.
- Certifique-se de que a corrente está bem esticada.

## Abate de árvores

---

- > Sempre que tenham de ser realizadas operações de abate e corte transversal de troncos por duas ou mais pessoas simultaneamente, as operações de abate devem estar separadas das de corte por uma distância mínima duas vezes superior à altura da árvore a abater. O abate das árvores deve ser realizado de forma a não colocar pessoas em perigo, a não atingir nenhuma linha elétrica ou telefónica nem causar danos materiais. Se uma árvore tocar numa das referidas linhas, a empresa de fornecimento deverá ser imediatamente notificada.
- > O operador do produto deve manter-se na parte mais alta do terreno, pois é provável que a árvore role ou deslize pela encosta depois de abatida.
- > Antes de iniciar os trabalhos, planeie e desobstrua uma possível via de fuga. A via de fuga deve estender-se obliquamente para a retaguarda da linha de queda prevista (Fig. 37).

- > Antes de iniciar a operação de abate, avalie a inclinação natural da árvore, a localização dos ramos maiores e a direção do vento, para perceber para que lado cairá a árvore.
- > Remova terra, pedras, lenha miúda, pregos, ganchos e arames que possam encontrar-se junto da árvore.

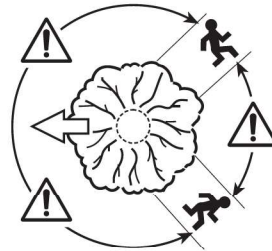

Fig. 37

### Entalhe

Efetue o entalhe (Fig. 38, B) com 1/3 do diâmetro do tronco, perpendicular à direção de queda (Fig. 38). Em primeiro lugar, efetue o corte inferior horizontal. Assim, evitará que a corrente ou a lâmina-guia fique entalada quando efetuar o segundo entalhe.

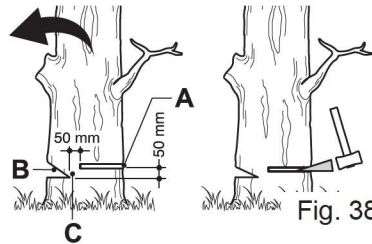

Fig. 38

### Corte de abate

- > Faça o corte de abate (Fig. 38, A) pelo menos 50 mm acima do entalhe horizontal (Fig. 38). Mantenha o corte de abate paralelo ao entalhe horizontal. O corte de abate deve deixar madeira suficiente para atuar como dobradiça. A dobradiça (Fig. 38, C) impede a árvore de oscilar e cair na direção errada. Não corte pela dobradiça.
- > Com a aproximação do corte de abate da dobradiça, a árvore deverá começar a cair. Se existir qualquer hipótese de a árvore cair na direção errada ou de oscilar para trás e entalar a corrente da motosserra, interrompa a operação de corte antes de concluído o corte de abate e use cunhas de madeira, plástico ou alumínio para abrir a fenda e empurrar a árvore para a linha de queda pretendida.
- > Quando a árvore começar a cair, afaste a motosserra do corte, desligue o motor, coloque o produto no chão e use a via de fuga planeada. Cuidado com a queda de ramos e com os seus pés.

## Desrama

A ação de desramar implica remover os ramos de uma árvore caída. Durante a desrama, deixe os ramos mais grossos por baixo, para elevar o tronco do chão. Corte os ramos mais pequenos (Fig. 39). Os ramos sob tensão devem ser cortados de baixo para cima, para não entalar a motosserra.

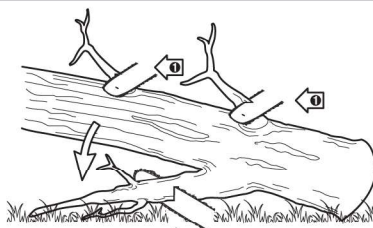

Fig. 39



**AVISO!** Nunca suba para uma árvore para desramá-la! Não suba para escadas, plataformas, troncos ou para qualquer posição que possa fazê-lo perder o equilíbrio ou o controlo da motosserra! Durante os trabalhos de desrama, é importante não cortar os ramos logo rente ao tronco até ter reduzido o peso do ramo, cortando-o mais à frente! Este procedimento evita que o ramo se separe do tronco através de fratura!



**AVISO!** Se os ramos a serem removidos estiverem acima da altura do peito, contrate um profissional!

## Corte de troncos sob tensão

Um tronco sob tensão é um barrote, um ramo, um cepo com as raízes ou uma árvore jovem que é dobrada sob tensão por outro corpo lenhoso e que ressalta se o corpo que a sustenta for cortado. Numa árvore caída, um cepo com raízes tem um elevado potencial de ressaltar para a posição ereta durante o corte de separação do tronco do cepo.

Cuidado com os troncos sob tensão pois são perigosos.



## Corte transversal de um tronco

O corte transversal consiste em serrar um tronco em partes. Certifique-se de que o piso é estável e de que o seu peso está distribuído uniformemente por ambos os pés. Se possível, o tronco deve ser elevado e suportado através de outros ramos, troncos ou cunhas.

- > Para facilitar o corte, siga as instruções. Quando o tronco é suportado ao longo de todo o seu comprimento (Fig. 40), é serrado a partir de cima.

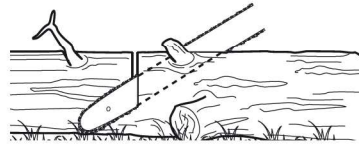

Fig. 40

- > Quando o tronco é suportado em apenas uma das suas extremidades (Fig. 41), o corte deve ser feito por baixo e ter 1/3 do diâmetro do tronco. Em seguida, deve ser feito o corte final, que deverá ir ao encontro do primeiro corte.

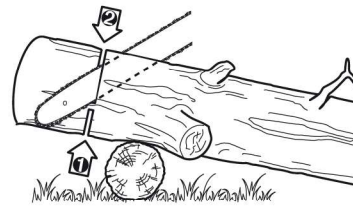

Fig. 41

- > Quando o tronco é suportado em ambas as extremidades (Fig. 42), o corte deve ser feito por cima e ter 1/3 do diâmetro do tronco. Em seguida, deve ser feito o corte final, através de um corte inferior com 2/3 do diâmetro e que deve ir ao encontro do primeiro.

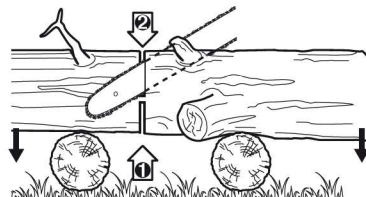

Fig. 42

- > Ao cortar os cepos, mantenha-se sempre no lado mais elevado do mesmo (Fig. 43). Ao efetuar o corte transversal, para manter o controle, liberte a pressão de corte junto ao final do corte, continuando a segurar firmemente as pegas da motosserra. Não deixe que a corrente toque no chão. Depois de concluído o corte, espere que a corrente pare completamente antes de mover a motosserra. Desligue sempre o motor quando mudar de árvore.



Fig. 43



## Corte transversal de um tronco

- > Pouse os cepos mais pequenos num cavalete ou sobre outro tronco para os cortar (Fig. 44).

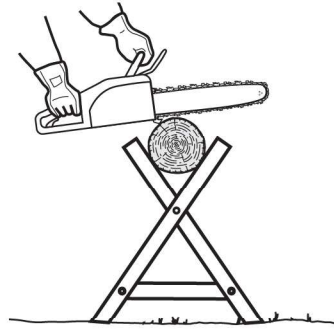

Fig. 44

- > Se o diâmetro do tronco for suficientemente grande para aplicar uma cunha sem tocar na corrente, use a cunha para manter a fenda aberta e assim evitar entalar a corrente (Fig. 45).

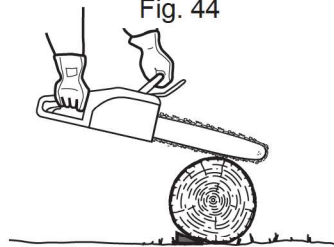

Fig. 45

## Após a utilização

- > Desligue o produto e deixe-o arrefecer.
- > Verifique, limpe e armazene o produto conforme descrito abaixo.

## Regras douradas para os cuidados



**AVISO!** Desligue sempre o produto, solte o cachimbo da vela e deixe o produto arrefecer antes de realizar os trabalhos de inspeção, manutenção e limpeza!

- ① Mantenha o produto limpo. Remova quaisquer detritos após cada utilização e antes de o armazenar.
- ② A limpeza regular e correta deste produto garante a sua utilização segura e prolonga o tempo de vida útil do mesmo.
- ③ Inspeccione o produto antes de cada utilização, para garantir que não existem peças gastas e danificadas. Não o utilize se encontrar peças partidas ou gastas.



**AVISO!** Apenas realize trabalhos de reparação e de manutenção de acordo com estas instruções! Todos os restantes trabalhos têm de ser realizados por um especialista qualificado!

## Limpeza geral

- > Limpe o produto com um pano ligeiramente humedecido e um detergente suave. Use uma escova para as zonas de difícil alcance.
- > Em particular, limpe os orifícios de ventilação (30) após cada utilização com um pano e uma escova.
- > Remova a poeira resistente com ar comprimido (máx. 3 bar).



**NOTA:** Não use químicos, abrasivos ou outros detergentes ou desinfetantes agressivos para limpar o produto, uma vez que podem danificar as suas superfícies.

- > Verifique as partes com desgaste ou danos. Substitua as peças gastas conforme necessário ou contacte um centro de assistência autorizado para reparação, antes de voltar a usar o produto.
- > Remova a poeira resistente com ar comprimido (máx. 3 bar).
- > Mantenha a motosserra em boas condições de funcionamento durante a manutenção.

## Lubrificação da ponta da lâmina-guia



**NOTA:** Não é necessário remover a corrente da motosserra (3) para lubrificar a ponta da lâmina-guia (5). A lubrificação pode ser feita durante os trabalhos.

- > Limpe a ponta da lâmina-guia (5).
- > Com uma pistola de lubrificação, introduza a agulheta no orifício de lubrificação (Fig. 46, A) e injete massa lubrificante até aparecer do lado de fora da lâmina (5) (Fig. 46).

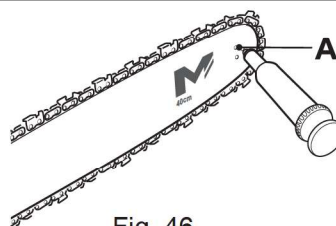

Fig. 46

- > Certifique-se de que o travão da corrente (2) está desengatado. Rode a corrente (3) manualmente. Repita o procedimento de lubrificação até que toda a lâmina (5) fique lubrificada.

## Manutenção da lâmina-guia e da corrente da motosserra

A maioria dos problemas da lâmina-guia pode ser evitada se o produto tiver uma boa manutenção. Uma limagem incorreta e a utilização de cortadores e limitadores de profundidade não standard estão na origem da maior parte dos problemas que afetam as lâminas-guia, resultando num desgaste irregular da lâmina. Quando as lâminas sofrem desgaste irregular, as calhas alargam, fazendo tremer a corrente e dificultando a obtenção de cortes uniformes. Se a lâmina-guia não estiver bem lubrificada e o produto for utilizado com uma corrente demasiado apertada, a lâmina acabará por sofrer um desgaste rápido. Para ajudar a minimizar o desgaste da lâmina, recomenda-se que a lâmina-guia e a corrente da motosserra sejam sujeitas a operações de manutenção.

- > Desmonte a lâmina-guia e a corrente na ordem inversa à da sua montagem.
- > Verifique se o orifício de lubrificação (17) está obstruído e, se necessário, limpe-o, para garantir uma boa lubrificação da lâmina-guia e da corrente durante a operação. Use um arame macio e suficientemente pequeno para introduzir no orifício de descarga do óleo (Fig. 47).

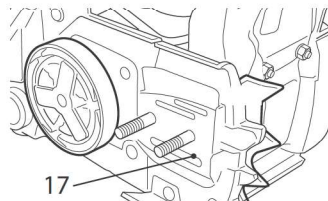

Fig. 47



NOTA: O estado das passagens do óleo pode ser facilmente verificado. Se as passagens estiverem desimpedidas, a corrente enviará automaticamente um spray de óleo segundos após o arranque do produto. Este produto está equipado com um sistema automático de lubrificação.

- > Verifique a roda motora (22). Se estiver gasta ou deformada, mande-a substituir por um agente de assistência autorizado.
- > Limpe os resíduos da calha da lâmina-guia (4) com uma chave de fendas, uma espátula de pedreiro, uma escova de arames ou outra ferramenta do género. Assim manterá as passagens do óleo desobstruídas para obter uma boa lubrificação da lâmina (4) e da corrente (3) (Fig. 48).
- > Verifique o desgaste da calha da lâmina-guia: Encoste uma régua a um dos lados da lâmina-guia e às placas laterais de corte. Se não existir folga entre a régua e a lâmina-guia, significa que a calha está normal. Se existir folga (a régua afasta-se da lateral da lâmina-guia), significa que a calha da lâmina-guia está gasta e que necessita de ser substituída por outra do mesmo tipo (Fig. 49).
- > Rode a lâmina-guia (4) 180° para permitir um desgaste uniforme, aumentando assim a sua vida útil.
- > Verifique se a corrente apresenta sinais de desgaste ou danos. Se necessário, substitua-a por uma nova. Apenas utilizadores experientes devem afiar uma corrente gasta (ver secção "Afição da corrente da motosserra" abaixo).
- > Volte a instalar a corrente (3) e a lâmina-guia (4) como descrito em "Montagem".



Fig. 48

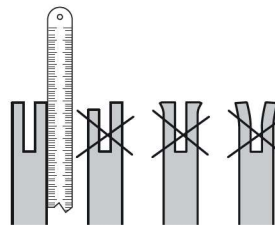

Fig. 49



## Manutenção da lâmina-guia e da corrente da motosserra

### Afição da corrente da motosserra



**NOTA:** Nunca serre com uma corrente gasta. A corrente está gasta se tiver de exercer maior pressão no órgão de corte e se o serrim produzido for muito fino.

- > Recorra a um centro de assistência autorizado para afiar a sua corrente (3) ou afie-a com um kit de afiação adequado. Respeite as instruções de afiação fornecidas com o kit de afiação.



**AVISO!** A corrente só deverá ser afiada por si se tiver formação e experiência na matéria! Use ferramentas adequadas para afiar a corrente da motosserra!

- > A diferença entre a altura do dente de corte e o talão do limitador de profundidade determina a espessura de corte da motosserra. No processo de afiação da corrente (3), deverá considerar os seguintes aspetos (Fig. 50).

- Ângulo de limagem
- Ângulo de corte
- Posição de limagem
- Diâmetro da lima redonda
- Profundidade de limagem

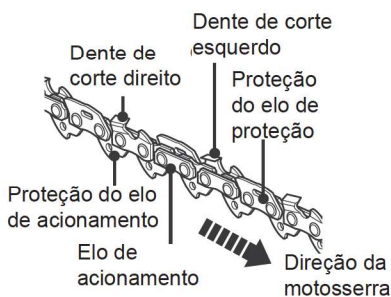

Fig. 50

- > Para afiar a corrente, proceda da seguinte forma:
  - Use luvas de proteção.
  - Certifique-se de que a corrente está bem esticada.
  - Engate o travão da corrente para bloquear a corrente na lâmina-guia.
- > Use a lima redonda (33) fornecida, com diâmetro 1,1 vezes a profundidade do dente de corte. Certifique-se de que 20% do diâmetro da lima fica acima do gume do dente.

- > Pode adquirir um suporte de lima junto dos principais fornecedores de ferramentas, sendo essa a forma mais fácil de manter a lima na posição correta.
- > Lime perpendicularmente à lâmina-guia, com um ângulo de 25° relativamente à direção do movimento (Fig. 51).

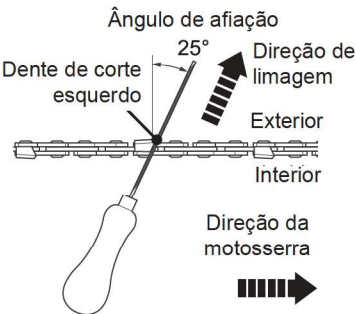

Fig. 51

- > Lime cada um dos dentes de dentro para fora. Lime primeiro um dos lados da corrente e depois vire a motosserra e repita o processo do outro lado.
- > Afie cada um dos dentes com o mesmo número de passagens da lima.
- > Mantenha a mesma profundidade de corte em cada dente. Verifique a altura do limitador de profundidade a cada 5 afiações. Se o limitador de profundidade tiver saliências, restaure o perfil original.
- > Use um calibrador de limitador de profundidade para verificar a profundidade. As ferramentas de medição de profundidade encontram-se disponíveis nos principais fornecedores de ferramentas (Fig. 52).

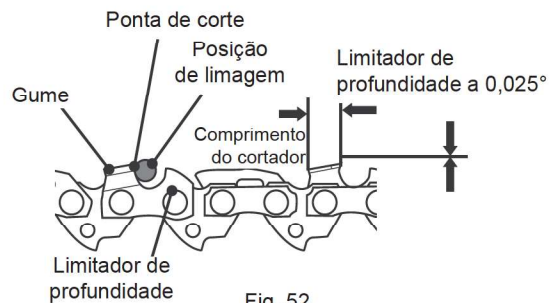

Fig. 52

## Filtro de ar

Inspeccione regularmente o filtro de ar (14). Se necessário, substitua-o por um novo.

- > Desaperte o parafuso de fixação (12) e remova a tampa do filtro de ar (13) (Fig. 53, 54).
- > Remova o filtro de ar (14) (Fig. 55) e abra-o ao meio.
- > Escove a rede com gasolina para remover a sujidade. Volte a montar o filtro de ar (14), pressionando os dois rebordos até ouvir um estalido.
- > Coloque a tampa do filtro de ar (13) e fixe-a com o parafuso (12).

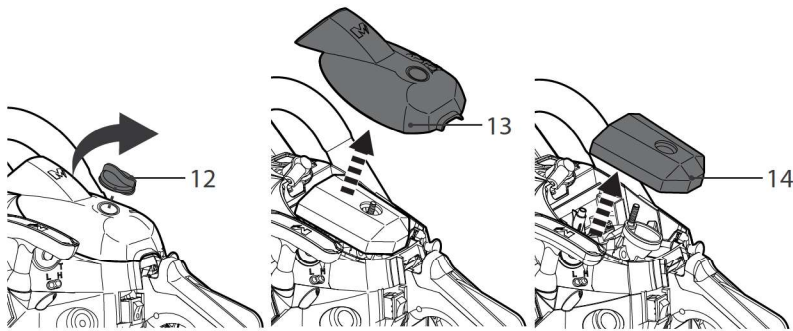

Fig. 53

Fig. 54

Fig. 55

## Aletas de refrigeração do cilindro

- > A acumulação de poeiras entre as aletas de refrigeração (16) do cilindro pode levar a um sobreaquecimento do motor. Verifique e limpe regularmente as aletas de refrigeração (16) do cilindro com um jato de ar. (Fig. 56).

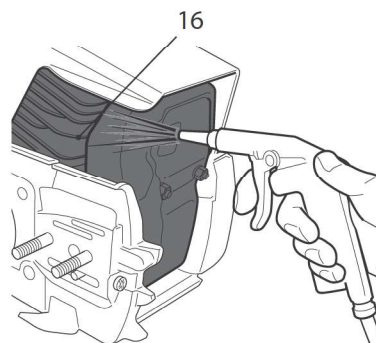

Fig. 56

## Depósito de combustível

- > Para prevenir a deterioração do combustível, esvazie o depósito se armazenar o produto por um período superior a 30 dias.
- > Desaperte e retire a tampa do depósito de combustível (29) e use uma bomba de combustível adequada para transferi-lo para um recipiente adequado.

## Filtro do combustível

- > O depósito de combustível deste produto possui um filtro localizado na extremidade solta do tubo de combustível (Fig. 57).
- > Remova completamente a tampa do depósito de combustível.
- > Use um gancho de arame para retirar o filtro da sua sede.
- > Desmonte o filtro e lave-o com gasolina.
- > Depois de limpar o filtro, volte a montá-lo cuidadosamente e insira-o novamente no depósito.
- > Insira o anel de retenção e feche a tampa do depósito de combustível.

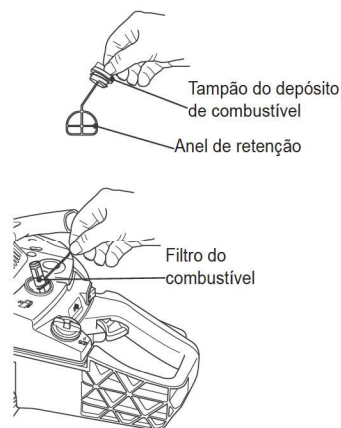

Fig. 57



## Vela

- > Inspeccione a vela a cada 25 horas ou antes de um armazenamento a longo prazo superior a 30 dias se a utilização não tiver sido tão intensiva. Limpe ou substitua por uma vela nova, se necessário.
- > Remova a tampa do filtro de ar (13) e o filtro de ar (14) conforme descrito. Solte o cachimbo da vela (15) (Fig. 58).
- > Use a chave combinada (32) para soltar e retirar a vela de ignição (Fig. 59).

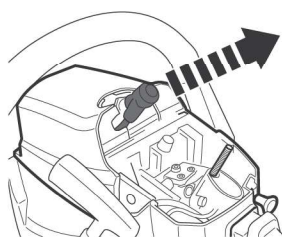

Fig. 58

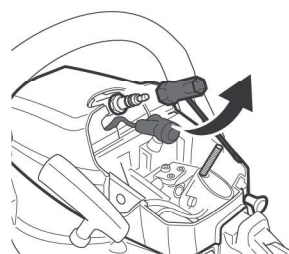

Fig. 59

- > Verifique se a vela apresenta algum sinal de dano ou desgaste. A cor do eletrodo deve ser castanha clara.
- > Remova os detritos do eletrodo com uma escova de cerdas macias; evite uma limpeza pesada do eletrodo.
- > Se a vela estiver molhada com gasolina, limpe-a com um pano macio.
- > Verifique a folga da vela. A mesma deve ser de 0,5 mm (Fig. 60)

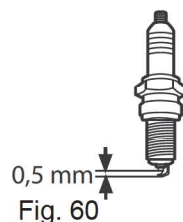

Fig. 60

- > Substitua por uma vela nova se o eletrodo ou o isolamento estiverem danificados.
- > Ao substituir a vela, enrosque-a primeiro bem à mão e, depois, aperte-a ligeiramente com a chave de velas (32).



**AVISO!** Não aperte a vela em demasia para evitar danos!

- > Coloque a tampa do filtro de ar (13) e fixe-a com o parafuso (12).

## Carburador

---

O carburador é pré-configurado pelo fabricante. Se for necessário efetuar alterações, contacte um centro de assistência autorizado ou um técnico igualmente qualificado. Não tente efetuar regulações sozinho.

Se a corrente da motosserra não parar assim que soltar o acelerador, contacte um centro de assistência autorizado ou um técnico qualificado.

## Silenciador

---

Se for necessário alterar ou substituir o silenciador, contacte um centro de assistência autorizado ou um técnico igualmente qualificado.

## Reparação

---

Este produto não contém peças que possam ser reparadas pelo consumidor. Contacte um especialista qualificado para a sua verificação e reparação.

## Quadro de Manutenção

Peça	Procedimento	Antes/ depois de cada utilização	A cada 10 horas	A cada 25 horas	A cada 50 horas / seme- tralmente	A cada 100 horas / anual- mente
Alertas de refrigeração do cilindro	limpar		x			
Vela	verificar			x		
Vela	limpar			x		
Vela	substituir	sempre que necessário				
Filtro de ar	verificar	x				
Filtro de ar	limpar		x			
Filtro de ar	substituir	sempre que necessário				
Filtro do combustível	verificar	x				
Filtro do combustível	limpar		x			
Filtro do combustível	substituir	sempre que necessário				
Motosserra	verificar	x				
Motosserra	lubrificar	x				
Motosserra	limpar	x				
Motosserra	substituir	sempre que necessário				

## Armazenamento

---

- > Limpe o produto conforme acima descrito.
- > Armazene o produto e os respetivos acessórios num local seco, sem gelo e bem ventilado.
- > Armazene sempre o produto num local fora do alcance das crianças. A temperatura de armazenamento ideal encontra-se entre os 10 e os 30°C.
- > Recomendamos que guarde a motosserra no saco (35) ou que a cubra com um pano adequado para protegê-la da poeira.

## Transporte

---

- > Desligue o produto e solte o cachimbo da vela antes de o transportar.
- > Se possível, instale proteções de transporte.
- > Pegue sempre no produto pelas respetivas pegas.
- > Proteja o produto de impactos ou vibrações fortes que possam ocorrer durante o transporte em veículos.
- > Fixe o produto para evitar que deslize ou caia.
- > Coloque o produto e os acessórios dentro do saco (35).



## Resolução de problemas

Muitas vezes, os casos de mau funcionamento têm causas que os utilizadores podem corrigir eles próprios. Por isso, verifique o produto com base nesta secção. Na maioria dos casos, é possível solucionar o problema rapidamente.



**AVISO!** Apenas realize os passos descritos nestas instruções! Todos os restantes trabalhos de inspeção, manutenção e reparação têm de ser realizados por um centro de assistência autorizado ou por um técnico qualificado, se não conseguir resolver o problema sozinho!.

Problema	Causa possível	Resolução
1. O motor não arranca	1.1 Não há combustível suficiente no depósito de combustível 1.2 A bomba de combustível não foi premida no arranque a frio 1.3 A bomba de combustível foi premida no arranque a quente 1.4 A vela está húmida 1.5 A vela está danificada 1.6 O cachimbo da vela está solto	1.1 Adicionar combustível 1.2 Premir a bomba de combustível e efetuar um novo arranque 1.3 Secar a vela 1.4 Secar a vela 1.5 Substituir a vela 1.6 Fixá-lo adequadamente
2. O motor para	2.1 Não há combustível suficiente no depósito de combustível 2.2 O dispositivo de corte está bloqueado	2.1 Adicionar combustível 2.2 Eliminar o bloqueio
3. O desempenho de corte é insatisfatório	3.1 A tensão da corrente não está correta 3.2 A corrente está gasta	3.1 Tensionar corretamente 3.2 Afiar ou substituir a corrente
4. Vibração/ruído ou gases de escape em excesso	4.1 A corrente está gasta/danificada 4.2 Os parafusos ou as porcas estão soltos 4.3 A relação gasolina/óleo não está correta	4.1 Substituir por uma nova 4.2 Apertar os parafusos ou as porcas 4.3 Esvaziar a mistura não utilizada de gasolina/óleo e abastecer com a relação correta de gasolina/óleo

## Reciclagem e eliminação

---

- > Os produtos usados não devem ser colocados no lixo doméstico. Recicle sempre que existam instalações para tal. Dirija-se às autoridades locais ou à sua loja mais próxima para saber como proceder.
- > Gasolina, óleo, óleo usado, mistura de óleo e gasolina e objetos sujos com óleo, como panos de limpeza, não devem ser colocados no lixo doméstico. Elimine os itens contaminados com óleo de acordo com as diretrizes locais e entregue-os em centros de reciclagem.
- > O produto é fornecido numa embalagem que o protege contra danos durante o transporte. Guarde a embalagem até ter a certeza de que todas as peças foram entregues e de que o produto está a funcionar corretamente. Em seguida, recicle a embalagem.