

**EAN: 3663602632115**

**M325 + P617**

**Veleka**

V20920 BX220IM



EN	Safety	FR	Sécurité	PL	Bezpieczeństwo	
DE	Sicherheit	RUS	Руководство по технике безопасности	RO	Siguranță	1
ES	Seguridad	PT	Segurança	TR	Emniyet	



EN	Product description	FR	Description du produit	PL	Opis produktu	
DE	Vorbereitung	RUS	Описание продукта	RO	Descrierea produsului	31
ES	Descripción del producto	PT	Descrição do produto	TR	Ürün Açıklaması	



EN	Installation	FR	Installation	PL	Instalacja	
DE	Installation	RUS	Установка	RO	Instalare	32
ES	Instalación	PT	Instalação	TR	Montaj	



EN	Use	FR	Utilisation	PL	Użytkowanie	
DE	Benutzung	RUS	Использование	RO	Utilizare	38
ES	Uso	PT	Utilização	TR	Kullanım	



EN	Care & maintenance	FR	Entretien et maintenance	PL	Pielęgnacja & konserwacja	
DE	Pflege und Wartung	RUS	Уход и обслуживание	RO	Îngrijire și întreținere	83
ES	Cuidado y mantenimiento	PT	Cuidados e manutenção	TR	Bakım ve Onarım	



## Safety

- Read this safety manual carefully before use. It contains important information for your safety as well as operating and maintenance advice.
- Keep this safety manual for future reference. If this product is passed to a third party, then this safety manual must be included.
- The product is not intended for use by children (this product is not a toy).
- The ventilation should not be impeded by covering the ventilation openings with items, such as newspapers, table-cloths, curtains, etc. Keep at least 15 cm distance around the product.
- No naked flame sources, such as lighted candles, should be placed on the product.
- **Warning!** To prevent injury, this product must be securely attached to the door in accordance with the installation instructions.
- Do not attempt to service this product or replace any part inside by yourself as opening or removing covers may expose you to dangerous voltage or other hazards. Refer all servicing to qualified service personnel.
- Do not place the product in extremely hot, cold, dusty or damp locations.
- Do not drop the product or subject it to physical shocks or vibrations.
- The product is only suitable for use at moderate degrees of latitude. Do not use it in the tropics or in particularly humid climates.
- When not in use or during transportation, store the product in its original packaging.

### Battery warnings:

- **Caution!** Danger of explosion if battery is incorrectly replaced. Replace only with the same equivalent type.
- Do not dismantle, open or shred batteries.
- Keep batteries out of the reach of children. In case of ingestion of a battery, the person involved should seek medical assistance promptly.
- Do not expose batteries to heat or fire. Avoid storage in direct sunlight.
- Do not short-circuit batteries. Do not store batteries hazardously in a box or drawer where they may short-circuit each other or be short-circuited by other metal objects.
- Do not subject batteries to mechanical shock.
- In the event of a cell leaking, do not allow the liquid to come in contact with the skin or eyes. If contact has been made, wash the affected area with copious amounts of water and seek medical advice.
- Observe the plus (+) and minus (–) marks on battery and equipment and ensure correct use.
- Do not use any battery which is not designed for use with the equipment.
- Do not mix batteries of different manufacture, capacity, size or type within a device.
- Seek medical advice immediately if a battery has been swallowed.

- Always purchase the battery recommended by the device manufacturer for the equipment.
- Keep batteries clean and dry.
- Wipe the battery terminals with a clean dry cloth if they become dirty.
- When possible, remove batteries from the equipment when not in use.
- Dispose of properly.

## Warranty Period and Conditions

At Blyss we take special care to select high quality materials and use manufacturing techniques that allow us to create ranges of products incorporating design and durability. That's why we offer a 2 year guarantee against manufacturing defects on our Video screen.

This Video screen is guaranteed for 2 years from the date of purchase, if bought in store, or delivery, if bought online, for normal (non-professional or commercial) household use and without additional charge. You may only make a claim under this guarantee upon presentation of your sales receipt or purchase invoice. Please keep your proof of purchase in a safe place.



The guarantee covers product failures and malfunctions provided the Video screen was used for the purpose for which it is intended and subject to installation, cleaning, care and maintenance in accordance with standard practice and with the information contained above and in the user manual. This guarantee does not cover defects and damage caused by normal wear and tear of Video screen and damage that could be the result of improper use, faulty installation or assembly, neglect, accident modification of the product. The guarantee is limited to parts recognised as defective. It does not, in any case, cover ancillary costs (movement, labour) and direct and indirect damage.

If the Video screen is defective, we will refund it.

Rights under this guarantee are enforceable in the country in which you purchase the Video screen. Guarantee related queries should be addressed to a store affiliated with the distributor you purchased the Video screen from.

The guarantee is in addition to and does not affect your statutory rights.

## Technical Data

Power supply:	4.5 V, 3 x AA (LR6) 1.5 V
Current consumption:	approx. 300 mA (including camera)
Screen size:	3" (diagonal)
Memory card:	max. 32 GB (Mirco SD card)
Image type:	JPG
Video system:	PAL/NTSC
Imagery sensor type:	CMOS
Viewing angle:	115°
Resolution:	320 x 240 pixels
Operating temperature:	Max. + 50 °C
	Conformity with all relevant EC Directive requirements.
	Waste electrical products should not be disposed of with household waste. Please recycle where facilities exist. Check with your Local Authority or local store for recycling advice.
xxWyy	xx-year; yy-week of the year
	Read instruction manual.

## Sécurité

- Lisez attentivement ce manuel de sécurité avant l'utilisation. Il contient des informations importantes pour votre sécurité ainsi que des conseils de fonctionnement et de maintenance.
- Conservez ce manuel de sécurité pour référence ultérieure. Si le produit est transmis à un tiers, ce manuel de sécurité doit être inclus.
- Le produit n'est pas destiné à être utilisé par des enfants (ce produit n'est pas un jouet).
- Les ouvertures de ventilation ne doivent pas être obstruées par des journaux, nappes, rideaux, etc. Gardez une distance de sécurité d'au moins 15 cm autour du produit.
- Aucune source de flamme nue, comme des bougies allumées, ne doit être placée sur le produit.
- **Avertissement !** Avertissement : pour éviter les blessures, cet appareil doit être solidement fixé à la porte conformément aux instructions d'installation.
- N'essayez pas de réparer ce produit ou de remplacer une pièce par vous-même car l'ouverture ou le retrait des caches peuvent vous exposer à une tension dangereuse ou à d'autres dangers. Pour tout entretien, reportez-vous à une personne qualifiée.
- Ne pas placer le produit à un endroit extrêmement chaud, froid, poussiéreux ou humide.
- Ne faites pas tomber le produit et ne le soumettez pas à des chocs physiques ou à des vibrations.
- Le produit est seulement adapté à une utilisation à des degrés de latitude modérés. Ne pas utiliser dans les zones tropicales ou dans des endroits particulièrement humides.
- Lorsqu'il n'est pas utilisé ou pendant le transport, entreposez le produit dans son emballage d'origine.

### Mises en garde concernant les piles :

- **Attention !** Danger d'explosion si la batterie est mal remplacée. À remplacer seulement par une pile de même type ou de type équivalent.
- Ne pas démonter, ouvrir ni déchiqueter les batteries.
- Garder les batteries hors de la portée des enfants. En cas d'ingestion d'une batterie, la personne concernée doit demander rapidement une assistance médicale.
- Ne pas exposer les batteries à la chaleur ou au feu. Éviter de stocker dans un lieu directement exposé aux rayons du soleil.
- Ne pas court-circuiter la batterie. Ne pas stocker les batteries de façon désordonnée dans une boîte ou dans un tiroir où elles risquent de se court-circuiter entre elles ou d'être court-circuitées par d'autres objets métalliques.
- Ne pas faire subir de chocs mécaniques aux batteries.

- En cas de fuite des batteries, ne pas laisser le liquide entrer en contact avec la peau ou les yeux. En cas de contact, rincer abondamment à l'eau la zone touchée et consulter un médecin.
- Observer les marques plus (+) et moins (-) de la batterie et de l'équipement et assurer l'utilisation correcte.
- N'utiliser aucune autre batterie qui n'a pas été conçue pour une utilisation avec l'équipement.
- Ne pas mélanger de batteries de fabrication, de capacité, de taille ou de type différents dans un appareil.
- Consulter immédiatement un médecin si une batterie a été avalée.
- Toujours acheter la batterie recommandée par le fabricant de l'appareil pour l'équipement.
- La batterie doit rester propre et sèche.
- Essuyer les bornes de la batterie avec un chiffon propre et sec si elles sont encrassées.
- Retirer la batterie de l'équipement en cas de non-utilisation.
- Mettre au rebut de la manière appropriée.

## Durée et conditions de garantie

Chez Blyss, nous veillons tout particulièrement à sélectionner des matériaux de haute qualité et à utiliser des techniques de fabrication qui nous permettent de créer des gammes de produits à la fois design et durables. Pour cette raison, nous offrons une garantie de 2 ans contre les défauts de fabrication de notre écran vidéo.

Cet écran vidéo est garanti gratuitement pendant 2 ans à compter de la date d'achat en cas d'achat en magasin, ou de la date de livraison, en cas d'achat sur Internet, pour une utilisation domestique normale (non commerciale, ni professionnelle). Toute réclamation dans le cadre de cette garantie se fera sur présentation du ticket de caisse ou de la facture d'achat. Veuillez conserver votre preuve d'achat dans un lieu sûr.



La garantie couvre les défaillances et dysfonctionnements matériels, sous réserve que l'écran vidéo ait été utilisé conformément à l'usage pour lequel il a été conçu, qu'il ait été installé, nettoyé et entretenu conformément aux règles standard et aux informations ci-dessus et contenues dans le manuel d'utilisation. Cette garantie ne couvre pas les défauts et dommages causés par l'usure normale de l'écran vidéo ni les dommages pouvant résulter d'une utilisation non conforme, d'une installation ou d'un assemblage défectueux, ou d'une négligence, d'un accident ou d'une modification du produit. La garantie est limitée aux pièces reconnues comme étant défectueuses. Elle ne couvre en aucun cas les coûts auxiliaires (transport, main d'œuvre) ni les dommages directs et indirects.

Si l'écran vidéo est défectueux, nous le réparerons.

Cette garantie est valable dans le pays où vous avez acheté l'écran vidéo. Toute demande au titre de la garantie doit être adressée à un magasin affilié au distributeur auprès duquel vous avez acheté l'écran vidéo.

Cette garantie s'ajoute à vos droits statutaires, sans les affecter.

## Caractéristiques

Alimentation électrique :	4,5 V, 3 piles AA (LR6) (1,5 V)
Consommation actuelle :	environ 300 mA (caméra comprise)
Taille de l'écran :	3" (diagonale)
Carte mémoire :	max. 32 GB (carte micro SD)
Type d'image :	JPG
Système vidéo :	PAL/NTSC
Type de capteur d'image :	CMOS
Angle de visualisation :	115°
Résolution :	320 x 240 pixels
Température d'utilisation :	Max. 50°C
	Conforme à toutes les exigences des directives européennes.
	Les produits électriques usagés ne doivent pas être jetés avec les ordures ménagères. Veuillez utiliser les aménagements spécifiques prévus pour les traiter. Renseignez-vous auprès des autorités locales ou du revendeur pour obtenir la marche à suivre en matière de recyclage.
xxWyy	xx-année ; yy-semaine de l'année
	Voir les instructions d'utilisation pour connaître les alimentations électriques applicables.



## Bezpieczeństwo

- Przed rozpoczęciem użytkowania produktu należy uważnie przeczytać instrukcję bezpieczeństwa. Znajdują się tu ważne informacje dotyczące bezpieczeństwa oraz porady dotyczące obsługi i konserwacji.
- Zachować niniejszą instrukcję bezpieczeństwa w celu wykorzystania w przyszłości. Jeśli produkt jest przekazywany stronie trzeciej, instrukcja bezpieczeństwa musi być dołączona do produktu.
- Produkt nie jest przeznaczony do użytku przez dzieci (produkt nie jest zabawką).
- Nie wolno ograniczać wydajności układu wentylacji poprzez zasłanianie otworów wentylacyjnych przedmiotami takimi jak gazety, obrusy, zasłony itd. Należy zachować minimalną odległość 15 cm wokół urządzenia.
- Na produkcie nie wolno umieszczać źródeł otwartego ognia, np. zapalonych świec.
- **Ostrzeżenie!** Produkt musi być pewnie przymocowany do drzwi zgodnie z instrukcją montażu, ponieważ w przeciwnym razie może spowodować obrażenia ciała.
- Nie wolno samodzielnie wykonywać czynności konserwacyjnych ani wymieniać wewnętrznych części produktu, ponieważ otwarcie lub zdjęcie obudowy grozi porażeniem elektrycznym i innymi niebezpieczeństwami. Wszystkie czynności serwisowe należy zlecić wykwalifikowanym pracownikom serwisu.
- Nie należy umieszczać urządzenia w bardzo gorących, zimnych, zapylonych ani wilgotnych miejscach.
- Produktu nie wolno narażać na upadki, wstrząsy ani drgania.
- Produkt przeznaczony jest wyłącznie do użytku w strefie umiarkowanych szerokości geograficznych. Urządzenia nie należy używać w strefie tropikalnej ani obszarach o szczególnie wilgotnym klimacie.
- Podczas dłuższych przerw w użytkowaniu oraz transportu produkt musi znajdować się w oryginalnym opakowaniu.

### Ostrzeżenia dotyczące używania akumulatora:

- **Przeostroga!** Używanie nieodpowiednich akumulatorów grozi wybuchem. Do wymiany używać wyłącznie odpowiedników o identycznych parametrach.
- Nie wolno rozbierać, otwierać ani niszczyć akumulatora.
- Akumulatory przechowywać w miejscu niedostępnym dla dzieci. Osoba, która połknęła akumulator, powinna niezwłocznie zasięgnąć pomocy medycznej.
- Nie narażać akumulatorów na działanie ciepła ani ognia. Unikać przechowywania w bezpośrednim świetle słonecznym.
- Nie wolno zwierać biegunów akumulatora. Nie wolno przechowywać akumulatorów w sposób nieuporządkowany, grożący zwarcie biegunów bezpośrednio lub przez znajdujące się w pobliżu metalowe przedmioty.
- Nie wolno narażać akumulatorów na wstrząsy mechaniczne.
- W przypadku wycieku z akumulatora nie wolno dopuścić do kontaktu płynu ze skórą ani z oczami. Jeśli dojdzie do kontaktu, należy przemyć obszar kontaktu dużą ilością wody i skontaktować się z lekarzem.

- Zwracać uwagę na oznaczenia plus (+) i minus (-) na akumulatorze i urządzeniu oraz przestrzegać zasad prawidłowego użytkowania.
- Nie wolno używać akumulatorów, które nie są przeznaczone do użytku z tym urządzeniem.
- Nie wolno wkładać do jednego urządzenia akumulatorów różnych producentów ani różniących się pojemnością lub rozmiarem.
- W przypadku poknięcia akumulatora należy natychmiast skontaktować się z lekarzem.
- W urządzeniu należy zawsze stosować akumulatory zalecane przez producenta.
- Utrzymywać akumulatory w czystości i dbać, aby były suche.
- W przypadku zabrudzenia styków akumulatora przetrzeć je czystą, suchą szmatką.
- Gdy urządzenie nie jest używane, wyjąć akumulatory, jeśli producent zapewnił taką możliwość.
- Właściwie utylizować.

## Długość i warunki gwarancji

Marka Blyss przykładą szczególną wagę do tego, aby wybierać materiały wysokiej jakości i stosować techniki produkcyjne, które umożliwiają tworzenie wytrzymałych, a zarazem atrakcyjnych produktów. Dlatego oferuje 2-letnią gwarancję obejmującą wady produkcyjne na swoje ekrany wideo.

Ekran wideo jest objęty gwarancją przez 2 lata od daty zakupu (zakup w sklepie) lub dostawy (zakup przez Internet) w przypadku normalnego (nieprofesjonalnego i niekomercyjnego) użytku domowego bez dodatkowych opłat. W ramach tej gwarancji użytkownik może dokonać zgłoszenia reklamacyjnego wyłącznie po przedstawieniu paragonu lub faktury. Dowód zakupu należy przechowywać w bezpiecznym miejscu.



Gwarancja obejmuje usterki i awarie, przy założeniu, że ekran wideo był używany zgodnie z przeznaczeniem oraz był zamontowany, czyszczony, konserwowany i serwisowany zgodnie ze standardowymi praktykami i informacjami zawartymi powyżej oraz w instrukcji obsługi. Niniejsza gwarancja nie obejmuje wad ani uszkodzeń wynikających z normalnego zużycia ekranu wideo, uszkodzeń będących skutkiem niewłaściwego użytkowania, montażu lub złożenia, a także zaniedbania, wypadku lub modyfikacji produktu. Gwarancja obejmuje tylko wadliwe części. Gwarancja nie obejmuje w żadnym wypadku dodatkowych kosztów (transportu, robocizny) ani strat bezpośrednich lub pośrednich.

Jeżeli ekran wideo jest wadliwy, dokonamy zwrotu pieniędzy.

Prawa wynikające z niniejszej gwarancji mają zastosowanie w kraju, w którym zakupiono ekran wideo. Pytania dotyczące gwarancji należy kierować do sklepu współpracującego z dystrybutorem, w którym zakupiono ekran wideo.

Niniejsza gwarancja jest dokumentem dodatkowym, który nie ma wpływu na ustawowe prawa konsumenta.

## Dane techniczne

Zasilanie:	4,5 V, 3 × AA (LR6) 1,5 V
Pobór prądu:	ok. 300 mA (łącznie z kamerą)
Rozmiar ekranu:	3 cale (przekątna)
Karta pamięci:	maks. pojemność 32 GB (karta pamięci Micro SD)
Typ obrazu:	JPG
System wideo:	PAL/NTSC
Typ czujnika obrazu:	CMOS
Kąt widzenia:	115°
Rozdzielczość:	320 × 240 pikseli
Temperatura robocza:	maks. +50°C
	Zgodność z odpowiednimi wymaganiami dyrektywy WE.
	Zużytych urządzeń elektrycznych nie należy wyrzucać razem z odpadami komunalnymi. Należy oddać je do sklepów Castoramy w wyznaczonych miejscach. Wskazówki dotyczące recyklingu można uzyskać od lokalnych władz lub od sprzedawcy.
xxWyy	xx-rok; yy-tydzień roku
	Informacje na temat odpowiednich zasilaczy można znaleźć w instrukcji obsługi.

## Sicherheit

- Lesen Sie dieses Sicherheitshandbuch aufmerksam durch, bevor Sie es verwenden. Es enthält wichtige Informationen für Ihre Sicherheit sowie Hinweise zu Betrieb und Wartung.
- Bewahren Sie dieses Sicherheitshandbuch zur späteren Verwendung auf. Falls das Produkt an Dritte weitergegeben wird, muss dieses Sicherheitshandbuch ebenfalls weitergegeben werden.
- Das Produkt ist nicht für Kinder geeignet (dieses Produkt ist kein Spielzeug).
- Die Belüftung darf nicht behindert werden, indem die Belüftungsöffnungen mit Gegenständen wie Zeitungen, Tischdecken, Vorhängen usw. abgedeckt werden. Halten Sie mindestens 15 cm Abstand um das Produkt herum.
- Stellen Sie keine offenen Flammen, wie beispielsweise brennende Kerzen, auf das Produkt.
- **Warnung!** Um Verletzungen zu vermeiden, muss das Produkt gemäß der Installationsanleitung sicher an der Tür befestigt werden.
- Versuchen Sie nicht, dieses Produkt zu warten oder Teile im Inneren selbst auszutauschen, da das Öffnen oder Entfernen von Abdeckungen Sie gefährlichen Spannungen oder anderen Gefahren aussetzen kann. Überlassen Sie alle Wartungsarbeiten qualifiziertem Kundendienstpersonal.
- Bringen Sie das Produkt nicht an extrem heißen, kalten, staubigen oder feuchten Orten an.
- Lassen Sie das Produkt nicht fallen und setzen Sie es keinen Erschütterungen oder Vibrationen aus.
- Das Produkt ist nur für den Einsatz in gemäßigten Breitengraden geeignet. Verwenden Sie es nicht in den Tropen oder in besonders feuchten Umgebungen.
- Bewahren Sie das Produkt bei Nichtgebrauch oder während des Transports in der Originalverpackung auf.

### Warnhinweise zur Batterie:

- **Achtung!** Bei falsch angeschlossenem Akku besteht Explosionsgefahr. Nur durch genau denselben Typ ersetzen.
- Akkus dürfen weder zerlegt noch geöffnet oder zerkleinert werden.
- Akkus außer Reichweite von Kindern aufbewahren. Bei Verschlucken eines Akkus sollte die betroffene Person sofort ärztlichen Rat einholen.
- Akkus vor Hitze und Feuer schützen. Schützen Sie den Akku vor direktem Sonnenlicht.
- Akkus nicht kurzschließen. Bewahren Sie Akkus nicht gefährlich in einem Fach oder einer Schublade auf, wo sie sich gegenseitig kurzschließen oder durch leitende Materialien kurzgeschlossen werden können.
- Setzen Sie Akkus keinen mechanischen Erschütterungen aus.

- Falls Flüssigkeit aus dem Akku austritt, achten Sie darauf, dass diese nicht mit der Haut oder den Augen in Berührung kommt. Falls dies passiert ist, waschen Sie die betroffene Stelle mit reichlich Wasser und suchen Sie einen Arzt auf.
- Beachten Sie die Plus- (+)- und Minus-(-) Markierungen an Akku und Gerät und stellen Sie sicher, dass diese korrekt sind.
- Verwenden Sie ausschließlich Akkus, die eigens zur Verwendung mit dem Gerät vorgesehen sind.
- Mischen Sie keine Akkus verschiedener Hersteller, Kapazität, Größe oder Typ in einem Gerät.
- Suchen Sie sofort einen Arzt auf, wenn ein Akku verschluckt wurde.
- Kaufen Sie immer den vom Gerätehersteller für das Gerät empfohlenen Akku.
- Halten Sie den Akku sauber und trocken.
- Wischen Sie verschmutzte Akkukontakte mit einem sauberen trockenen Tuch ab.
- Entfernen Sie den Akku aus dem Gerät, wenn er nicht verwendet wird.
- Entsorgen Sie ihn ordnungsgemäß.

## Garantiebedingungen und -dauer

Bei Blyss legen wir besonderen Wert auf qualitativ hochwertige Materialien und Herstellungsmethoden, mit denen wir Produktreihen erstellen können, die durch Design und Haltbarkeit hervorstechen. Daher gewähren wir 2 Jahre Garantie auf Fertigungsmängel an unseren Videobildschirmen.

Dieser Videobildschirm verfügt über eine Garantie von 2 Jahren ab Kaufdatum, wenn er in einem Geschäft gekauft wurde, oder ab Lieferdatum, wenn er online gekauft wurde und für den normalen (nicht gewerbsmäßigen oder kommerziellen) Hausgebrauch verwendet wird. Sie können Garantieansprüche nur gegen Vorlage des Kaufbelegs oder der Rechnung geltend machen. Bewahren Sie den Kaufbeleg bitte an einem sicheren Ort auf.



Die Garantie deckt Produktausfälle und Fehlfunktionen ab, vorausgesetzt der Videobildschirm wurde wie vorgesehen verwendet und dem Standard gemäß, sowie nach den oben angegebenen Informationen und den Informationen in der Bedienungsanleitung montiert, gereinigt, gepflegt und gewartet. Diese Garantie deckt weder Defekte und Schäden ab, die durch normalen Verschleiß des Videobildschirms verursacht wurden, noch Schäden, die auf unsachgemäße Verwendung, fehlerhafte Installation oder Montage, Nachlässigkeit, Unfall oder Veränderung des Produkts zurückzuführen sind. Die Garantie beschränkt sich auf die als mangelhaft anerkannten Teile. In keinem Fall deckt sie Nebenkosten (Transport, Arbeit) und direkte sowie indirekte Schäden ab.

Wenn der Videobildschirm defekt ist, werden wir die Kaufsumme erstatten.

Die Rechte im Rahmen dieser Garantie sind in dem Land durchsetzbar, in dem der Videobildschirm gekauft wurde. Fragen im Zusammenhang mit der Garantie sollten an ein an den Händler angegliedertes Geschäft gestellt werden, bei dem Sie den Videobildschirm gekauft haben.

Ihre gesetzlich verbrieften Rechte bleiben von dieser Garantie unberührt und gelten neben dieser.

## Technische Spezifikationen

Stromversorgung:	4,5 V, 3 x AA (LR6) 1,5 V
Stromaufnahme:	ca. 300 mA (einschließlich Kamera)
Displaygröße:	3" (Diagonal)
Speicherkarte:	max. 32 GB (Micro-SD-Karte)
Bildtyp:	JPG
Videosystem:	PAL/NTSC
Bildsensortyp:	CMOS
Betrachtungswinkel:	115°
Auflösung:	320 x 240 Pixel
Betriebstemperatur:	max. 50 °C
	In Übereinstimmung mit allen einschlägigen EGRichtlinienanforderungen.
	Elektronik-Altgeräte dürfen nicht als Hausmüll entsorgt werden. RecycleIn Sie das Gerät, wenn möglich. Bei Fragen zur umweltgerechten Entsorgung, kontaktieren Sie bitte Ihre Behörde oder einen Händler vor Ort.
xxWyy	xx-Jahr; yy-Woche im Jahr
	Siehe Bedienungsanleitung für entsprechende Netzteile.

## Безопасность

- Перед началом эксплуатации прибора внимательно прочтите данное руководство. В нем содержится важная информация о технике безопасности, а также советы по использованию и обслуживанию прибора.
- Сохраните руководство по технике безопасности для дальнейшего использования. При передаче прибора третьей стороне необходимо предоставить руководство по технике безопасности новому владельцу.
- Не разрешайте детям играть с прибором.
- Не блокируйте вентиляционные отверстия такими предметами, как газеты, скатерть, занавески и пр. Свободное пространство вокруг прибора должно составлять не менее 15 см.
- Запрещается ставить на прибор источники открытого пламени, например зажженные свечи.
- **Внимание!** Во избежание травм прибор должен быть надежно закреплен на полу/стене в соответствии с инструкциями по установке.
- Не пытайтесь самостоятельно ремонтировать или производить замену деталей прибора, так как открытие или снятие крышек может подвергнуть вас воздействию высокого напряжения и другим рискам. Обслуживание прибора должно производиться только квалифицированными специалистами.
- Не устанавливайте прибор в местах с очень высокой или низкой температурой, высокой запыленностью или влажностью.
- Не бросайте прибор и не подвергайте его ударам и вибрациям.
- Прибор подходит только для использования на средних широтах. Не используйте прибор в тропическом или особо влажном климате.
- Во время транспортировки и хранения прибор должен находиться в заводской упаковке.

### Предупреждения об использовании батареек:

- **Внимание!** При неправильной замене батарей существует опасность взрыва. Для замены используйте только аналогичные батареи.
- Запрещено разбирать, открывать или резать батареи.
- Храните батареи в недоступном для детей месте. В случае проглатывания батарей следует незамедлительно обратиться за медицинской помощью.
- Предохраняйте батареи от воздействия тепла или огня. Не подвергайте батареи воздействию прямых солнечных лучей.
- Не допускайте короткого замыкания контактов батарей. Не храните батареи в коробке или ящике. Это может привести к возникновению короткого замыкания между ними или электропроводящими материалами.
- Не подвергайте батареи механическим воздействиям.
- При возникновении утечки из батарей избегайте попадания жидкости на кожу или в глаза. При попадании промойте пораженный участок большим количеством воды и обратитесь к врачу.

- При установке соблюдайте маркировку полярности “плюс” (+) и “минус” (-) на батареях и оборудовании.
- Не используйте батареи, не предназначенные для конкретного оборудования.
- Не используйте в приборе батареи разных производителей, различной емкости, размера или типа.
- При проглатывании батареи немедленно обратитесь к врачу.
- Всегда покупайте батареи, рекомендованные производителем оборудования.
- Храните батареи в чистом и сухом месте.
- Чтобы устранить загрязнения контактов батарей, протрите их чистой сухой тканью.
- При возможности извлеките батареи, если оборудование не используется.
- Утилизируйте надлежащим образом.

## Сроки и условия гарантии

При изготовлении продукции Blyss особое внимание уделяется выбору качественных материалов и использованию особых технологий изготовления, которые позволяют нам создавать надежные товары с привлекательным дизайном. Поэтому видеозэкран поставляется с 2-летней гарантией на производственный брак.

Бесплатная 2-летняя гарантия на видеозэкран действует со дня приобретения при покупке в магазине или со дня доставки при покупке онлайн при условии личного (не профессионального или коммерческого) бытового использования. Заявление гарантийных требований возможно только при предъявлении доказательств приобретения товара в магазине «Касторама». Храните документы, подтверждающие совершение покупки, в надежном месте.

Гарантия распространяется на недостатки и неисправности при условии, что видеозэкран использовался по назначению и его установка, уход и техническое обслуживание осуществлялись в соответствии с обычным назначением и информацией, указанной в руководстве пользователя. Гарантийное обслуживание не распространяется на дефекты и повреждения, вызванные естественным износом видеозэкрана, а также на повреждения, которые могли возникнуть по причине ненадлежащего использования, неправильной установки или сборки, неосторожного обращения или модификации изделия. Гарантия распространяется только на детали, признанные некачественными.





Если в видеозэкране будет обнаружен дефект, мы, по вашему выбору, заменим его, выполним ремонт или возврат средств.

Права по гарантии имеют юридическую силу на территории страны приобретения видеозэкрана. С любыми вопросами по гарантии необходимо обращаться в магазин «Касторама», где вы приобрели видеозэкран.

Данная гарантия является дополнением к вашим законным правам и никак не влияет на них.



## Технические данные

Источник питания:	4,5 В, 3 батарейки типа AA (LR6), 1,5 В
Потребление электроэнергии:	прибл. 300 мА (включая камеру)
Размер экрана:	3" (диагональ)
Карта памяти:	макс. 32 ГБ (карта Micro SD)
Тип изображения:	JPG
Видеосистема:	PAL/NTSC
Тип датчика изображения:	CMOS
Угол обзора:	115°
Разрешение:	320 x 240 пикселей
Диапазон рабочих температур:	макс. 50 °С
	Соответствие всем требованиям Директивы ЕС.
	Использованные электроприборы нельзя выбрасывать с бытовым мусором. Используйте места для специальной утилизации. Узнайте у местных органов власти или продавцов о правильной переработке.
xxWyy	xx-год; yy-порядковый номер недели
	Соответствует техническим регламентам Евразийского таможенного союза.
	См. инструкцию по использованию применимых источников питания.

## Siguranța

- Citiți cu atenție acest manual cu instrucțiuni de siguranță, înainte de utilizare. Acesta conține informații importante pentru siguranța dvs., precum și sfaturi privind operarea și întreținerea.
- Păstrați acest manual cu instrucțiuni de siguranță, pentru consultare ulterioară. Dacă produsul este înmănat unei terțe părți, acesta trebuie însoțit de manualul cu instrucțiuni de siguranță.
- Produsul nu este destinat folosirii de către copii (acest produs nu este o jucărie).
- Ventilația nu trebuie împiedicată prin acoperirea orificiilor de ventilație cu obiecte precum ziare, fețe de masă, draperii etc. A se păstra o distanță de cel puțin 15 cm în jurul produsului.
- Pe produs nu trebuie plasată nicio sursă cu flacără deschisă, de ex. lumânări aprinse.
- **Avertisment!** Pentru a preveni vătămarea corporală, acest aparat trebuie să fie fixat ferm de ușă, conform instrucțiunilor de instalare.
- Nu încercați să reparați dvs. acest produs sau să înlocuiți orice piesă internă, deoarece deschiderea sau scoaterea capacelor vă poate expune unor tensiuni periculoase sau altor riscuri. Adresați-vă personalului de service calificat pentru toate reparațiile.
- Nu plasați produsul în locuri extrem de calde, reci, prăfuite sau umede.
- Nu scăpați produsul și nu îl supuneți la șocuri fizice sau vibrații.
- Produsul este potrivit doar pentru folosirea la latitudini moderate. Nu îl folosiți la tropice sau în climate deosebit de umede.
- Când nu este folosit sau în timpul transportării, depozitați produsul în ambalajul original.

### Avertismente privind bateria:

- **Atenție!** Pericol de explozie dacă bateria este înlocuită necorespunzător. Înlocuiți doar cu același tip de baterie sau cu unul echivalent.
- Nu dezasamblați, deschideți sau spargeți bateriile.
- Nu lăsați bateriile la îndemâna copiilor. În caz de ingerare a unei baterii, persoana respectivă trebuie să solicite imediat asistență medicală.
- Nu expuneți bateriile la căldură sau foc. Evitați depozitarea în lumina directă a soarelui.
- Nu scurtcircuitați bateriile. Nu depozitați bateriile la întâmplare într-o cutie sau un sertar unde se pot scurtcircuita reciproc sau pot fi scurtcircuitate de alte obiecte metalice.
- Nu expuneți bateriile la șocuri mecanice.
- În cazul în care o celulă prezintă scurgeri, nu permiteți lichidului să intre în contact cu pielea sau ochii. În caz de contact, spălați zona afectată cu apă din abundență și consultați medicul.

- Respectați marcasele plus (+) și minus (-) de pe baterie și echipament și asigurați utilizarea corectă.
- Nu utilizați baterii care nu au fost proiectate pentru utilizarea împreună cu echipamentul.
- Nu amestecați baterii de la producători diferiți sau de capacități, dimensiuni sau tipuri diferite în același dispozitiv.
- Consultați imediat medicul în caz de înghițire a unei baterii.
- Cumpărați mereu bateria recomandată pentru acest echipament de către producătorul dispozitivului.
- Păstrați bateriile curate și uscate.
- Ștergeți bornele bateriilor cu o lavetă curată și uscată dacă se murdăresc.
- Atunci când este posibil, scoateți bateriile din echipament dacă nu îl utilizați.
- Asigurați eliminarea corectă la deșeuri.

## Durata și condițiile de garanție

La Blyss avem mare grijă să selectăm materiale de înaltă calitate și să utilizăm tehnici de fabricație care ne permit să creăm game de produse ce încorporează design și durabilitate. Din acest motiv, oferim o garanție de 2 ani pentru defectele de fabricație ale ecranului video.

Acest ecran video are garanție de 2 ani de la data achiziției, dacă este cumpărat din magazin, sau de la data livrării, dacă este cumpărat online, pentru uz casnic normal (neprofesional sau comercial) și fără taxe suplimentare. Puteți să efectuați o solicitare în temeiul acestei garanții numai dacă prezentați chitanța de vânzare sau factura de achiziție. Păstrați dovada achiziției într-un loc sigur.



Garanția acoperă defecțiunile produsului, cu condiția ca ecranul video să fi fost utilizat în scopul prevăzut și să fi fost instalat, curățat, îngrijit și întreținut în conformitate cu practicile standard și cu informațiile de mai sus și din manualul de utilizare. Această garanție nu acoperă defectele și deteriorările cauzate de uzura normală a ecranului video și daunele care pot fi rezultatul utilizării necorespunzătoare, instalării sau asamblării defectuoase, neglijenței, accidentelor sau modificărilor aduse produsului. Garanția este limitată la piesele recunoscute ca fiind defecte. Aceasta nu acoperă, în niciun caz, costurile suplimentare (de deplasare, manoperă) și daunele directe și indirecte.

Dacă ecranul video este defect, vă vom returna banii.

Drepturile acoperite de această garanție sunt aplicabile în țara în care ați achiziționat ecranul video. Întrebările legate de garanție trebuie adresate unui magazin afiliat distribuitorului de la care ați achiziționat ecranul video.

Garanția se adaugă la drepturile dvs. legale și nu le afectează.

## Date tehnice

Sursă de alimentare:	4,5 V, 3 x AA (LR6) 1,5 V
Consum de curent:	circa 300 mA (inclusiv camera)
Dimensiunea ecranului:	3" (diagonală)
Card de memorie:	max. 32 GB (card Micro SD)
Tip imagine:	JPG
Sistem video:	PAL/NTSC
Tip de senzor imagistic:	CMOS
Unghi de vizualizare:	115°
Rezoluție:	320 x 240 pixeli
Temperatură de operare:	Max. + 50 °C
	Conform cu toate cerințele directivelor europene relevante.
	Deșeurile produselor electrice nu trebuie să fie eliminate împreună cu deșeurile menajere. Vă rog să eliminați deșeurile menajere în locurile special amenajate. Contactați autoritățile locale sau magazinul de unde ați achiziționat produsul pentru detalii referitoare la reciclare.
xxWyy	xx-an; yy-săptămână din an
	Consultați instrucțiunile de utilizare pentru sursele de alimentare aplicabile.

## Seguridad

- Lea este manual de seguridad atentamente antes de utilizar el producto. Contiene información importante para su seguridad, así como consejos de mantenimiento y funcionamiento.
- Guarde este manual de seguridad para futura referencia. Si transfiere el producto a un tercero, incluya este manual de instrucciones.
- El producto no está diseñado para uso por parte de niños (este producto no es un juguete).
- No debe impedirse una ventilación correcta del producto cubriendo las aberturas de ventilación con artículos tales como periódicos, manteles, cortinas, etc. Mantenga al menos 15 cm de distancia alrededor del producto.
- No coloque el producto cerca de llamas vivas, como, por ejemplo, velas.
- **¡Advertencia!** Para evitar lesiones, se debe fijar el producto con firmeza a la puerta según lo indicado en las instrucciones de instalación.
- No intente reparar este producto ni reemplazar ninguna pieza de su interior por su cuenta. La apertura o extracción de las cubiertas puede exponerle a un voltaje peligroso u otros riesgos. Deje todas las tareas de mantenimiento o reparación en manos de personal cualificado.
- No coloque el producto en entornos muy calientes, fríos, polvorientos o húmedos.
- No deje caer el producto ni lo someta a golpes o vibraciones.
- El producto solo es apto para uso en grados de latitud moderada. No lo utilice en climas tropicales o especialmente húmedos.
- Cuando no esté en uso o durante el transporte, guarde el producto en su embalaje original.

### Advertencias sobre las pilas:

- **Precaución:** Peligro de explosión si la batería se sustituye incorrectamente. Sustituir exclusivamente por el mismo tipo o uno equivalente.
- No desarme, abra ni destruya las baterías.
- Mantenga las baterías fuera del alcance de los niños. En caso de ingestión de una batería, la persona implicada debe buscar ayuda médica de inmediato.
- No exponga las baterías al calor o al fuego. Evite su almacenamiento a la luz directa del sol.
- No cortocircuite las baterías. No guarde las baterías en una caja o cajón donde puedan cortocircuitarse entre sí o resultar cortocircuitadas por otros objetos de metal.
- No exponga las baterías a choques mecánicos.
- En caso de fuga de la batería, no permita que el líquido entre en contacto con la piel o los ojos. Si se produce contacto, lávese la zona afectada con agua abundante y solicite atención médica.

- Observe las marcas del signo más (+) y menos (-) en la batería y equipo y garantice un uso correcto.
- No utilice ninguna batería que no esté diseñada para usar con el equipo.
- No mezcle baterías de diferentes fabricantes, capacidades, tamaños o tipos dentro de un dispositivo.
- En caso de ingestión de una batería, solicite atención médica inmediatamente.
- Compra siempre las baterías recomendadas por el fabricante del dispositivo para el equipo.
- Mantenga las baterías limpias y secas.
- Si se ensucian los terminales de la batería, límpielos con un paño seco y limpio.
- Siempre que sea posible, retire la batería del equipo cuando no se esté utilizando.
- Deséchela de forma adecuada.

## Duración y condiciones de la garantía

En Blyss nos preocupamos por seleccionar materiales de alta calidad y usar técnicas de fabricación que nos permiten crear gamas de productos caracterizados por su diseño y durabilidad. Por ello ofrecemos una garantía de 2 años frente a defectos de fabricación en nuestra pantalla de videoportero.

Esta pantalla de videoportero está cubierta por una garantía de 2 años a partir de la fecha de compra, si se adquiere en una tienda, o de la fecha de entrega, si se adquiere por Internet, para uso normal doméstico (no profesional ni comercial) y sin cargo adicional. Conforme a esta garantía, solo puede hacer una reclamación previa presentación de su recibo o factura de compra. Conserve su comprobante de compra en un lugar seguro.



La garantía cubre las averías, así como los fallos de funcionamiento del producto siempre y cuando la pantalla de videoportero se haya utilizado para los fines para los que está destinada, y su instalación, limpieza, cuidado y mantenimiento se hayan efectuado de conformidad con la práctica habitual y con la información indicada anteriormente y en el manual del usuario. Esta garantía no cubre defectos ni daños causados por el desgaste normal de la pantalla de videoportero, ni daños que pudieran ser resultado de usos indebidos, instalaciones o montajes deficientes, negligencia, accidente o modificación del producto. La garantía se limita a las piezas reconocidas como defectuosas. En ningún caso cubre los gastos accesorios (transporte, mano de obra) ni los daños directos o indirectos.

Si la pantalla de videoportero está defectuosa, le reembolsaremos su coste.

Los derechos en virtud de esta garantía tienen fuerza ejecutable en el país de compra de la pantalla de videoportero. Las consultas relacionadas con la garantía deberán dirigirse a una tienda afiliada al distribuidor al que se adquirió la pantalla de videoportero.

La garantía es complementaria y no afecta a sus derechos legales.

## Datos técnicos

Fuente de alimentación:	4,5 V - 3 pilas AA (LR6) de 1,5 V
Consumo de corriente:	aprox. 300 mA (incluida cámara)
Tamaño de pantalla:	3" (diagonal)
Tarjeta de memoria:	máx. 32 GB (tarjeta Micro SD)
Tipo de imagen:	JPG
Sistema de vídeo:	PAL/NTSC
Tipo de sensor de imágenes:	CMOS
Ángulo de visión:	115°
Resolución:	320 x 240 píxeles
Temperatura de funcionamiento:	máx. +50 °C
	En conformidad con todas las exigencias relevantes de la CE.
	Los productos eléctricos usados no deben incluirse en los desperdicios domésticos. Por favor, utilice las instalaciones a su disposición para un tratamiento específico de los mismos. Pregunte a las autoridades locales o a su minorista cómo puede reciclar.
xxWyy	xx-año; yy-semana del año
	Consulte las instrucciones sobre fuentes de alimentación adecuadas.

## Segurança

- Leia este manual de segurança cuidadosamente antes de utilizar. Este contém informações importantes para a sua segurança, bem como conselhos para utilização e manutenção.
- Guarde este manual de segurança para referência futura. Se este produto for transferido para terceiros, este manual de instruções tem de ser incluído.
- O produto não foi concebido para ser utilizado por crianças (este produto não é um brinquedo).
- A ventilação não deve ser impedida cobrindo as aberturas de ventilação com objetos, tais como jornais, toalhas de mesa, cortinas, etc. Mantenha uma distância de, pelo menos, 15 cm à volta do produto.
- Não devem ser colocadas fontes de chamas, tais como velas acesas, no produto.
- **Aviso!** Para evitar ferimentos, o produto tem de ser firmemente fixado à porta em conformidade com as instruções de instalação.
- Não tente reparar este produto ou substituir qualquer peça interior do mesmo, uma vez que abrir ou retirar proteções pode expor o utilizador a uma tensão perigosa ou outros perigos. Encaminhe todo o trabalho de manutenção a pessoal de manutenção qualificado.
- Não coloque o produto em locais extremamente quentes, frios, empoeirados ou húmidos.
- Não deixe o produto cair nem o submeta a choques físicos ou vibrações.
- O produto é adequado para utilização apenas a graus moderados de latitude. Não utilize em regiões tropicais ou em climas particularmente húmidos.
- Quando não estiver em utilização ou transporte, armazene o produto na embalagem original.

### Avisos sobre pilhas:

- **Cuidado!** Perigo de explosão se a bateria for substituída incorretamente. Substitua apenas pelo mesmo tipo equivalente.
- Não desmonte, abra ou desfaça as pilhas.
- Mantenha as baterias fora do alcance de crianças. Em caso de ingestão de uma bateria, a pessoa envolvida deve procurar assistência médica imediatamente.
- Não exponha as baterias a calor ou fogo. Evite armazenar sob luz solar direta.
- Não provoque curtos-circuitos nas baterias. Não guarde as baterias perigosamente numa caixa ou gaveta onde possam provocar curto-circuito entre si ou através de outros objetos metálicos.
- Não submeta as baterias a choques mecânicos.
- Caso uma célula da bateria apresente fugas, não permita o contacto do líquido com a pele ou os olhos. Caso ocorra contacto, lave a área afetada com bastante água e procure assistência médica.



- Observe as marcas de mais (+) e menos (-) da bateria e do equipamento e certifique-se de que usa corretamente.
- Não utilize qualquer bateria que não seja concebida para utilizar com o equipamento.
- Não misture baterias de diferentes fabricantes, capacidades, tamanhos ou tipos no mesmo dispositivo.
- Procure assistência médica imediatamente se for engolida uma bateria.
- Compre sempre a bateria recomendada pelo fabricante do dispositivo para o equipamento.
- Mantenha as baterias limpas e secas.
- Limpe os terminais da bateria com um pano limpo e seco, caso estejam sujos.
- Quando possível, retire a bateria do equipamento quando não o estiver a utilizar.
- Elimine adequadamente.

## Duração e condições da garantia

Na Blyss, empenhamo-nos especialmente na seleção cuidada de materiais de elevada qualidade e utilizamos técnicas de fabrico que nos permitem criar gamas de produtos que incorporam design e durabilidade. Este é o motivo pelo qual disponibilizamos uma garantia de 2 anos que abrange defeitos de fabrico do nosso ecrã de vídeo.

Este ecrã de vídeo dispõe de uma garantia de 2 anos a partir da data de aquisição, se comprado em loja, ou da data de entrega, se comprado online, para utilização doméstica normal (não profissional ou comercial) e sem custos adicionais. Só pode apresentar uma solicitação ao abrigo desta garantia mediante apresentação do recibo de venda ou da fatura de compra. Guarde o comprovativo de compra num local seguro.

A garantia cobre falhas e defeitos do produto, desde que o ecrã de vídeo tenha sido utilizado para os efeitos a que se destina e sujeito a instalação, limpeza, cuidados e manutenção em conformidade com a prática padrão e as informações constantes acima e do manual do utilizador. Esta garantia não cobre defeitos e danos causados por desgaste natural do ecrã de vídeo, nem danos que possam resultar de utilização indevida, instalação ou montagem defeituosas, negligência, acidentes ou modificações do produto. A garantia limita-se às peças identificadas como avariadas. Não abrange, em caso algum, custos auxiliares (deslocação, mão-de-obra) e danos diretos e indiretos.

Se o ecrã de vídeo apresentar defeitos, iremos proceder ao respetivo reembolso.

Os direitos no âmbito desta garantia têm força executiva no país onde adquiriu o ecrã de vídeo. As questões relativas à garantia devem ser esclarecidas junto de uma loja afiliada ao distribuidor onde adquiriu o ecrã de vídeo.

A garantia complementa e não afeta os seus direitos legais.

## Dados técnicos

Fonte de alimentação:	4,5 V, 3 x AA (LR6) 1,5 V
Consumo de corrente:	Aprox. 300 mA (incluindo câmara)
Tamanho do ecrã:	3" (diagonal)
Cartão de memória:	máx. 32 GB (cartão TF)
Tipo de imagem:	JPG
Sistema de vídeo:	PAL/NTSC
Tipo de sensor de imagem:	CMOS
Ângulo de visualização:	115°
Resolução:	320 x 240 pixéis
Temperatura de funcionamento:	máx. 50 °C
	Em conformidade com todas as exigências relevantes da CE.
	Os produtos elétricos não devem ser incluídos com os demais dejetos domésticos. Por favor, utilize as instruções a sua disposição para um tratamento específico dos mesmos. Pergunte às autoridades locais ou ao seu vendedor como se pode reciclar.
xxWyy	xx-ano; yy-semana do ano
	Consulte as instruções do utilizador para fontes de alimentação aplicáveis.

## Güvenlik

- Kullanımdan önce bu güvenlik kılavuzunu dikkatle okuyun. Güvenliğinizle ilgili önemli bilgilerin yanında çalışma ve bakım tavsiyeleri içermektedir.
- Bu güvenlik kılavuzunu daha sonra başvurmak üzere saklayın. Bu ürün üçüncü bir tarafa teslim edilecekse bu güvenlik kılavuzu da beraberinde verilmelidir.
- Ürün çocuklar tarafından kullanılmak üzere tasarlanmamıştır (bu ürün bir oyuncak değildir).
- Gazete, masa örtüsü, perde gibi nesnelerin havalandırma deliklerini kapatması gibi nedenlerle havalandırma engellenmemelidir. Ürünle arada en az 15 cm mesafeyi koruyun.
- Çıplak alev kaynakları (örn. mumlar) ürünün üzerine yerleştirilmemelidir.
- **Uyarı!** Bu ürün, yaralanmaları önlemek için montaj talimatlarına uygun şekilde kapıya sıkıca sabitlenmelidir.
- Kapakları açmak tehlikeli gerilime veya diğer tehlikelere maruz kalmınıza sebep olabileceği için bu ürünü tamir etmeye ya da içindeki herhangi bir parçayı değiştirmeye çalışmayın. Tüm servis işlemleri için yetkili servis personeline başvurun.
- Ürünü aşırı sıcak, soğuk, tozlu veya nemli konumlara yerleştirmeyin.
- Ürünü düşürmeyin veya fiziksel darbe ya da titreşimlere maruz bırakmayın.
- Ürün yalnızca orta enlem derecelerinde kullanım için uygundur. Tropik veya çok nemli iklimlerde kullanmayın.
- Kullanımda değilken veya taşıma sırasında ürünü orijinal ambalajında saklayın.

### Piller ile ilgili uyarılar:

- **Dikkat!** Pilin hatalı yerleştirilmesi durumunda patlama tehlikesi mevcuttur. Yalnızca aynı eşdeğer tipte değiştirin.
- Pilleri parçalarına ayırmayın, açmayın veya kesmeyin.
- Pilleri çocukların ulaşamayacağı yerde muhafaza edin. Bir pilin yutulması halinde ilgili kişi derhal tıbbi yardım almalıdır.
- Pilleri ısıya ya da ateşe maruz bırakmayın. Doğrudan gün ışığı altında saklamayın.
- Pillere kısa devre yaptırmayın. Pilleri bir kutuda veya çekmecede, birbirleriyle veya diğer metal nesnelerle kısa devre yapabilecekleri tehlikeli şekillerde saklamayın.
- Pilleri mekanik şoka maruz bırakmayın.
- Pilin sızdırması durumunda, sıvının cildinizle ya da gözlerinizle temas etmesine izin vermeyin. Herhangi bir şekilde bu sıvıyla temas söz konusuysa etkilenen bölgeyi bol miktarda suyla yıkayın ve tıbbi yardım alın.
- Pil ve ekipman üzerindeki artı (+) ve eksi (-) işaretlerine bakarak doğru şekilde kullandığınızdan emin olun.
- Ekipmanla birlikte kullanılmak üzere tasarlanmamış bir pili kullanmayın.
- Bir cihazda üreticisi, kapasitesi, boyutu veya tipi farklı olan pilleri bir arada kullanmayın.

- Bir pilin yutulması durumunda derhal tıbbi yardım alın.
- Her zaman cihaz üreticisinin ekipman için önerdiği pili satın alın.
- Pilleri temiz ve kuru tutun.
- Kirlenmeleri durumunda pil terminallerini temiz ve kuru bir bezle silin.
- Mümkünse kullanılmadığı zamanlarda pilleri ekipmandan çıkarın.
- Uygun şekilde imha edin.

## Garanti süresi ve şartları

Blyss'te yüksek kaliteli malzemeler seçmeye ve tasarım ile dayanıklılığı bir arada sunan ürün yelpazeleri oluşturmamızı sağlayan üretim tekniklerini kullanmaya özen gösteririz. Bu yüzden de Görüntü ekranımızda üretim hatalarına karşı 2 yıllık garanti süresi sunuyoruz.

Bu Görüntü ekranı, normal (profesyonel veya ticari olmayan) evde kullanım amacıyla mağazadan satın alındıysa satın alım tarihinden; internette satın alındıysa teslimat tarihinden itibaren 2 yıllık garanti kapsamındadır. Bu garanti kapsamında yalnızca satış makbuzunuzu veya faturanızı sunmanız şartıyla şikayette bulunabilirsiniz. Lütfen ürünü satın aldıgınıza dair kanıtı güvenli bir yerde muhafaza edin.



Bu garanti; Görüntü ekranının amacına uygun kullanılmış olması ve montajı, temizliği, bakımı ve muhafazasının standart uygulama ile yukarıda ve kullanıcı kılavuzunda yer alan bilgiler uyarınca yapılmış olması şartıyla ürün arızalarını ve kusurlarını kapsar. Bu garanti; Görüntü ekranının normal aşınması ve eskimesi nedeniyle oluşan kusurlar ile hasarları ve yanlış kullanım, yanlış kurulum veya montaj, ihmal ve ürünün hatalı şekilde değiştirilmesinden doğan hasarları kapsamaz. Garanti, sadece kusurlu olduğu kabul edilen parçalarla sınırlıdır. Ek maliyetleri (taşıma, işçilik), doğrudan ve dolaylı hasarları hiçbir suretle kapsamaz.

Görüntü ekranının kusurlu olması halinde para iadesi gerçekleştirilir.

Bu garanti kapsamındaki haklar, Görüntü ekranının satın alındığı ülke için geçerlidir. Garantiye ilişkin sorular, Görüntü ekranını satın aldıgınız distribütörün ilişkili olduğu mağazaya yönlendirilmelidir.

Garanti, temel haklarınıza ilave olarak verilir ve temel haklarınızı etkilemez.







## Teknik veriler





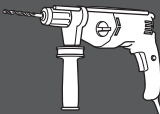



Güç kaynağı:	4,5 V, 3 x AA (LR6) 1,5 V
Akım tüketimi:	yaklaşık 300 mA (kamera dahil)
Ekran boyutu:	3 inç (çapraz)
Bellek kartı:	maks. 32 GB (Mikro SD kart)
Resim tipi:	JPG
Video sistemi:	PAL/NTSC
Görüntüleme sensörü tipi:	CMOS
Görüntüleme açısı:	115°
Çözünürlük:	320 x 240 piksel
İşletim sıcaklığı:	Maks. + 50°C
	Tüm ilgili EC Direktif gereksinimlerine uygunluk.
	Kullanılmış elektrikli ürünler ve ev atıklarının birlikte atılmaması gerekir. Elektrikli/Elektronik ürünler veya pil içerisinde bulunan bazı kimyasallar sağlığa ve çevreye zararlı olabilir. Tesislerinin bulunduğu yerlerde geri dönüşümünü sağlayınız. Geri dönüşüm tavsiyesi için yerel yetkililer veya satış noktasından bilgi alınız.
xxWyy	xx-yıl; yy-yılın haftası
	Uyumlu güç kaynakları için kullanım talimatlarına bakın.

 = 
 
 + 
 

<p><b>EN</b> IMPORTANT - Please read carefully the separate safety guide before use.</p> <p><b>RO</b> IMPORTANT - Vă rugăm să citiți cu atenție ghidul de siguranță separat înainte de utilizare.</p>	<p><b>FR</b> IMPORTANT - Lire attentivement le guide de sécurité séparé avant utilisation.</p> <p><b>ES</b> IMPORTANTE - Lea atentamente la guía de seguridad separado antes de utilizar.</p>	<p><b>PL</b> WAŻNE - Przed użyciem proszę dokładnie zapoznać się z instrukcją bezpieczeństwa.</p> <p><b>PT</b> IMPORTANTE - Leia atentamente o guia de segurança separado antes de usar.</p>	<p><b>DE</b> WICHTIG - Lesen Sie vor Gebrauch die separaten Sicherheitshinweise.</p> <p><b>TR</b> ÖNEMLI - Kullanmadan önce emniyet kurallarını lütfen dikkatle okuyun.</p>	<p><b>RUS</b> ВАЖНО - Пожалуйста, внимательно прочитайте отдельное руководство по технике безопасности перед использованием.</p>
---	---	--	---	--

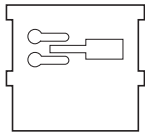

				
		 <p>AA (LR6) 1.5 V x 3</p>	 <p>15 mm</p>	

	 <p>[01] x 1</p>	 <p>[02] x 1</p>	 <p>[3A] x 2</p>
			 <p>[3B] x 2</p>
			 <p>[3C] x 2</p>
	 <p>[04] x 1</p>	 <p>[05] x 1</p>	



EN Product description

FR Description du produit

PL Opis produktu

DE Vorbereitung

RUS Описание продукта

RO Descrierea produsului

ES Descripción del producto

PT Descrição do produto

TR Ürün Açıklaması

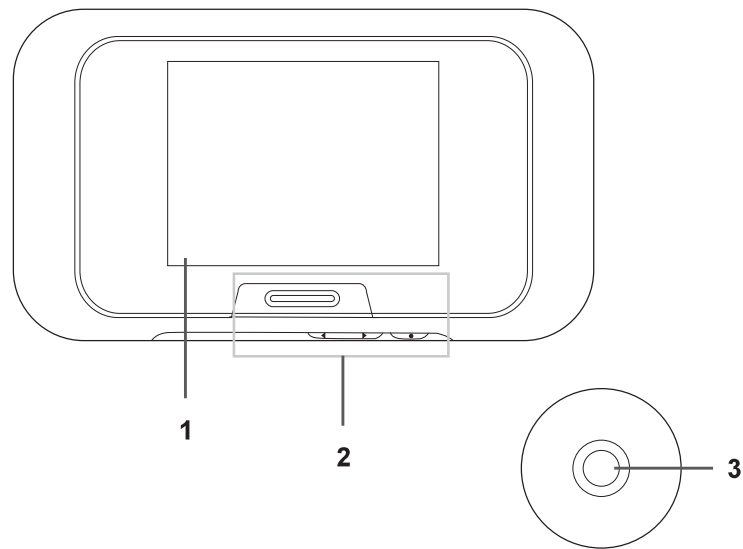

EN 1. Indoor monitor 2. Control panel 3. Door viewer with camera

FR 1. Moniteur d'intérieur 2. Panneau de commande 3. Judas avec caméra

PL 1. Monitor wewnętrzny 2. Panel sterowania 3. Wizjer drzwiowy z kamerą

DE 1. Innenbildschirm 2. Bedienfeld 3. Türspion mit Kamera

RUS 1. Внутренний монитор 2. Панель управления 3. Видеоглазок

RO 1. Monitor de interior 2. Panou de control 3. Vizor pentru ușă cu cameră

ES 1. Monitor de interior 2. Panel de control 3. Mirilla con cámara

PT 1. Monitor interior 2. Painel de controlo 3. Visor para porta com câmara

TR 1. İç mekan monitörü 2. Kontrol paneli 3. Kameralı kapı gözü



EN Installation  
DE Installation  
ES Instalación

FR Installation  
RUS Установка  
PT Instalação

PL Instalacja  
RO Instalare  
TR Montaj

32

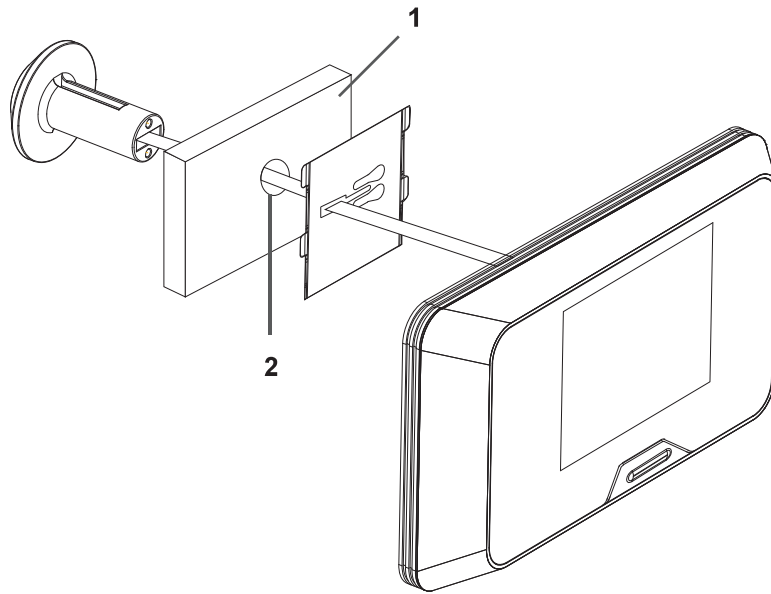

EN 1. Door frame 2. Drilled hole for door viewer

FR 1. Cadre de porte 2. Trou percé pour judas

PL 1. Rama drzwi 2. Nawiercony otwór na wizjer drzwiowy

DE 1. Türrahmen 2. Bohrung für Türspion

RUS 1. Дверная коробка 2. Отверстие для дверного глазка

RO 1. Cadrul ușii 2. Orificiu pentru vizorul pentru ușă

ES 1. Marco de puerta 2. Orificio perforado para mirilla

PT 1. Estrutura de porta 2. Orificio perfurado para visor para porta

TR 1. Kapı çerçevesi 2. Kapı gözü için açılmış delik



01

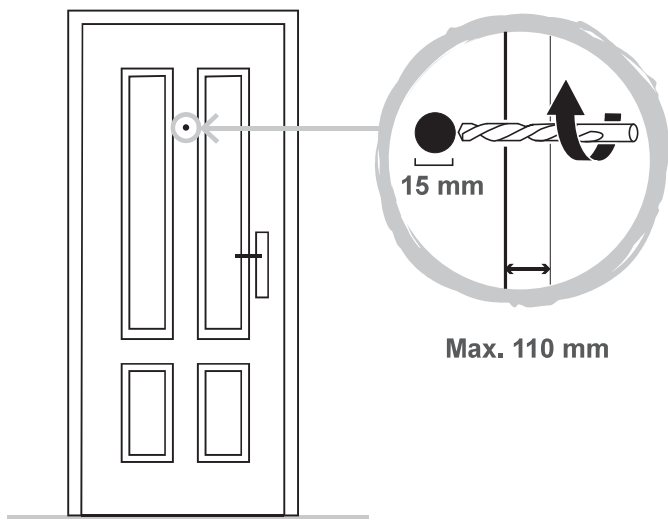

02

- [02] x 1
- [05] x 1

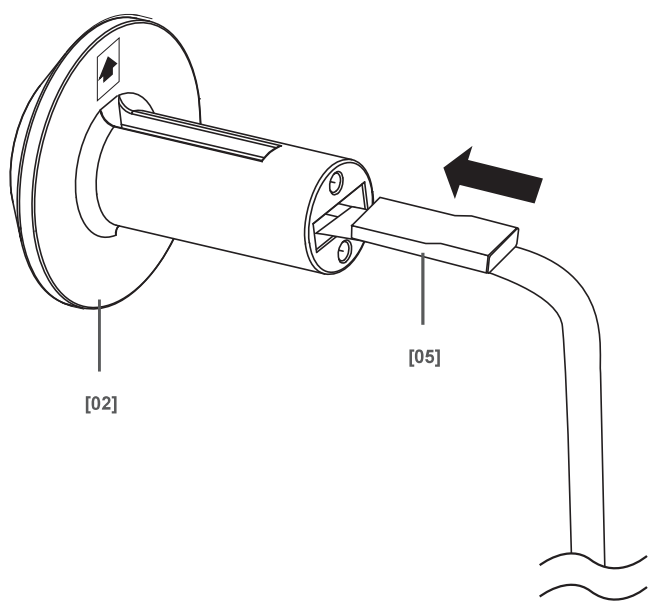

03



[3A or 3B or 3C] x 2

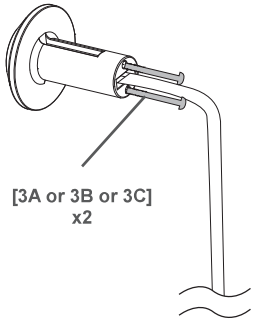

04

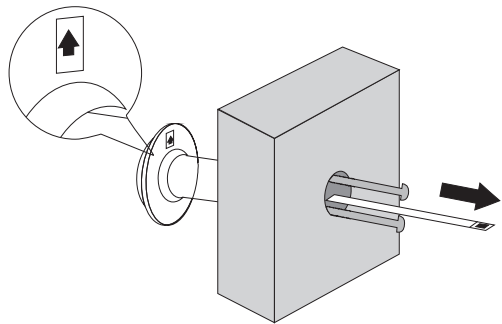

05



[04] x 1

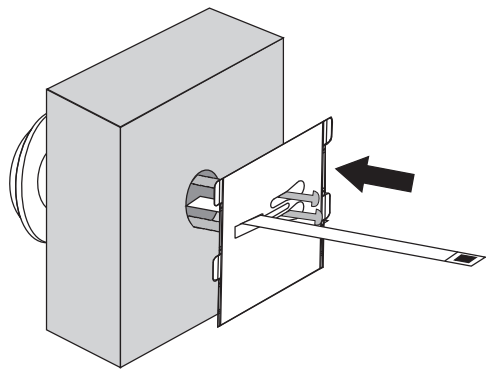

06

35

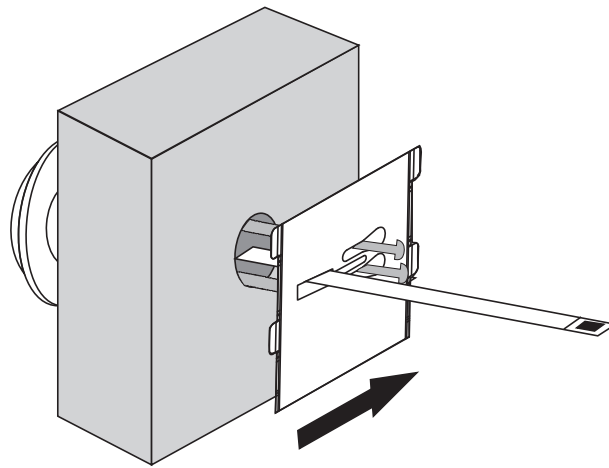

07

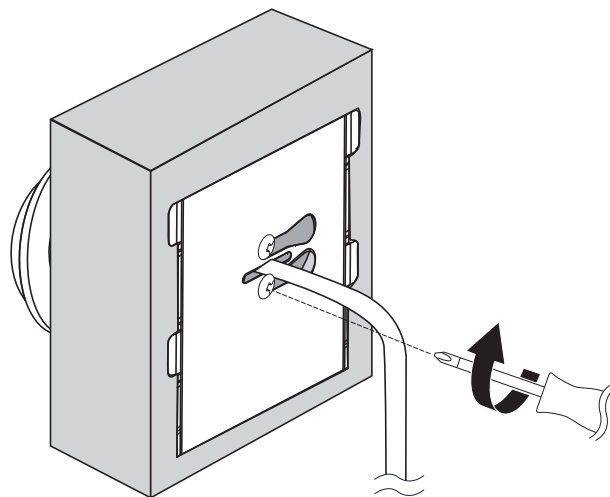

08



[01] x 1

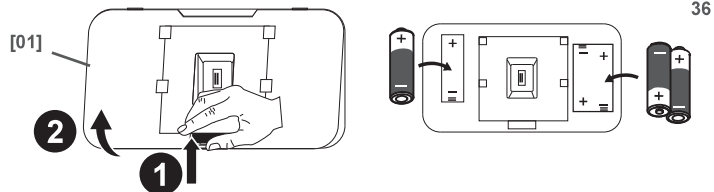

- EN** Before changing the batteries disconnect the power cable from the monitor. Do not pinch or damage the cable.
- FR** Avant d'installer les piles, débranchez le câble d'alimentation du moniteur. Veillez à ne pas pincer ni endommager le câble.
- PL** Przed rozpoczęciem ładowania akumulatorów odłączyć przewód zasilania od monitora. Przewodu nie wolno ścisnąć ani narażać na innego rodzaju uszkodzenia.
- DE** Bevor Sie die Batterien wechseln, trennen Sie das Stromkabel vom Monitor. Das Kabel darf nicht eingeklemmt oder beschädigt werden.
- RUS** Перед заменой батареек отключите кабель питания от монитора. Избегайте защемления и повреждения кабеля.
- RO** Înainte de a schimba bateriile, deconectați cablul de alimentare de la monitor. Nu perforați sau deteriorați cablul.
- ES** Antes de cambiar las pilas, desconecte el cable de alimentación del monitor. No apriete ni dañe el cable.
- PT** Antes de substituir as baterias, desligue o cabo de alimentação do monitor. Não aperte ou danifique o cabo.
- TR** Pilleri değiştirmeden önce güç kablosunun monitörle bağlantısını kesin. Kabloyu sıkıştırmayın veya kabloya zarar vermeyin.

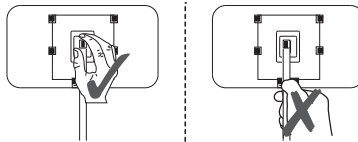

09

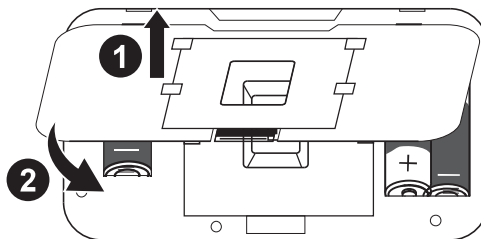

10

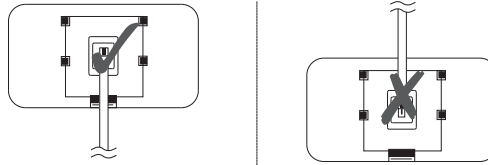

37

- EN Connect the power cable in the correct direction.
- FR Connectez le câble d'alimentation dans le bon sens.
- PL Przewód zasilania musi być podłączony w odpowiednim ustawieniu.
- DE Schließen Sie das Stromkabel in der richtigen Ausrichtung an.
- RUS Подключайте кабель питания в правильном направлении.
- RO Conectați cablul de alimentare în direcția corectă.
- ES Conecte el cable de alimentación en la dirección correcta.
- PT Ligue o cabo de alimentação na direção correta.
- TR Güç kablosunu doğru yönde bağlayın.

11

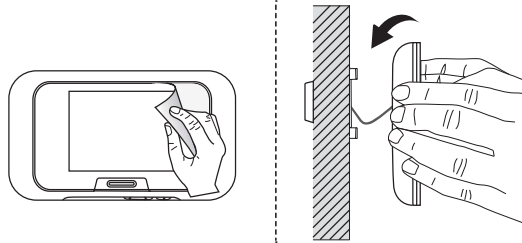

- EN Carefully arrange the power cable behind the monitor. Do not pinch or damage the cable.
- FR Placez soigneusement le câble d'alimentation derrière le moniteur. Veillez à ne pas pincer ni endommager le câble.
- PL Ostrożnie ułożyć przewód zasilania za monitorem. Przewodu nie wolno ścisnąć ani narażać na innego rodzaju uszkodzenia.
- DE Richten Sie das Stromkabel vorsichtig hinter dem Monitor aus. Das Kabel darf nicht eingeklemmt oder beschädigt werden.
- RUS С осторожностью расположите кабель питания позади монитора. Избегайте защемления и повреждения кабеля.
- RO Aranjați cu atenție cablul de alimentare în spatele monitorului. Nu perforați sau deteriorați cablul.
- ES Coloque el cable de alimentación con cuidado por detrás del monitor. No apriete ni dañe el cable.
- PT Coloque cuidadosamente o cabo de alimentação atrás do monitor. Não aperte ou danifique o cabo.
- TR Güç kablosunu monitörün arkasına dikkatli bir şekilde yerleştirin. Kabloyu sıkıştırmayın veya kabloya zarar vermeyin.



EN Use

DE Benutzung

ES Uso

FR Utilisation

RUS Использование

PT Utilização

PL Użytkowanie





RO Utilizare

TR Kullanım

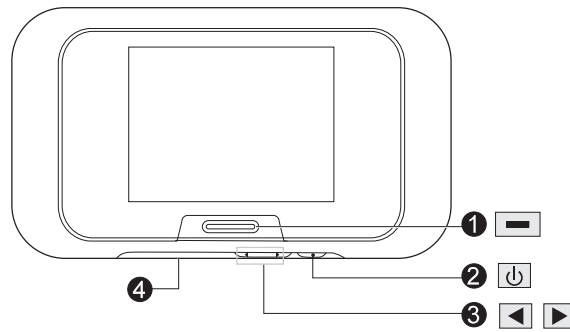
38

## Control panel



1.  Monitor / exit button
2.  Power / menu / confirm button
3.   Select buttons
4. Micro SD card slot
5. Camera

1A

### Activating the camera

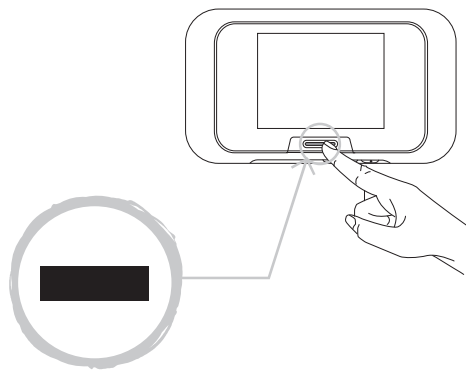

1B

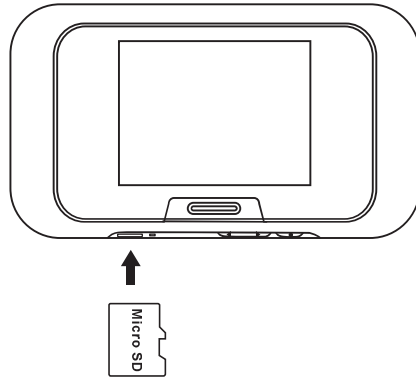

1C

Recording a video

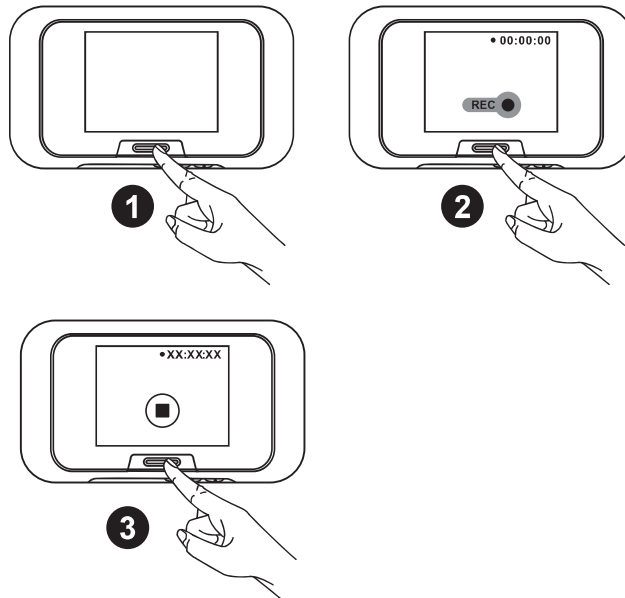

# 1D





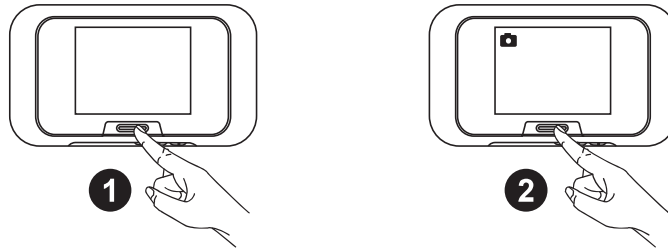

## Taking a photo

40



# 02

## Using a settings menu

In standby mode, press the , then press  again to open the main menu. Press   to move to next setting. Press  to enter the selected sub-menu A, B, C. To return in menu, press .





A

## Viewing / deleting visitor records

41

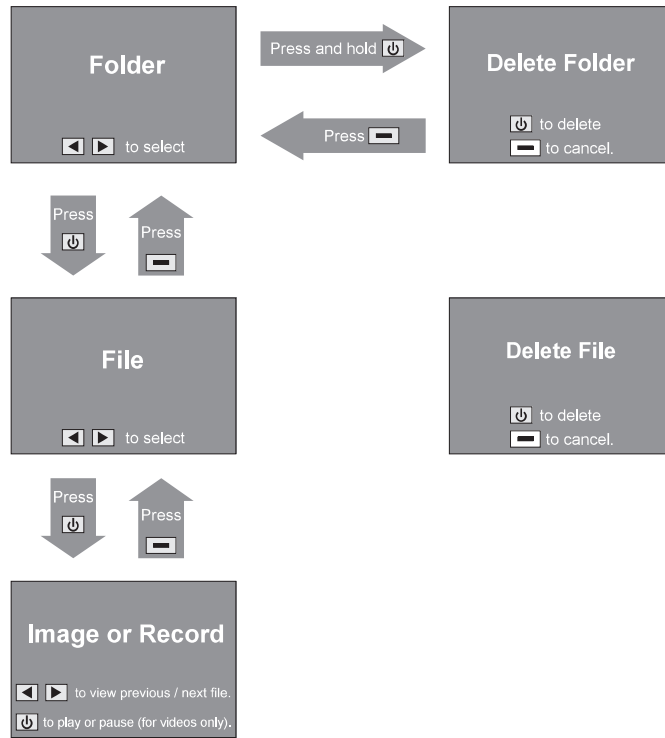

B

## System settings

- Date/Time
- Language
- Recording Mode
- Recording Timestamp
- Anti Flicker
- Backlight Brightness
- Backlight Time
- Format SD Card
- Restore factory settings

Press ◀ ▶ to choose setting.  
Press ⏪ to enter sub-menu.

### Date/Time

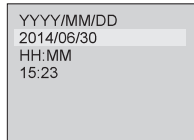

Use to change settings.  
Press to confirm.  
Press to exit.

### Language



Use to select language.  
Press to confirm.  
Press to exit.

### Recording Mode <sup>42</sup>

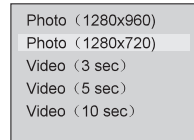

Use to select recording mode.  
Press to confirm.  
Press to exit.

### Recording Timestamp

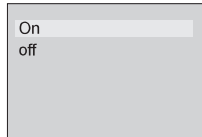

Use to select setting.  
Press to confirm.  
Press to exit.

### Anti Flicker

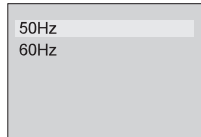

Use to select setting.  
Press to confirm.  
Press to exit.

### Backlight Brightness

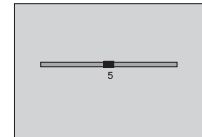

Use to select setting.  
Press to confirm.  
Press to exit.

Note: Select 50 Hz for Europe.

### Backlight Time

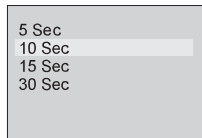

Use to select setting.  
Press to confirm.  
Press to exit.

### Format SD Card



Press to confirm.  
Press to exit.

### Restore factory settings



Press to confirm.  
Press to exit.



## User Guide



Press to exit.



EN Use  
DE Benutzung  
ES Uso

FR Utilisation  
RUS Использование  
PT Utilização

PL Użytkowanie  
RO Utilizare  
TR Kullanım

43

## Panneau de contrôle

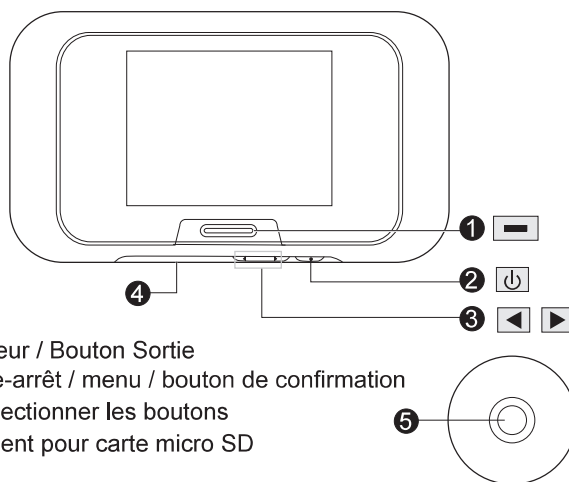

1A

### Activation de la caméra

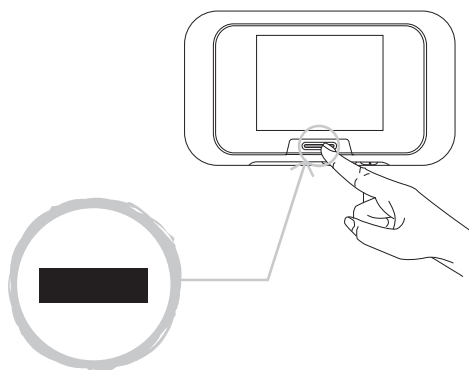

1B

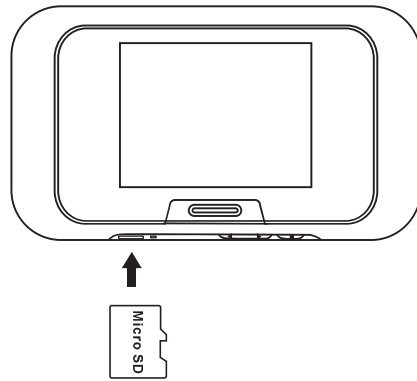

1C

Enregistrement d'une vidéo

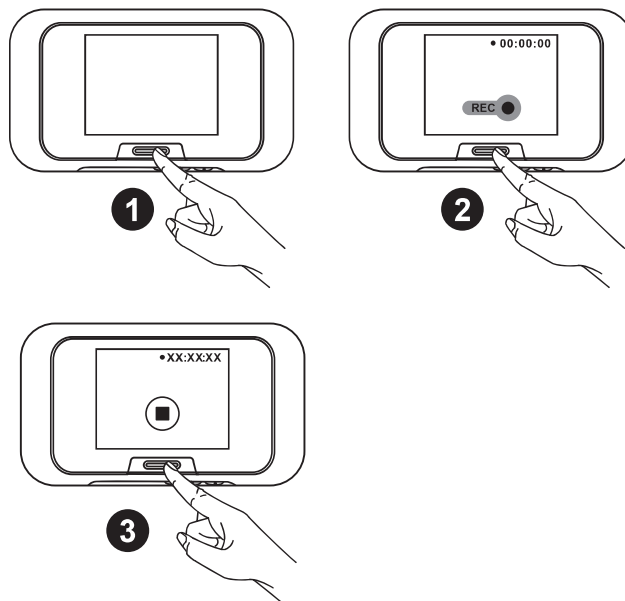

1D





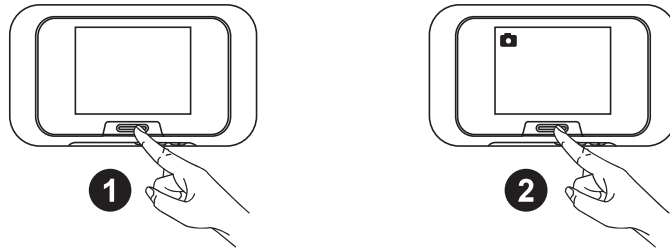

## Prise d'une photo

45



02

## À l'aide d'un menu Réglages

En mode veille, appuyez sur , puis sur  à nouveau pour ouvrir le menu principal. Appuyez sur   pour passer au réglage suivant. Appuyez sur  pour accéder au sous-menu sélectionné A, B, C. Pour revenir au menu, appuyez sur .

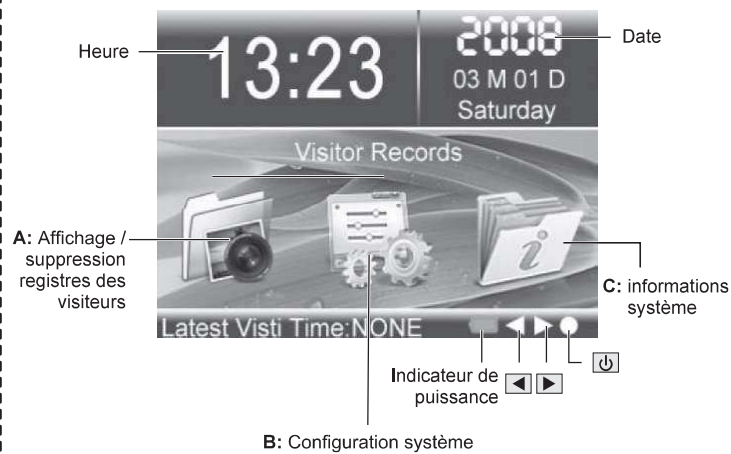

A

## Affichage / suppression du registre des visiteurs

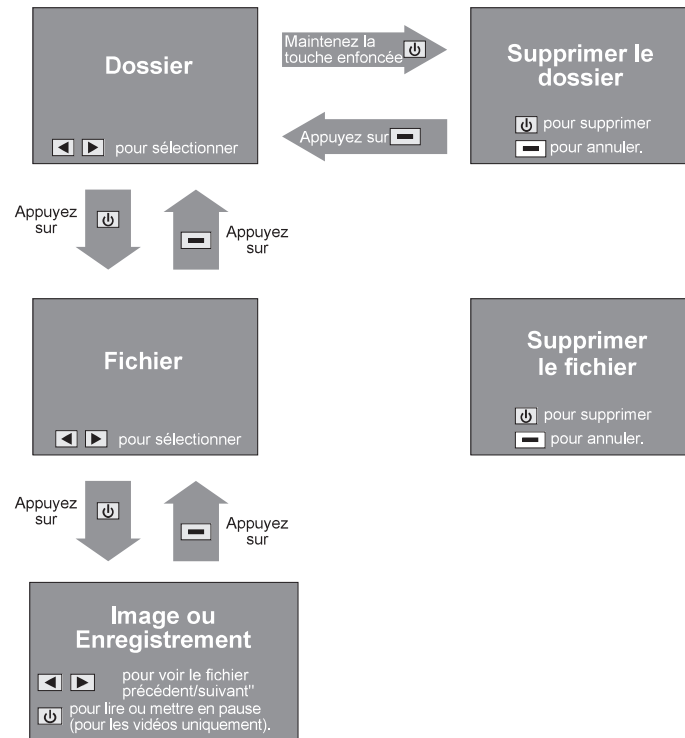

B

## Configuration système

Date/Heure  
 Language (Langue)  
 Mode d'enregistrement  
 Enregistrement horodatage  
 Anti-vaccillement  
 Luminosité du rétroéclairage  
 Temps de rétroéclairage  
 Formater la carte SD  
 Restaurer les paramètres d'usine

Appuyez sur pour choisir un paramètre.  
 Appuyez sur pour accéder au sous-menu.

### Date/Heure

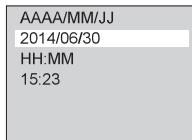

Utiliser pour modifier les paramètres.  
Appuyer sur pour confirmer.  
Appuyer sur pour quitter.

### Language (Langue)



Utiliser pour sélectionner la langue.  
Appuyer sur pour confirmer.  
Appuyer sur pour quitter.

### Mode d'enregistrement



Utilisation pour sélectionner mode d'enregistrement.  
Appuyez sur à confirmer.  
Appuyez sur pour sortir.

### Enregistrement horodatage

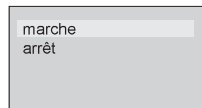

Utiliser pour sélectionner un paramètre.  
Appuyer sur pour confirmer.  
Appuyer sur pour quitter.

### Anti-vacillement

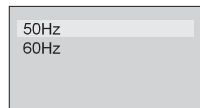

Utiliser pour sélectionner un paramètre.  
Appuyer sur pour confirmer.  
Appuyer sur pour quitter.

### Luminosité du rétroéclairage

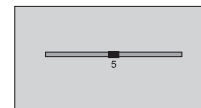

Utilisation pour sélectionner le paramètre.  
Appuyez sur pour confirmer.  
Appuyez sur pour sortir.

**Remarque :** Sélectionner 50 Hz pour l'Europe.

### Temps de rétroéclairage

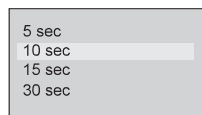

Utiliser pour sélectionner un paramètre.  
Appuyer sur pour confirmer.  
Appuyer sur pour quitter.

### Formater la carte SD



Appuyer sur pour confirmer.  
Appuyer sur pour quitter.

### Restaurer les paramètres d'usine

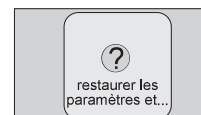

Appuyez sur pour confirmer.  
Appuyez sur pour quitter.

## C

## Guide d'utilisateur



Appuyez sur pour quitter.



EN Use  
DE Benutzung  
ES Uso

FR Utilisation  
RUS Использование  
PT Utilização

PL Użytkowanie  
RO Utilizare  
TR Kullanım

48

## Panel sterowania

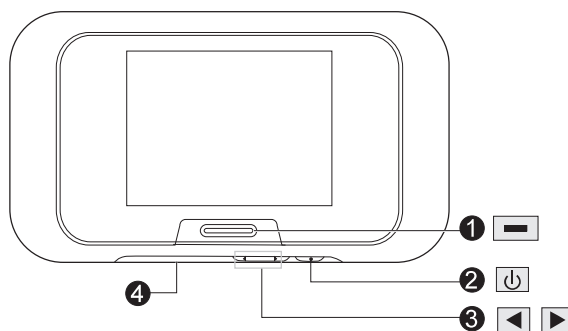

1. Przycisk monitora / wyjścia
2. Zasilanie / menu / przycisk potwierdzenia
3. Przyciski wyboru
4. Gniazdo karty Micro SD
5. Kamera

1A

### Włączanie kamery

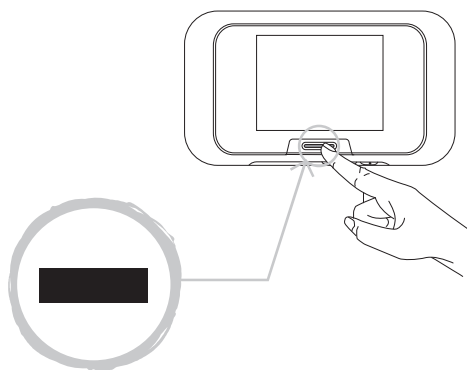



1B

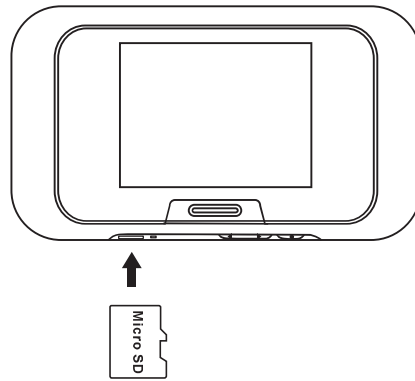

1C

### Nagrywanie filmu

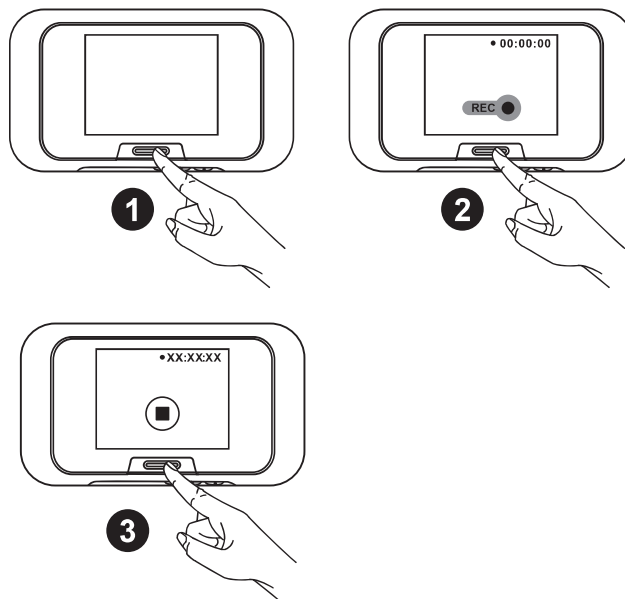





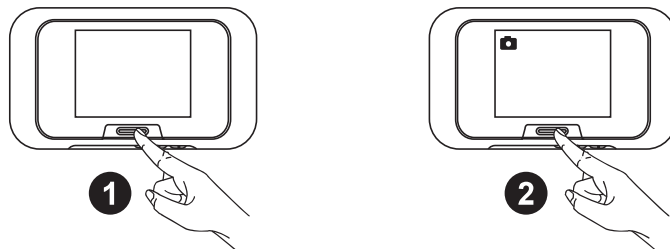

**1D**

## Wykonywanie zdjęć

50

**02**

## Korzystanie z menu ustawień

Po przejściu w tryb czuwania nacisnąć , a następnie nacisnąć ponownie , aby otworzyć menu główne. Nacisnąć  , aby przejść do kolejnego ustawienia. Nacisnąć , aby przejść do menu podrzędnego A, B, C. Aby powrócić do poprzedniego menu, nacisnąć .



**A**

## Przeglądanie / usuwanie zapisów gości

51

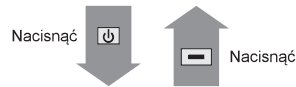
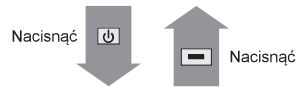
**B**

## Ustawienia systemowe

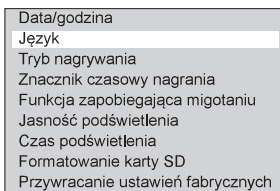

Nacisnąć Nacisnąć aby wybrać ustawienie.  
Nacisnąć Nacisnąć aby przejść do podmenu.

### Data/godzina

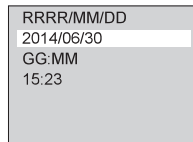

Użyć [◀ ▶] aby zmienić ustawienia.  
Nacisnąć [↵] aby potwierdzić.  
Nacisnąć [■] aby zakończyć.

### Język



Użyć [◀ ▶] aby wybrać język.  
Nacisnąć [↵] aby potwierdzić.  
Nacisnąć [■] aby zakończyć.

### Tryb nagrywania 52

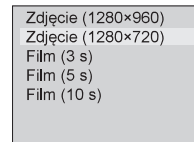

Użyć [◀ ▶] aby wybrać tryb nagrywania.  
Nacisnąć [↵] aby potwierdzić.  
Nacisnąć [■] aby zakończyć.

### Znacznik czasowy nagrania

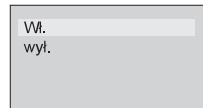

Użyć [◀ ▶] aby wybrać ustawienie.  
Nacisnąć [↵] aby potwierdzić.  
Nacisnąć [■] aby zakończyć.

### Funkcja zapobiegająca migotaniu

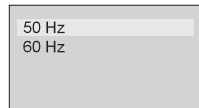

Użyć [◀ ▶] aby wybrać ustawienie.  
Nacisnąć [↵] aby potwierdzić.  
Nacisnąć [■] aby zakończyć.

### Jasność podświetlenia

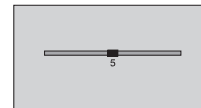

Użyć [◀ ▶] aby wybrać ustawienie.  
Nacisnąć [↵] aby potwierdzić.  
Nacisnąć [■] aby zakończyć.

**Uwaga:** Na terenie Europy wybrać 50 Hz.

### Czas podświetlenia

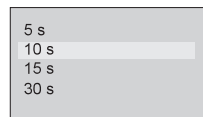

Użyć [◀ ▶] aby wybrać ustawienie.  
Nacisnąć [↵] aby potwierdzić.  
Nacisnąć [■] aby zakończyć.

### Formatowanie karty SD

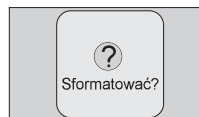

Nacisnąć [↵] aby potwierdzić.  
Nacisnąć [■] aby zakończyć.

### Przywracanie ustawień fabrycznych

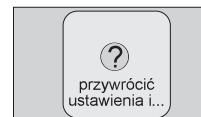

Nacisnąć [↵] aby potwierdzić.  
Nacisnąć [■] aby zakończyć.

C

## Instrukcja użytkownika



Nacisnąć [■] aby zakończyć.



EN Use

DE Benutzung

ES Uso

FR Utilisation

RUS Использование

PT Utilização

PL Użytkowanie

RO Utilizare

TR Kullanım

53

## Bedienfeld

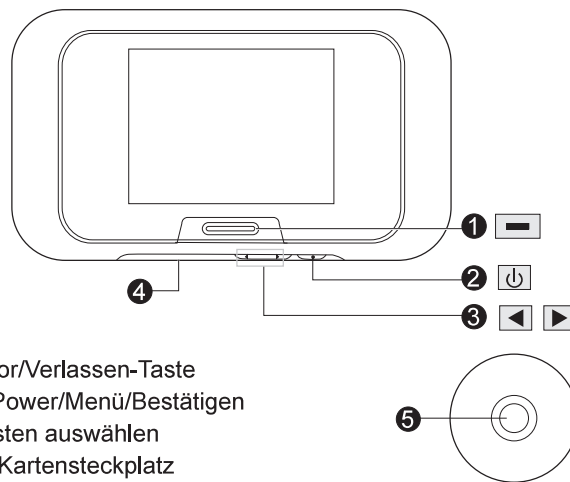

1. Monitor/Verlassen-Taste
2. Taste Power/Menü/Bestätigen
3. Tasten auswählen
4. Micro-SD-Kartensteckplatz
5. Kamera

1A

### Aktivieren der Kamera

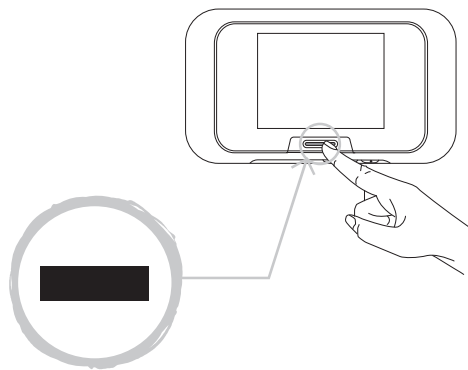

1B

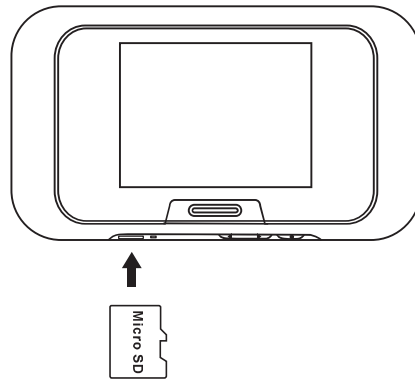

1C

### Video aufnehmen

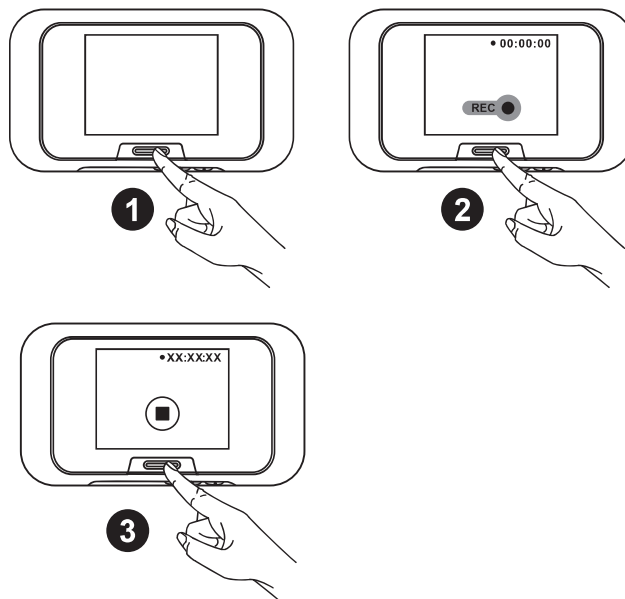

1D





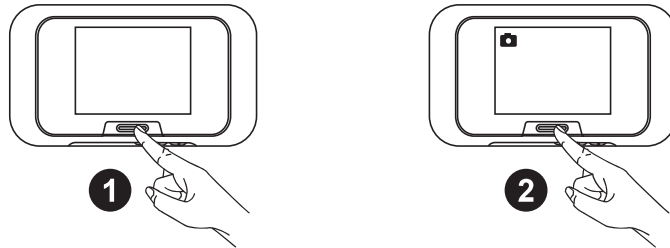

## Foto aufnehmen

55



02

## Verwenden eines Einstellungsmenüs

Drücken Sie im Standby-Modus  und drücken Sie dann erneut , um das Hauptmenü zu öffnen. Drücken Sie  , um zur nächsten Einstellung zu gelangen. Drücken Sie , um in das ausgewählte Untermenü A, B, C zu gelangen. Drücken Sie , um zum Menü zurückzukehren.



A

## Anzeigen/Löschen von Besucherdatensätzen

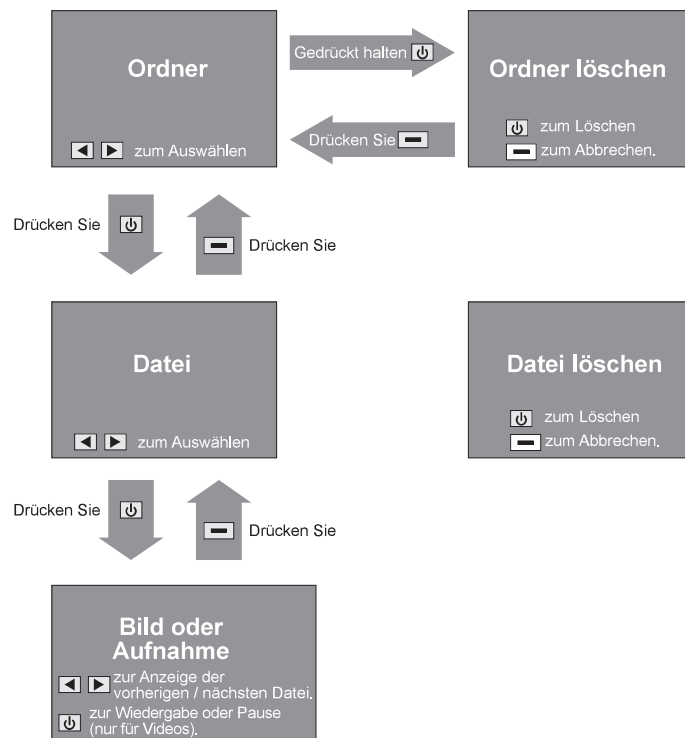

B

## Systemeinstellungen

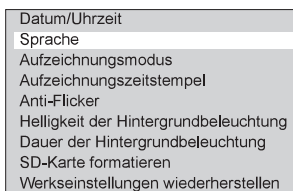

Drücken Sie um die Einstellung auszuwählen.  
 Drücken Sie zum Aufrufen des Untermenüs.



**Datum/Uhrzeit**

Verwenden Sie zum Ändern der Einstellungen.  
Drücken Sie zum Bestätigen.  
Drücken Sie zum Beenden.

**Sprache**

Verwenden Sie zum Auswählen der Sprache.  
Drücken Sie zum Bestätigen.  
Drücken Sie zum Beenden.

**Aufzeichnungsmodus**

Verwenden Sie zum Auswählen des Aufnahmemodus.  
Drücken Sie zum Bestätigen.  
Drücken Sie zum Beenden.

**Aufzeichnungszeitstempel**

Verwenden Sie , um die Einstellung auszuwählen.  
Drücken Sie zum Bestätigen.  
Drücken Sie zum Beenden.

**Anti-Flicker**

Verwenden Sie , um die Einstellung auszuwählen.  
Drücken Sie zum Bestätigen.  
Drücken Sie zum Beenden.

**Helligkeit der Hintergrundbeleuchtung**

Verwenden Sie zum Auswählen der Einstellung.  
Drücken Sie zum Bestätigen.  
Drücken Sie zum Beenden.

Hinweis: Wählen Sie 50 Hz für Europa.

**Dauer der Hintergrundbeleuchtung**

Verwenden Sie , um die Einstellung auszuwählen.  
Drücken Sie zum Bestätigen.  
Drücken Sie zum Beenden.

**SD-Karte formatieren**

Drücken Sie zum Bestätigen.  
Drücken Sie zum Beenden.

**Werkseinstellungen wiederherstellen**

Drücken Sie zum Bestätigen.  
Drücken Sie zum Beenden.

C

**Benutzerhandbuch**

Drücken Sie zum Beenden.



EN Use  
DE Benutzung  
ES Uso

FR Utilisation  
RUS Использование  
PT Utilização

PL Użytkowanie  
RO Utilizare  
TR Kullanım

58

## Панель управления

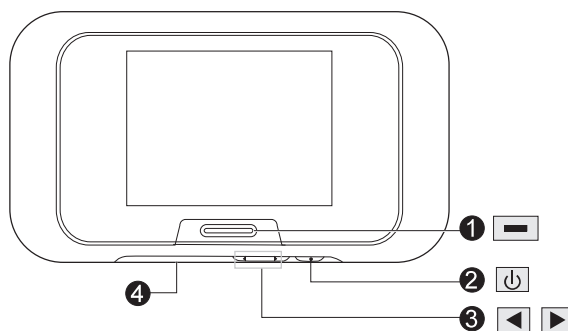

1. Экран/кнопка выхода
2. Кнопка питания / меню / подтверждения
3. Выбрать кнопки
4. Разъем для карты Micro SD
5. Камера

1A

### Включение камеры

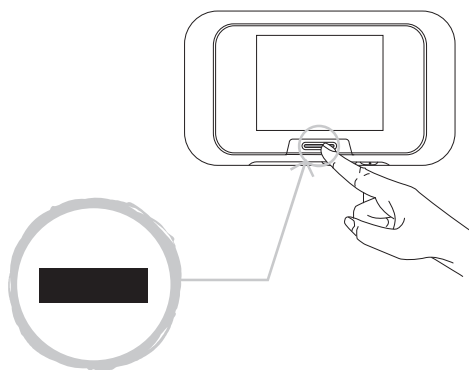

1B

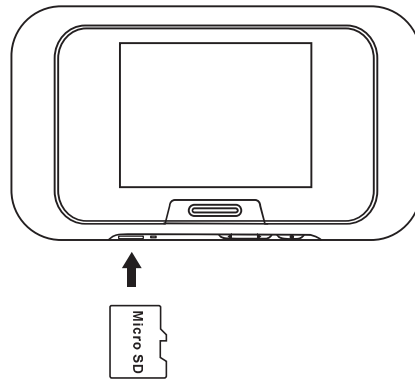

1C

### Запись видео

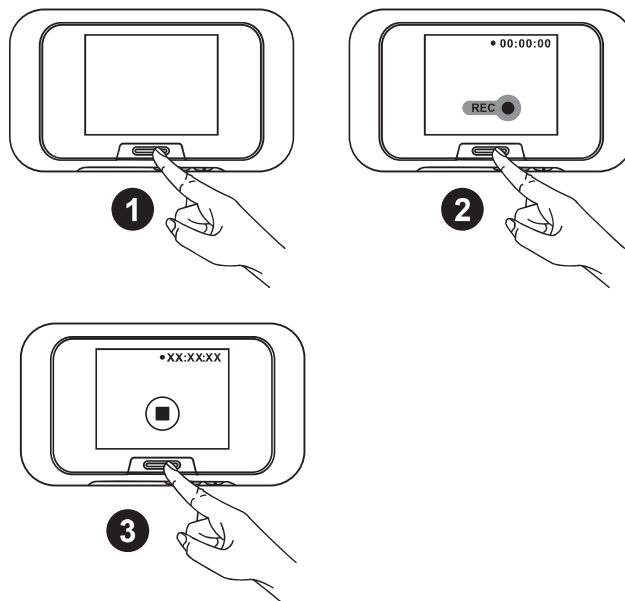

1D





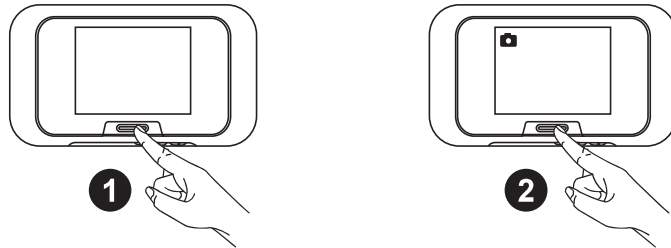

## Фотосъемка

60



02

## Использование меню настроек

В режиме ожидания нажмите , затем нажмите  снова, чтобы перейти в главное меню. Нажмите  , чтобы перейти к следующей настройке. Нажмите , чтобы перейти в выбранное подменю А, В, С. Для возвращения в меню нажмите .



A

## Просмотр/удаление записей о посетителях

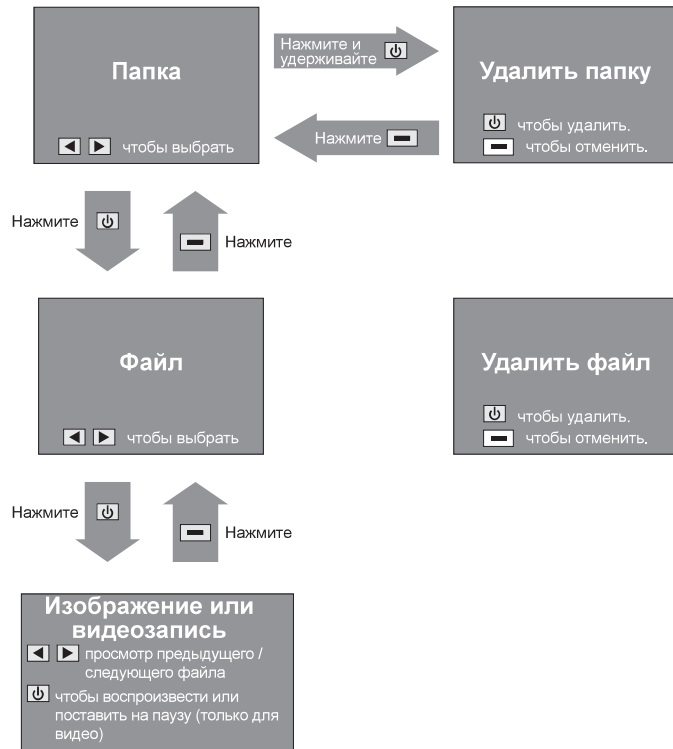

B

## Настройки системы

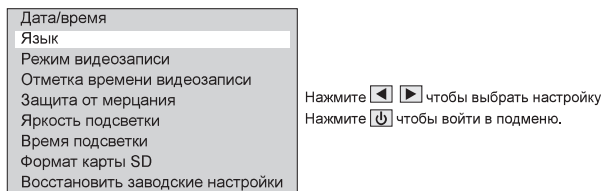

### Дата/время

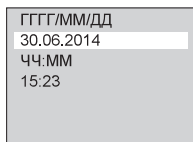

Использование [←] [→] для изменить настройки. Нажмите [↵] для подтверждения. Нажмите [⏪] для выхода.

### Отметка времени видеозаписи

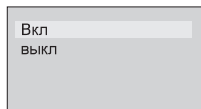

Используйте [←] [→] для выбора настройки. Нажмите [↵] для подтверждения. Нажмите [⏪] для выхода.

### Время подсветки

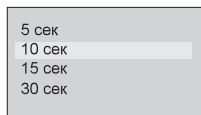

Используйте [←] [→] для выбора настройки. Нажмите [↵] для подтверждения. Нажмите [⏪] для выхода.

### Язык



Использование [←] [→] для выбрать язык. Нажмите [↵] для подтверждения. Нажмите [⏪] для выхода.

### Защита от мерцания

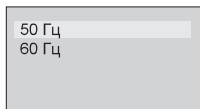

Используйте [←] [→] для выбора настройки. Нажмите [↵] для подтверждения. Нажмите [⏪] для выхода. **Примечание:** выберите 50 Гц для Европы

### Формат карты SD



Нажмите [↵] для подтверждения. Нажмите [⏪] для выхода.

### Режим видеозаписи <sup>62</sup>

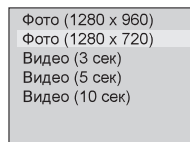

Использование [←] [→] чтобы выбрать перейти в режим видеозаписи. Нажмите [↵] для подтверждения. Нажмите [⏪] для выхода

### Яркость подсветки

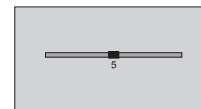

Использование [←] [→] для выбора настройки. Нажмите [↵] для подтверждения. Нажмите [⏪] для выхода

### Восстановить заводские настройки

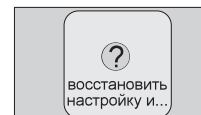

Нажмите [↵] для подтверждения. Нажмите [⏪] для выхода.

## C

## Руководство пользователя



Нажмите [⏪] чтобы выйти.



EN Use  
DE Benutzung  
ES Uso

FR Utilisation  
RUS Использование  
PT Utilização

PL Użytkowanie  
RO Utilizare  
TR Kullanım

63

## Panou de control

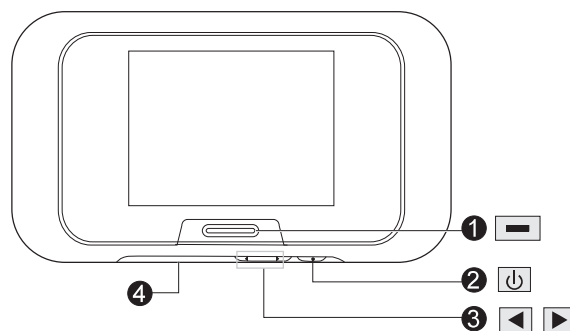

1. Monitor/Buton ieşire
2. Buton alimentare / meniu / confirmare
3. Butoane selectare
4. Fantă card Micro SD
5. Cameră

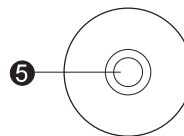

1A

### Activarea camerei

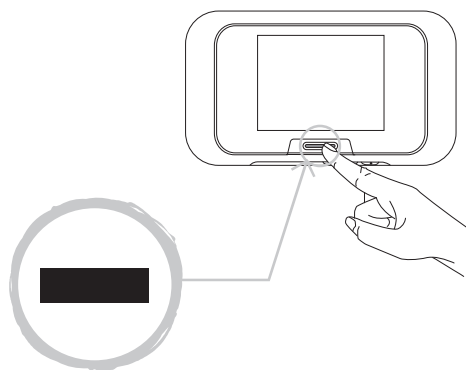

1B

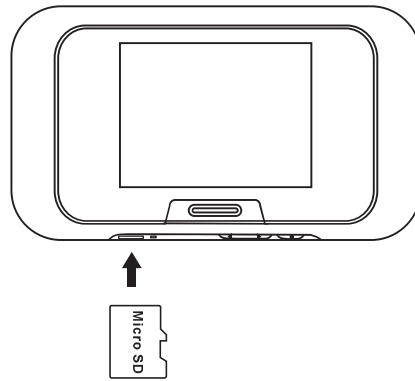

1C

### Înregistrare video

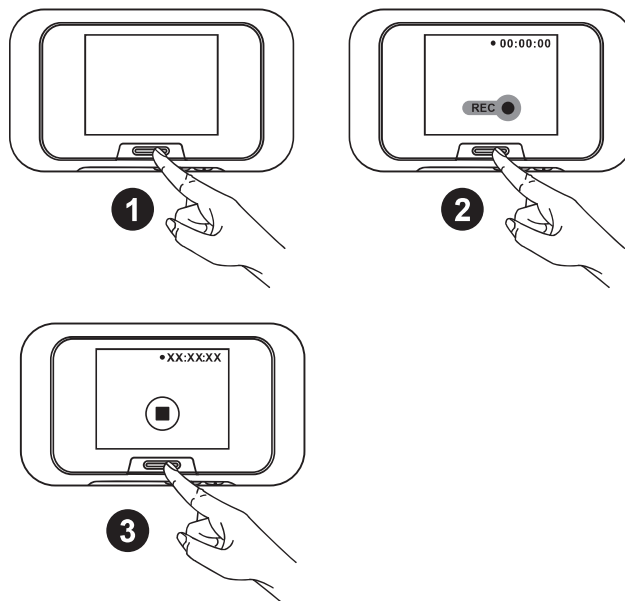







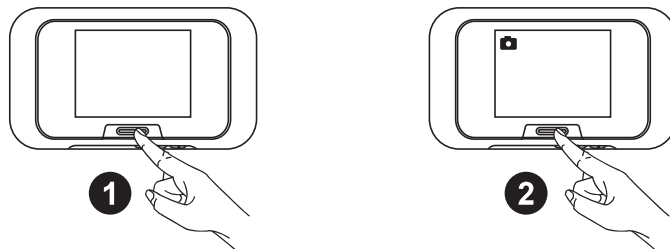

**1D**

## Fotografiere

65

**02**

## Utilizarea unui meniu de setări

În modul standby, apăsați pe , apoi apăsați din nou pe  pentru a deschide meniul principal. Apăsați pe   pentru a trece la setarea următoare. Apăsați pe  pentru a accesa submeniul selectat A, B, C. Pentru a reveni la meniul, apăsați pe .



**A**

## Vizualizare/ștergere înregistrări vizitatori

66

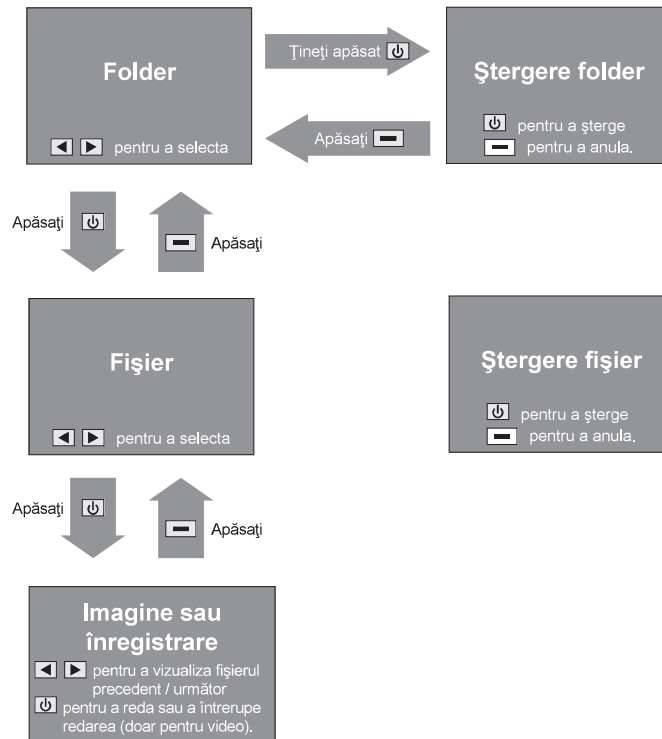
**B**

## Setări de sistem

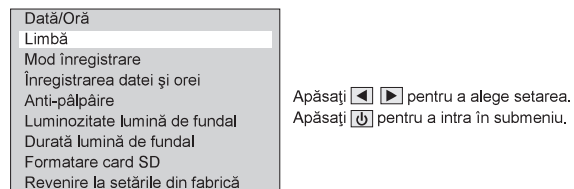

### Data/Oră

AAAA/LL/ZZ  
2014/06/30  
HH:MM  
15:23

Folosii pentru a schimba setările.  
Apăsati pentru a confirma.  
Apăsati pentru a ieși.

### Limbă

English  
繁體中文  
简体中文  
Deutsch  
Portuguese  
Polski  
Italiano

Folosii pentru a selecta limba.  
Apăsati pentru a confirma.  
Apăsati pentru a ieși.

### Mod înregistrare <sup>67</sup>

Fotografie (1280 x 960)  
Fotografie (1280 x 720)  
Video (3 s)  
Video (5 s)  
Video (10 s)

Utilizati pentru a selecta modul înregistrare.  
Apăsati a confirma.  
Apăsati pentru a ieși.

### Înregistrarea datei și orei

Pornit  
oprit

Utilizati pentru a selecta setarea.  
Apăsati pentru a confirma.  
Apăsati pentru a ieși.

### Anti-pălpăire

50 Hz  
60 Hz

Utilizati pentru a selecta setarea.  
Apăsati pentru a confirma.  
Apăsati pentru a ieși.

**Notă:** Selectați 50 Hz pentru Europa.

### Luminozitate lumină de fundal

Utilizati pentru a selecta setarea.  
Apăsati pentru a confirma.  
Apăsati pentru a ieși.

### Durată lumină de fundal

5 s  
10 s  
15 s  
30 s

Utilizati pentru a selecta setarea.  
Apăsati pentru a confirma.  
Apăsati pentru a ieși.

### Formatare card SD

Format?

Apăsati pentru a confirma.  
Apăsati pentru a ieși.

### Revenire la setările din fabrică

reveniți la setări și...

Apăsati pentru a confirma.  
Apăsati pentru a ieși.

C

## Manualul utilizatorului

### User Guide

Product ID: xxxxxxxx  
Hardware Version: xxxxx  
Software Version: xxx,xxxxx  
Date: xxx/xx/xx  
Latest Visit Time: xx/xx/xxxx xxxxx

Apăsati pe pentru a ieși.



EN Use  
DE Benutzung  
ES Uso



FR Utilisation  
RUS Использование  
PT Utilização

PL Użytkowanie  
RO Utilizare  
TR Kullanım

68

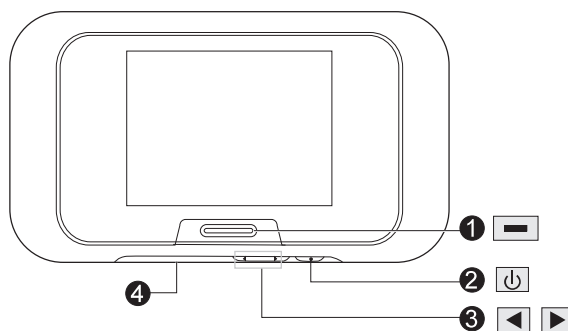
## Panel de control



1.  Botón del monitor/salida
2.  Botón de encendido/menú/confirmación
3.  Botones de selección
4. Ranura para tarjeta Micro SD
5. Cámara

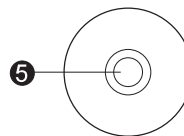

1A

### Activación de la cámara

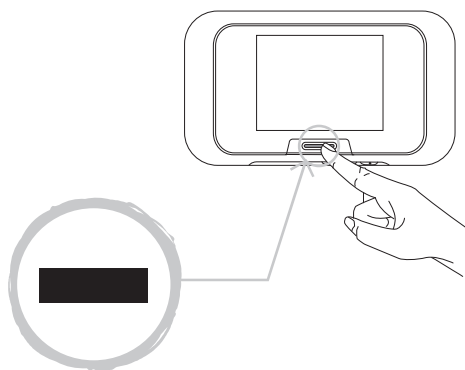

1B

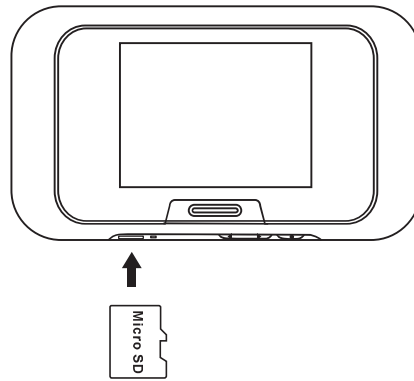

1C

### Grabación de un vídeo

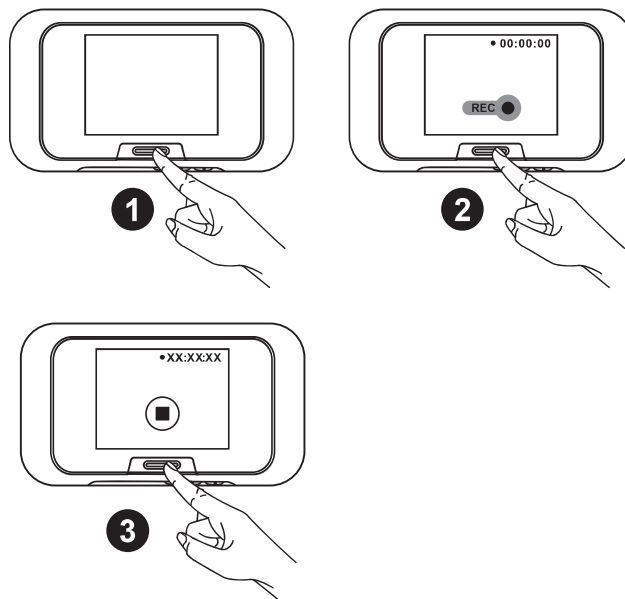

1D

## Captura de una foto

70

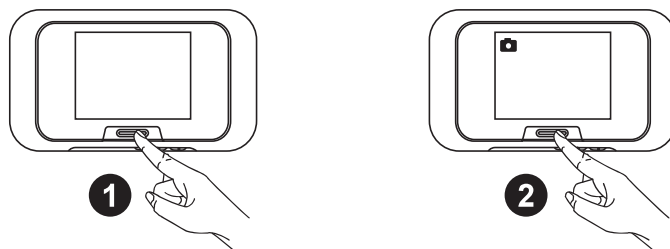

02

## Con un menú de ajustes

En el modo de espera, pulse y, a continuación, de nuevo para abrir el menú principal. Pulse para pasar al siguiente ajuste. Pulse para acceder al submenú A, B, C seleccionado. Para volver en el menú, pulse .



A

## Ver/eliminar registros de visitantes

71

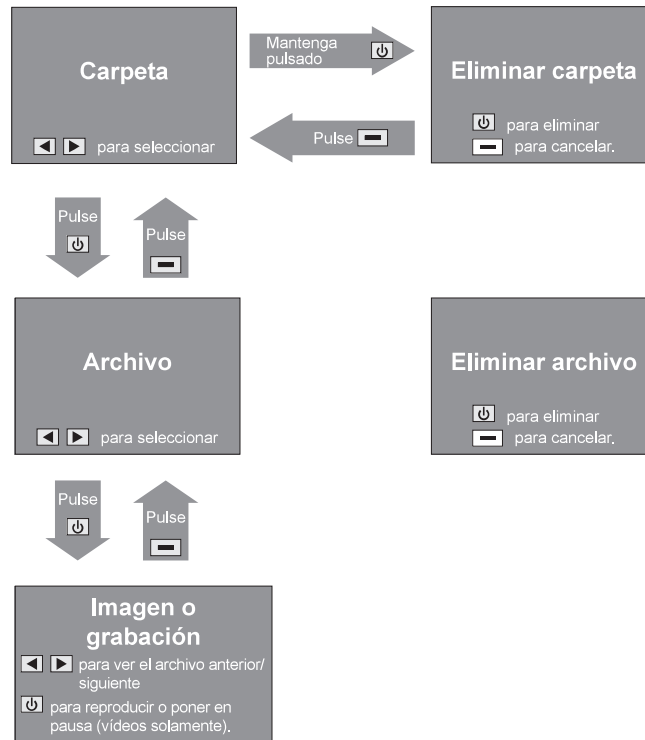

B

## Ajustes del sistema

- Fecha/hora
- Idioma
- Modo de grabación
- Marca de tiempo de grabación
- Antiparpadeo
- Brillo de retroiluminación
- Tiempo de retroiluminación
- Formateado de tarjeta SD
- Restaurar ajustes de fábrica

Pulse ◀ ▶ para elegir ajuste.  
Pulse ⏻ para acceder al menú.

### Fecha/hora

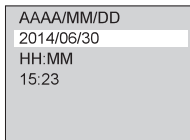

Utilizar [◀ ▶] cambiar ajuste.  
Pulse [↵] para confirmar.  
Pulse [⏪] para salir.

### Idioma



Utilizar [◀ ▶] seleccionar idioma.  
Pulse [↵] para confirmar.  
Pulse [⏪] para salir.

### Modo de grabación <sup>72</sup>

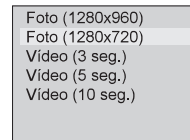

Uso [◀ ▶] para seleccionar modo de grabación.  
Pulse [↵] para confirmar.  
Pulse [⏪] para salir.

### Marca de tiempo de grabación

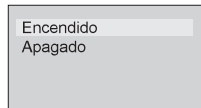

Utilice [◀ ▶] para seleccionar ajuste.  
Pulse [↵] para confirmar.  
Pulse [⏪] para salir.

### Antiparpadeo

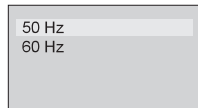

Utilice [◀ ▶] para seleccionar ajuste.  
Pulse [↵] para confirmar.  
Pulse [⏪] para salir.  
**Nota:** Seleccione 50 Hz para Europa.

### Brillo de retroiluminación

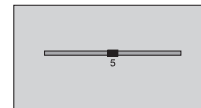

Uso [◀ ▶] para seleccionar ajuste.  
Pulse [↵] para confirmar.  
Pulse [⏪] para salir.

### Tiempo de retroiluminación

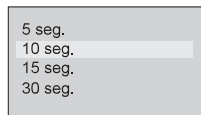

Utilice [◀ ▶] para seleccionar ajuste.  
Pulse [↵] para confirmar.  
Pulse [⏪] para salir.

### Formateado de tarjeta SD



Pulse [↵] para confirmar.  
Pulse [⏪] para salir.

### Restaurar ajustes de fábrica



Pulse [↵] para confirmar.  
Pulse [⏪] Para salir.

## C

## Guía de usuario

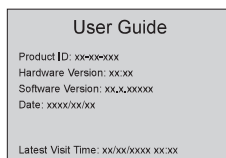

Pulse [⏪] para salir.





EN Use  
DE Benutzung  
ES Uso

FR Utilisation  
RUS Использование  
PT Utilização

PL Użytkowanie  
RO Utilizare  
TR Kullanım

73

## Painel de controlo

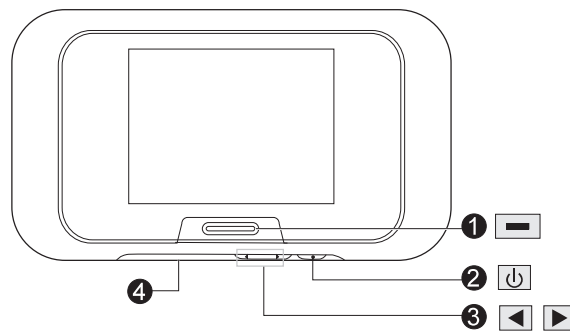

1. Botão monitor/sair
2. Alimentação/menu/botão de confirmação
3. Botões selecionar
4. Ranhura para cartão Micro SD
5. Câmara

1A

### Ativar a câmara

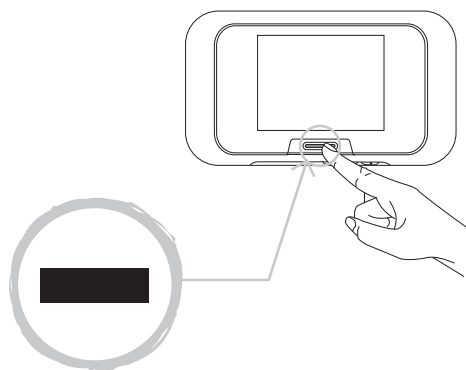

1B

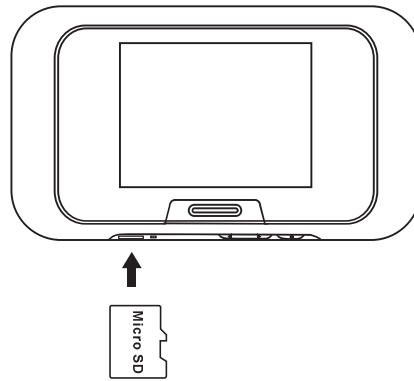

1C

Gravar um vídeo

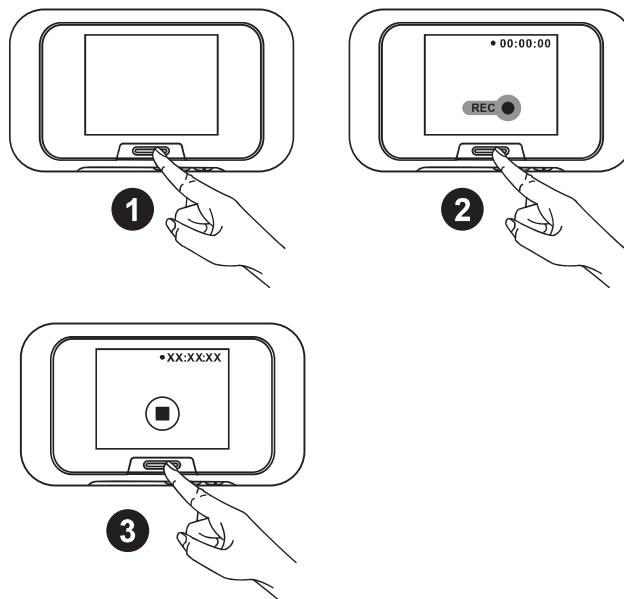

1D

## Tirar uma foto

75

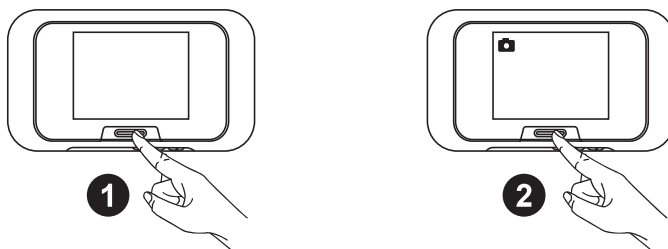

02

## Utilizar um menu de definições

Em modo de espera, prima e, em seguida, prima novamente para abrir o menu principal. Prima para passar à definição seguinte. Prima para entrar no submenu selecionado A, B, C. Para regressar ao menu, prima .



**A**

## Visualizar/eliminar registos de visitantes

76

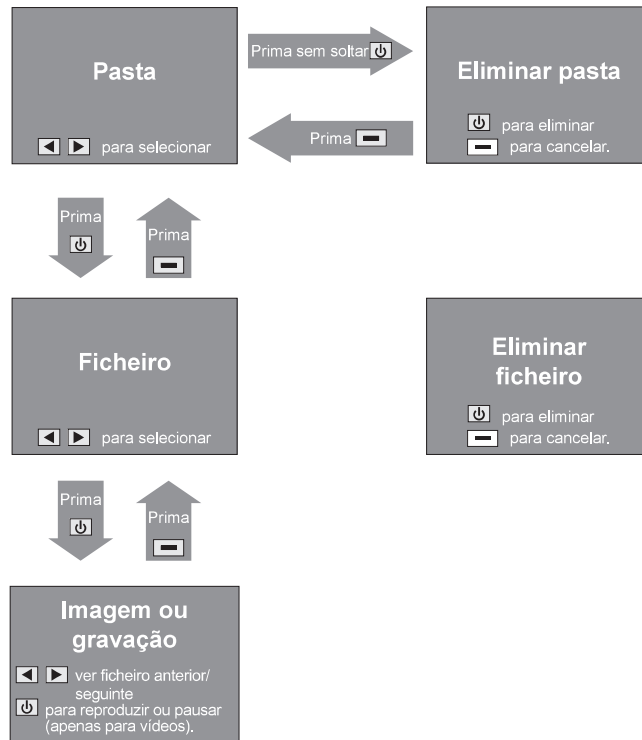
**B**

## Definições do sistema

Data/Hora  
 Idioma  
 Modo de gravação  
 Gravar marcação de data/hora  
 Anti-intermitências  
 Brilho da retroiluminação  
 Duração da retroiluminação  
 Formatar cartão SD  
 Repor as definições de fábrica

Prima ◀ ▶ para seleccionar a definição.  
 Prima ⏻ para entrar no submenu.

### Data/Hora

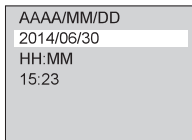

Utilizar [←] [→] para alterar as definições.  
Prima [OK] para confirmar.  
Prima [ESC] para sair.

### Gravar marcação de data/hora

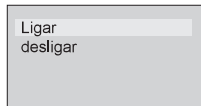

Utilize [←] [→] para seleccionar a definição.  
Prima [OK] para confirmar.  
Prima [ESC] para sair.

### Duração da retroiluminação

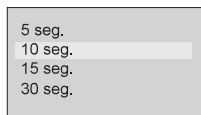

Utilize [←] [→] para seleccionar a definição.  
Prima [OK] para confirmar.  
Prima [ESC] para sair.

### Idioma



Utilizar [←] [→] para seleccionar o idioma.  
Prima [OK] para confirmar.  
Prima [ESC] para sair.

### Anti-intermitências

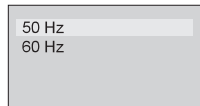

Utilize [←] [→] para seleccionar a definição.  
Prima [OK] para confirmar.  
Prima [ESC] para sair.

**Nota:** Selecione 50 Hz para a Europa.

### Formatar cartão SD



Prima [OK] para confirmar.  
Prima [ESC] para sair.

### Modo de gravação <sup>77</sup>



Utilização [←] [→] para seleccionar modo de gravação.  
Prima [OK] para confirmar.  
Prima [ESC] para sair.

### Brilho da retroiluminação



Utilização [←] [→] para seleccionar a definição.  
Prima [OK] para confirmar.  
Prima [ESC] para sair.

### Repor as definições de fábrica

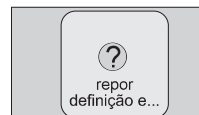

Prima [OK] para confirmar.  
Prima [ESC] para sair.

## C

## Manual do utilizador

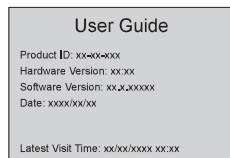

Prima [ESC] para sair.



EN Use  
DE Benutzung  
ES Uso

FR Utilisation  
RUS Использование  
PT Utilizaçào

PL Uzytkowanie  
RO Utilizare  
TR Kullanım

78

## Kontrol paneli

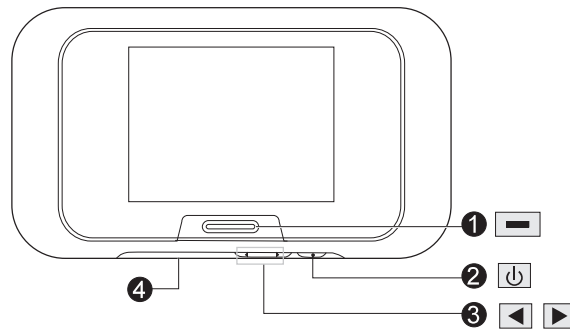

1. Monitör / çıkış düğmesi
2. Güç / menü / onaylama düğmesi
3. Seçme düğmeleri
4. Mikro SD kart yuvası
5. Kamera

1A

### Kameranın etkinleştirilmesi

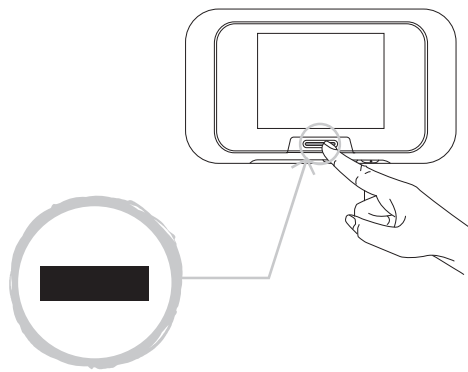

1B

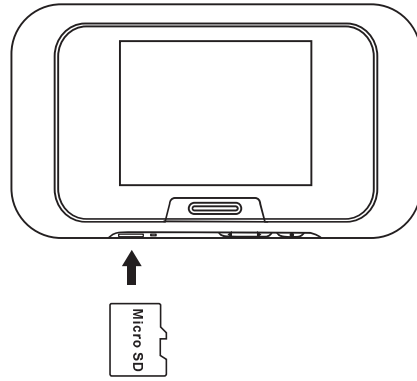

1C

### Video kaydetme

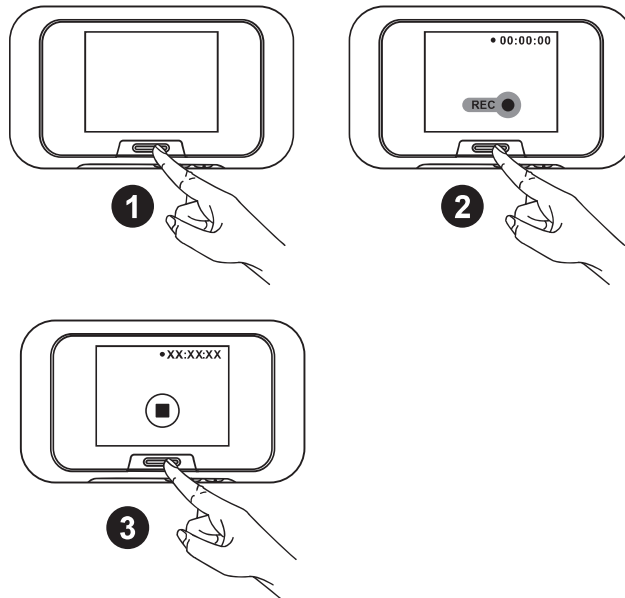

1D

## Fotoğraf çekme

80

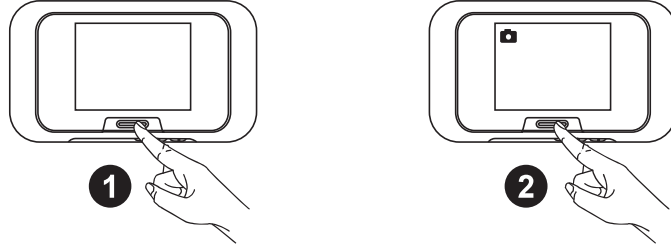

02

## Bir ayarlar menüsü kullanma

Bekleme modunda, ana menüyü açmak için düğmesine ve ardından tekrar düğmesine basın. Sıradaki ayara geçmek için düğmesine basın. Seçilen A, B, C alt menüsüne girmek için düğmesine basın. Menüye dönmek için düğmesine basın.





**A**

## Ziyaretçi kayıtlarını görme / silme

81

**B**

## Sistem ayarları

Tarih/Saat
Dil
Kayıt Modu
Kayıt Zaman Bilgisi
Titreme Önleme
Arka Aydınlatma Parlaklığı
Arka Aydınlatma Süresi
SD Kartı Formatla
Fabrika ayarlarına dön

Basın [ ] ▶ ayarı seçmek için.  
Basın [U] alt menüye girmek için.

**Tarih/Saat**

YYYY/AA/GG  
2014/06/30  
SS:DD  
15:23

◀ ▶ kullanarak ayarları değiştirin.  
Onaylamak için [OK] düğmesine basın.  
Çıkmak için [ESC] düğmesine basın.

**Dil**

English  
繁體中文  
简体中文  
Deutsch  
Portuguese  
Polski  
Italiano

◀ ▶ kullanarak dil seçin.  
Onaylamak için [OK] düğmesine basın.  
Çıkmak için [ESC] düğmesine basın.

**Kayıt Modu**

Fotoğraf (1280x960)  
Fotoğraf (1280x720)  
Video (3 sn.)  
Video (5 sn.)  
Video (10 sn.)

Şunu: ▶ seçmek için kayıt modu.  
Basın [OK] onaylamak için.  
Basın [ESC] çıkmak için.

**Kayıt Zaman Bilgisi**

Açma  
kapama

Ayar seçmek için ▶ kullanın.  
Onaylamak için [OK] düğmesine basın.  
Çıkmak için [ESC] düğmesine basın.

**Titreme Önleme**

50 Hz  
60 Hz

Ayar seçmek için ▶ kullanın.  
Onaylamak için [OK] düğmesine basın.  
Çıkmak için [ESC] düğmesine basın.  
**Not:** Avrupa için 50 Hz seçin.

**Arka Aydınlatma Parlaklığı**

5

Şunu kullanarak: ▶ ayarı seçmek için.  
Basın [OK] onaylamak için.  
Basın [ESC] çıkmak için.

**Arka Aydınlatma Süresi**

5 sn.  
10 sn.  
15 sn.  
30 sn.

Ayar seçmek için ▶ kullanın.  
Onaylamak için [OK] düğmesine basın.  
Çıkmak için [ESC] düğmesine basın.

**SD Kartı Formatla**

Format?

Onaylamak için [OK] düğmesine basın.  
Çıkmak için [ESC] düğmesine basın.

**Fabrika ayarlarına dön**

ayarları eski haline getirin ve...

Basın [OK] onaylamak için.  
Basın [ESC] çıkmak için.

**C****Kullanıcı Kılavuzu**

User Guide  
Product ID: xxxxxxxx  
Hardware Version: xxxxx  
Software Version: xxxxxxxx  
Date: xxxxxx/xx/xx  
Latest Visit Time: xxxxxx/xxxx/xxxx

Çıkmak için [ESC] düğmesine basın.



EN Care  
DE Pflege  
ES Cuidado

FR Entretien  
RUS Уход  
PT Cuidados

PL Pielegnacja  
RO Îngrijire  
TR Bakim

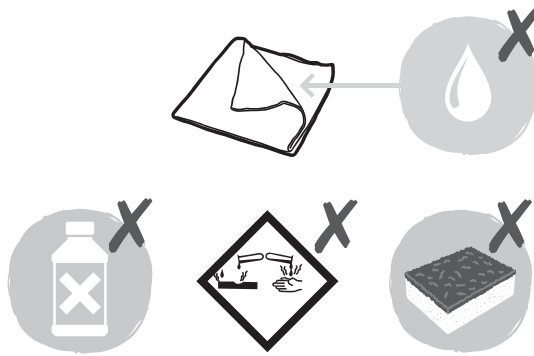
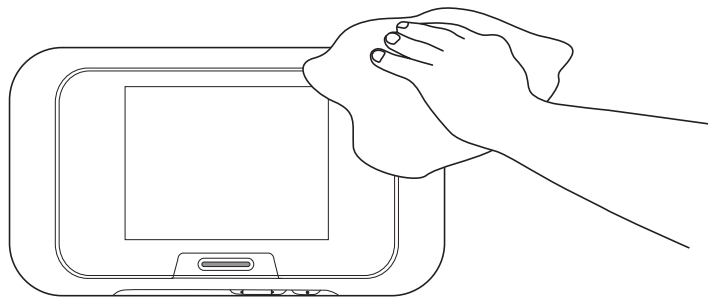



EN Maintenance  
DE Wartung  
ES Mantenimiento

FR Maintenance  
RUS Обслуживание  
PT Manutenção

PL Konserwacja  
RO Întreținere  
TR Onarım

84

## Frequently Asked Questions (FAQ)

Problem	Solution
- Monitor does not switch on.	- Check if the battery has power and the battery installation direction is correct.
- Monitor is switched on but no image is displayed.	- Check if the flat line has been broken. - Check that the flat line is inserted in the correct orientation.
- The picture quality is not good.	- Make sure there is no direct light source pointed at the monitor.

## Foire Aux Questions (FAQ)

Problème	Solution
- Le moniteur ne fonctionne pas.	- Vérifiez que la batterie est alimentée et que la le sens d'installation de la batterie est correcte.
- Le moniteur est allumé mais aucune image n'est affichée.	- Vérifiez que la que le câble de connexion n'est pas endommagé - Vérifiez que la que le câble de connexion est branché dans le bon sens
- La qualité de l'image n'est pas bonne.	- Assurez-vous qu'il n'y a pas de source de lumière directe sur le moniteur.

## Najczęściej zadawane pytania (FAQ)

Problem	Rozwiązanie
- Monitor nie włącza się.	- Sprawdzić, czy akumulator jest naładowany i prawidłowo włożony.
- Monitor jest włączony, ale obraz nie wyświetla się.	- Sprawdzić, czy płaski przewód nie został uszkodzony. - Sprawdzić, czy płaski przewód jest prawidłowo ustawiony.
- Jakość obrazu nie jest dobra.	- Upewnić się, że monitor nie jest wystawiony na działanie bezpośredniego źródła światła.



EN Maintenance  
DE Wartung  
ES Mantenimiento

FR Maintenance  
RUS Обслуживание  
PT Manutenção

PL Konserwacja  
RO Întreținere  
TR Onarım

85

## Häufig gestellte Fragen (FAQ)

Problem	Lösung
- Der Monitor schaltet sich nicht ein.	- Prüfen Sie, ob der Akku geladen und richtig eingesetzt ist.
- Der Monitor ist eingeschaltet, aber es wird kein Bild angezeigt.	- Prüfen Sie, ob die Flachleitung gebrochen ist. - Vergewissern Sie sich, dass die Flachleitung in der richtigen Ausrichtung eingesetzt ist.
- Die Bildqualität ist nicht gut.	- Stellen Sie sicher, dass keine direkte Lichtquelle auf den Monitor zeigt.

## Часто задаваемые вопросы

Неисправность	Решение
- Экран не включается.	- Проверьте уровень заряда и правильность установки батарей.
- Экран включен, но не транслирует изображение.	- Проверьте исправность согласованной линии передачи - Проверьте, что линия передачи находится в правильном положении.
- Плохое качество картинки.	- Убедитесь, что на экран не направлен прямой источник света.

## Întrebări frecvente

Problemă	Soluție
- Monitorul nu pornește.	- Verificați dacă bateria mai are putere și dacă este instalată respectând orientarea corectă.
- Monitorul este pornit, dar pe ecran nu apare nicio imagine.	- Verificați cablul și asigurați-vă că nu a fost deteriorat. - Verificați cablul și asigurați-vă că a fost introdus respectând orientarea corectă.
- Calitatea imaginii nu este bună.	- Asigurați-vă că nu există nicio sursă de lumină îndreptată direct spre monitor.



EN Maintenance  
DE Wartung  
ES Mantenimiento

FR Maintenance  
RUS Обслуживание  
PT Manutenção

PL Konserwacja  
RO Întreținere  
TR Onarım

86

## Preguntas frecuentes (FAQ)

Problema	Solución
- El monitor no se enciende.	- Compruebe si la batería tiene carga y que la dirección de instalación de la batería es correcta.
- El monitor está encendido pero no se muestra ninguna imagen.	- Compruebe si el cable plano se ha roto. - Compruebe que el cable plano se ha insertado en la orientación correcta.
- La calidad de imagen no es buena.	- Asegúrese de que no hay una fuente de luz apuntando directamente al monitor.

## Perguntas frequentes (FAQ)

Problema	Solução
- O monitor não liga.	- Verifique se a bateria tem carga e a direção de instalação das pilhas está correta.
- O monitor está ligado, mas não é apresentada qualquer imagem.	- Verifique se o cabo de ligação do monitor se partiu. - Verifique se o cabo de ligação do monitor está instalado com a orientação correta.
- A qualidade da imagem não é boa.	- Certifique-se de que não existe nenhuma fonte de luz direta apontada ao monitor.

## Sıkça Sorulan Sorular (SSS)

Sorun	Çözüm
- Monitör açılmıyor.	- Pilde güç olup olmadığını ve pil takma yönünün doğru olup olmadığını kontrol edin.
- Monitör açıldı ancak görüntü yok.	- Düz hatta kopma olup olmadığını kontrol edin. - Düz hattın doğru yönde yerleştirildiğini kontrol edin.
- Görüntü kalitesi iyi değil.	- Doğrudan monitöre bakan ışık kaynağı olmadığından emin olun.

**Manufacturer • Fabricant • Producent •  
Producător • Fabricante:**

**UK Manufacturer:**

Kingfisher International Products Limited,  
3 Sheldon Square, London, W2 6PX,  
United Kingdom

**EU Manufacturer:**

Kingfisher International Products B.V.,  
Rapenburgerstraat 175E,  
1011 VM Amsterdam, The Netherlands  
[www.kingfisher.com/products](http://www.kingfisher.com/products)

**EN** [www.diy.com](http://www.diy.com)  
[www.screwfix.com](http://www.screwfix.com)  
[www.screwfix.ie](http://www.screwfix.ie)

**To view instruction manuals online,  
visit [www.kingfisher.com/products](http://www.kingfisher.com/products)**

**FR** [www.castorama.fr](http://www.castorama.fr)  
[www.bricodepot.fr](http://www.bricodepot.fr)

**Pour consulter les manuels d'instructions  
en ligne, rendez-vous sur le site  
[www.kingfisher.com/products](http://www.kingfisher.com/products)**

**PL** [www.castorama.pl](http://www.castorama.pl)

**Aby zapoznać się z instrukcją obsługi  
online, odwiedź stronę  
[www.kingfisher.com/products](http://www.kingfisher.com/products)**

**RUS** **Импортер:**  
ООО «Касторама РУС»  
Дербеневская наб., дом 7, стр.8,  
Россия, Москва, 115114  
[www.castorama.ru](http://www.castorama.ru)

**Изготовитель для России:**

Шэньчжэнь Во Ань Электроник Фэктори

**Адрес:** 2~4Ф, Б Билдинг, Чжуан Бянь Цунь  
Индастриал Парк, Хэ Чжоу Вилладж,  
Сисян, Бао Ань Дистрикт, Шэньчжэнь,  
Китай

**Онлайн-версии руководств по  
эксплуатации доступны на странице  
[www.kingfisher.com/products](http://www.kingfisher.com/products)**



Соответствует техническим регламентам  
Евразийского таможенного союза.

**RO** [www.bricodepot.ro](http://www.bricodepot.ro)

**Pentru a consulta manualele de  
instrucțiuni online, vizitați  
[www.kingfisher.com/products](http://www.kingfisher.com/products)**

**ES** [www.bricodepot.es](http://www.bricodepot.es)

**Para consultar los manuales de  
instrucciones en línea, visite  
[www.kingfisher.com/products](http://www.kingfisher.com/products)**

**PT** [www.bricodepot.pt](http://www.bricodepot.pt)

**Para consultar manuais de  
instruções online, visite  
[www.kingfisher.com/products](http://www.kingfisher.com/products)**

**TR** **İthalatçı Firma:**  
KOÇTAŞ YAPI MARKETLERİ TİC. A.Ş.  
Taşdelen Mah. Sırrı Çelik Bulvarı No: 5  
34788 Taşdelen/Çekmeköy/İSTANBUL  
Tel: +90 216 4300300  
Faks: +90 216 4844313  
[www.koctas.com.tr](http://www.koctas.com.tr)

**Kullanım kılavuzuna internet üzerinden  
ulaşmak için [www.kingfisher.com/products](http://www.kingfisher.com/products)  
adresini ziyaret edin**

Yetkili servis istasyonları ve yedek parça  
temini için aşağıda yer alan Koçtaş Müşteri  
Hattı ve Koçtaş Genel Müdürlük irtibat  
bilgilerinden faydalanınız.

**KOÇTAŞ MÜŞTERİ HİZMETLERİ**  
0850 209 50 50