









EAN 3663602795995

PJS350C

INSTRUCTIONS D'ORIGINE

	Sécurité	6
	Description du produit	14
	Assemblage	16
	Utilisation	19
 + 	Entretien et maintenance	22
	Garantie	25
	Déclaration de conformité	27



AVERTISSEMENT! Veuillez lire tous les avertissements de sécurité et assurez-vous de leur compréhension avant d'utiliser l'outil.

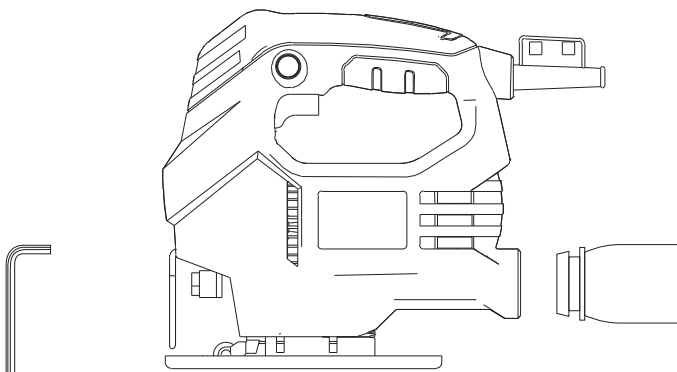



Description du produit

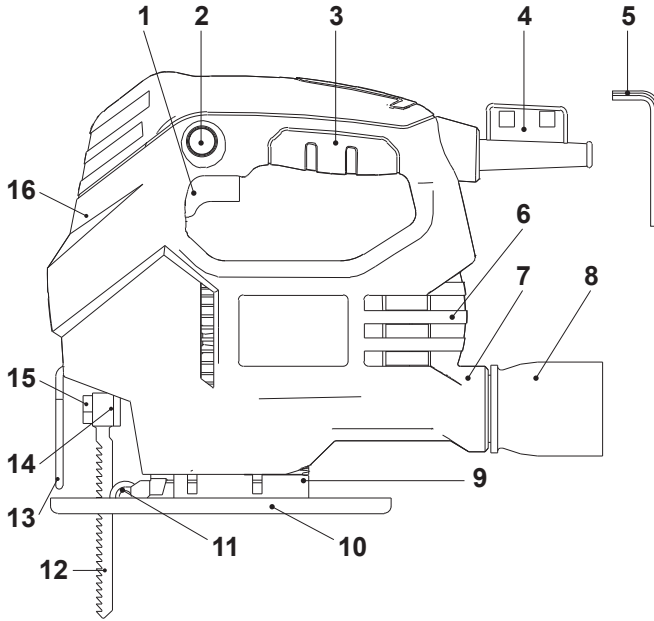

A

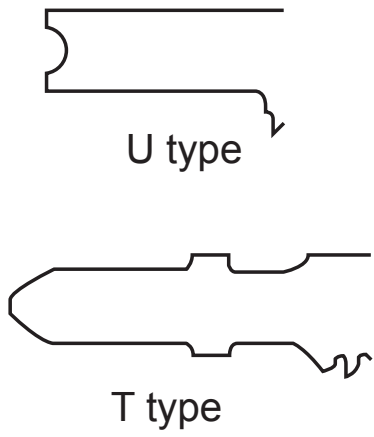

B

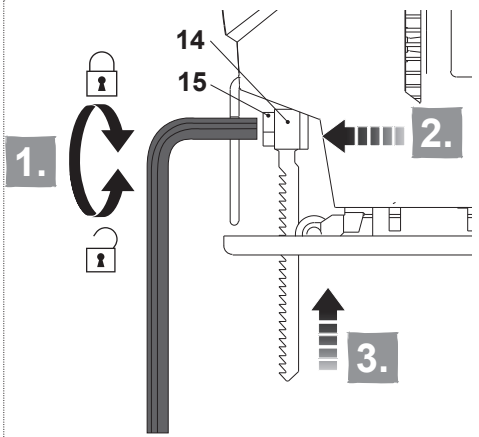

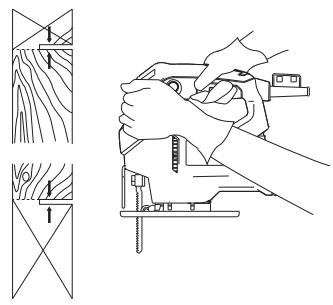
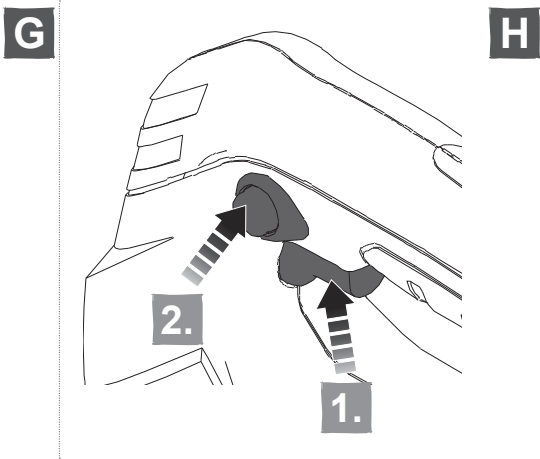
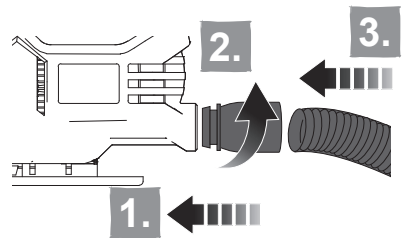
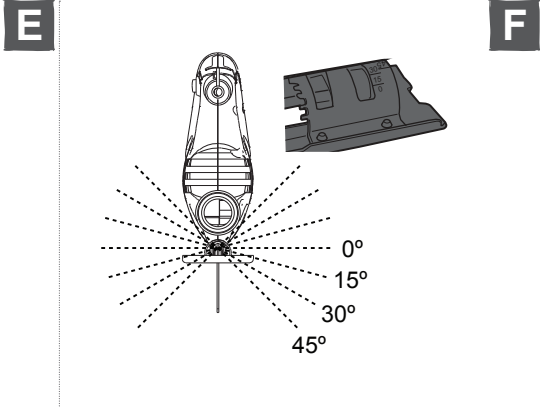
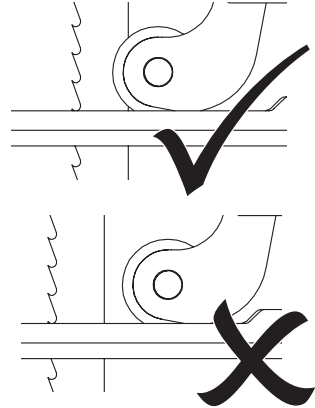
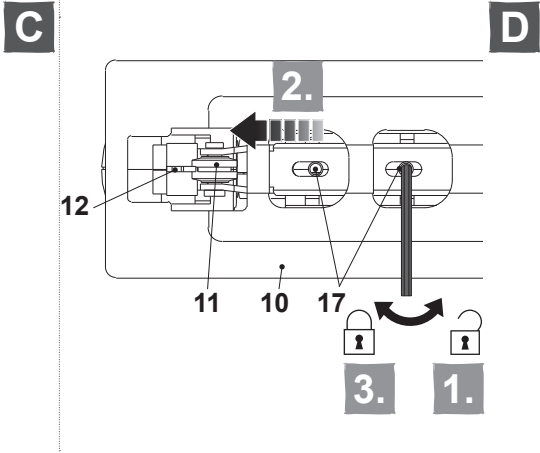



Sécurité

AVERTISSEMENTS DE SÉCURITÉ GÉNÉRAUX POUR L'OUTIL



AVERTISSEMENT: Lire tous les avertissements de sécurité, les instructions, les illustrations et les spécifications fournis avec cet outil électrique. *Ne pas suivre les instructions énumérées ci-dessous peut provoquer un choc électrique, un incendie et/ou une blessure sérieuse.*

Conserver tous les avertissements et toutes les instructions pour pouvoir s'y reporter ultérieurement.

Le terme "outil électrique" dans les avertissements fait référence à votre outil électrique alimenté par le secteur (avec cordon d'alimentation) ou votre outil électrique fonctionnant sur batterie (sans cordon d'alimentation).

1) SÉCURITÉ DE LA ZONE DE TRAVAIL

- a) **Conserver la zone de travail propre et bien éclairée.** *Les zones en désordre ou sombres sont propices aux accidents.*
- b) **Ne pas faire fonctionner les outils électriques en atmosphère explosive, par exemple en présence de liquides inflammables, de gaz ou de poussières.** *Les outils électriques produisent des étincelles qui peuvent enflammer les poussières ou les fumées.*
- c) **Maintenir les enfants et les personnes présentes à l'écart pendant l'utilisation de l'outil.** *Les distractions peuvent vous faire perdre le contrôle de l'outil.*

2) SÉCURITÉ ÉLECTRIQUE

- a) **Il faut que les fiches de l'outil électrique soient adaptées au socle. Ne jamais modifier la fiche de quelque façon que ce soit. Ne pas utiliser d'adaptateurs avec des outils à branchement de terre.** *Des fiches non modifiées et des socles adaptés réduiront le risque de choc électrique.*
- b) **Éviter tout contact du corps avec des surfaces reliées à la terre telles que les tuyaux, les radiateurs, les cuisinières et les réfrigérateurs.** *Il existe un risque accru de choc électrique si votre corps est relié à la terre.*
- c) **Ne pas exposer les outils à la pluie ou à des conditions humides.** *La pénétration d'eau à l'intérieur d'un outil augmentera le risque de choc électrique.*
- d) **Ne pas maltraiter le cordon. Ne jamais utiliser le cordon pour porter, tirer ou débrancher l'outil. Maintenir le cordon à l'écart de la chaleur, du lubrifiant, des arêtes ou des parties en mouvement.** *Des cordons endommagés ou emmêlés augmentent le risque de choc électrique.*
- e) **Lorsqu'on utilise un outil à l'extérieur, utiliser un prolongateur adapté**

à l'utilisation extérieure. L'utilisation d'un cordon adapté à l'utilisation extérieure réduit le risque de choc électrique .

- f) **Si l'usage d'un outil dans un emplacement humide est inévitable, utiliser une alimentation protégée par un dispositif à courant différentiel résiduel (RCD). L'usage d'un RCD réduit le risque de choc électrique.** *Личная безопасность.*

3) SÉCURITÉ DES PERSONNES

- a) **Rester vigilant, regarder ce que vous êtes en train de faire et faire preuve de bon sens dans votre utilisation de l'outil. Ne pas utiliser un outil lorsque vous êtes fatigué ou sous l'emprise de drogues, d'alcool ou de médicaments. Un moment d'inattention en cours d'utilisation d'un outil peut entraîner des blessures graves des personnes.**
- b) **Utiliser un équipement de sécurité. Toujours porter une protection pour les yeux. Les équipements de sécurité tels que les masques contre les poussières, les chaussures de sécurité antidérapantes, les casques ou les protections acoustiques utilisés pour les conditions appropriées réduiront les blessures de personnes.**
- c) **Éviter tout démarrage intempestif. S'assurer que l'interrupteur est en position arrêt avant de brancher l'outil au secteur et/ou au bloc de batteries, de le ramasser ou de le porter. Porter les outils en ayant le doigt sur l'interrupteur ou brancher des outils dont l'interrupteur est en position marche est source d'accidents.**
- d) **Retirer toute clé de réglage avant de mettre l'outil en marche. Une clé laissée fixée sur une partie tournante de l'outil peut donner lieu à des blessures de personnes.**
- e) **Ne pas se précipiter. Garder une position et un équilibre adaptés à tout moment. Cela permet un meilleur contrôle de l'outil dans des situations inattendues.**
- f) **S'habiller de manière adaptée. Ne pas porter de vêtements amples ou de bijoux. Garder les cheveux, les vêtements et les gants à distance des parties en mouvement. Des vêtements amples, des bijoux ou les cheveux longs peuvent être pris dans des parties en mouvement.**
- g) **Si des dispositifs sont fournis pour le raccordement d'équipements pour l'extraction et la récupération des poussières, s'assurer qu'ils sont connectés et correctement utilisés. Utiliser des collecteurs de poussière peut réduire les risques dus aux poussières.**
- h) **Rester vigilant et ne pas négliger les principes de sécurité de l'outil sous prétexte que vous avez l'habitude de l'utiliser. Une fraction de seconde d'inattention peut provoquer une blessure grave.**

4) UTILISATION ET ENTRETIEN DE L'OUTIL

- a) **Ne pas forcer l'outil. Utiliser l'outil adapté à votre application. L'outil adapté réalisera mieux le travail et de manière plus sûre au régime pour lequel il a été construit.**
- b) **Ne pas utiliser l'outil si l'interrupteur ne permet pas de passer de l'état de marche à arrêt et vice versa. Tout outil qui ne peut pas être commandé par l'interrupteur est dangereux et il faut le réparer.**
- c) **Débrancher la fiche de la source d'alimentation en courant et/ou le bloc**

de batteries de l'outil avant tout réglage, changement d'accessoires ou avant de ranger l'outil. *De telles mesures de sécurité préventives réduisent le risque de démarrage accidentel de l'outil.*

- d) **Conserver les outils à l'arrêt hors de la portée des enfants et ne pas permettre à des personnes ne connaissant pas l'outil ou les présentes instructions de le faire fonctionner.** *Les outils sont dangereux entre les mains d'utilisateurs novices.*
- e) **Observer la maintenance de l'outil. Vérifier qu'il n'y a pas de mauvais alignement ou de blocage des parties mobiles, des pièces cassées ou toute autre condition pouvant affecter le fonctionnement de l'outil. En cas de dommages, faire réparer l'outil avant de l'utiliser.** *De nombreux accidents sont dus à des outils mal entretenus.*
- f) **Garder affûtés et propres les outils permettant de couper.** *Des outils destinés à couper correctement entretenus avec des pièces coupantes tranchantes sont moins susceptibles de bloquer et sont plus faciles à contrôler.*
- g) **Utiliser l'outil, les accessoires et les lames, etc., conformément à ces instructions, en tenant compte des conditions de travail et du travail à réaliser.** *L'utilisation de l'outil pour des opérations différentes de celles prévues pourrait donner lieu à des situations dangereuses.*
- h) **Il faut que les poignées et les surfaces de préhension restent sèches, propres et dépourvues d'huiles et de graisses.** *Des poignées et des surfaces de préhension glissantes rendent impossibles la manipulation et le contrôle en toute sécurité de l'outil dans les situations inattendues.*

5) MAINTENANCE ET ENTRETIEN

- a) **Faire entretenir l'outil électrique par un réparateur qualifié utilisant uniquement des pièces de rechange identiques.** *Cela assure le maintien de la sécurité de l'outil électrique.*

AVERTISSEMENTS DE SÉCURITÉ POUR SCIE SAUTEUSE

- a) **Tenir l'outil par les surfaces de préhension isolées pour les opérations durant lesquelles l'accessoire de coupe risque d'entrer en contact avec des câbles électriques cachés ou avec son propre cordon d'alimentation.** *Si l'accessoire de coupe touche un câble sous tension, les parties métalliques exposées de l'outil peuvent alors être sous tension et infliger à l'opérateur une décharge électrique.*
- b) **Utiliser des serre-joints ou un autre moyen pratique pour maintenir et fixer la pièce sur une surface stable.** *Maintenue à la main ou plaquée contre une partie du corps, la pièce demeure instable, ce qui peut entraîner une perte de contrôle.*
- c) *L'outil électrique ne doit pas être mouillé ni utilisé dans un environnement humide.*
- d) *La tension de l'alimentation électrique doit être conforme à la tension indiquée sur la plaque signalétique de l'appareil.*
- e) *Vérifier avant chaque utilisation que l'appareil, son câble d'alimentation, y*

compris la fiche, et les accessoires ne sont pas endommagés. Ne pas utiliser l'appareil s'il est abîmé ou présente des signes d'usure.

- f) Éteindre l'appareil immédiatement si la lame se coince.*
- g) Ne jamais toucher la pièce avec la main durant la coupe.*
- h) Vérifier qu'il n'y a pas de corps étrangers tels que des clous ou des vis dans la pièce à travailler.*
- i) Les poignées doivent rester sèches afin d'assurer une bonne maîtrise de l'appareil. Tenir l'appareil avec les deux mains afin d'en avoir une parfaite maîtrise à tout moment.*
- j) Veiller à ce que les orifices d'aération soient toujours bien dégagés. Si nécessaire, nettoyez ceux-ci avec une brosse douce. Si les orifices d'aération sont obstrués, l'outil risque une surchauffe et peut se trouver endommagé.*
- k) Éteignez immédiatement l'appareil si votre attention est détournée par d'autres personnes qui pénètrent dans la zone de travail. Attendez toujours l'arrêt complet de l'appareil avant de le poser.*
- l) Ne vous surmenez pas. Faites des pauses régulières afin d'être en mesure de vous concentrer sur votre travail et d'avoir la maîtrise totale de l'appareil.*
- m) Veillez à ce que le cordon d'alimentation se trouve toujours derrière l'outil électrique.*

Les informations suivantes ne concernent que les utilisateurs professionnels mais sont de bonnes pratiques pour tous les utilisateurs :

AVERTISSEMENT DE SÉCURITÉ RELATIF À LA POUSSIÈRE DE CONSTRUCTION

La silice est un minéral naturel présent en grandes quantités dans les éléments tels que le sable, le grès et le granit. Elle est également souvent présente dans de nombreux matériaux de construction tels que le béton et le mortier. La silice est pulvérisée en une poussière très fine (également connue sous le nom de silice cristalline alvéolaire) lors de nombreuses tâches courantes telles que la découpe, le perçage et le meulage. L'inhalation de très fines particules de silice cristalline peut entraîner le développement :

- Du cancer du poumon
- de la silicose
- de la bronchopneumopathie chronique obstructive (BPCO).

De plus, l'inhalation de particules fines de poussière de bois peut entraîner le développement de l'asthme. Le risque de maladie pulmonaire concerne les personnes qui respirent régulièrement de la poussière de construction sur une période prolongée, et non lors d'occasions isolées.

Afin de protéger les poumons, la loi relative à la maîtrise des substances dangereuses

pour la santé (COSHH) définit une limite pour la quantité de ces poussières que vous pouvez respirer (appelée Limite d'exposition sur le lieu de travail ou WEL) en moyenne sur une journée de travail normale. Cette limite de quantité de poussières est très faible : en comparaison, elle est plus petite qu'un centime, aussi petite qu'une pincée de sel.

Cette limite est la quantité maximale légale, le maximum pouvant être respiré après application des contrôles adéquats.

Comment réduire la quantité de poussière?

1. Réduire la quantité de coupe en utilisant les meilleures tailles de produits de construction.
2. Utiliser un outil moins puissant, par exemple un coupe-bloc au lieu d'une meuleuse d'angle.
3. À l'aide d'une méthode de travail complètement différente, par exemple en utilisant une cloueuse pour fixer directement les chemins de câbles au lieu de percer des trous d'abord.

Toujours veiller à travailler avec un équipement de sécurité agréé, tel que les masques anti-poussière spécialement conçus pour filtrer les particules microscopiques, et utiliser systématiquement le système d'extraction de la poussière.



Avertissement: certaines particules de poussière créées par le ponçage mécanique, le sciage, le meulage, le perçage et d'autres travaux de construction contiennent des produits chimiques réputés cancérigènes et entraînant des malformations congénitales ou d'autres effets nocifs pour la reproduction. Quelques exemples d'éléments chimiques:

- Le plomb issu de peintures au plomb.
- La silice cristalline issue de briques, de ciment et d'autres produits de maçonnerie.
- L'arsenic et le chrome issus du bois traité chimiquement.

Le risque provenant de l'exposition à ces produits varie en fonction de la fréquence d'exécution de ce type de travaux. Pour réduire l'exposition à ces produits chimiques:

- Travailler dans une zone bien ventilée.
- Travailler avec un équipement de sécurité agréé, comme un masque anti-poussière spécialement conçu pour filtrer les particules microscopiques.

VIBRATION

La directive européenne sur les agents physiques (vibrations) a été introduite pour réduire les blessures dues au syndrome des vibrations main-bras occasionnées aux utilisateurs d'outils électriques. La directive oblige les fabricants et fournisseurs d'outils électriques à fournir des résultats de test de vibrations à titre indicatif pour permettre aux utilisateurs de prendre des décisions éclairées quant à la durée pendant laquelle un outil électrique peut être utilisé quotidiennement en toute sécurité et quant au choix de l'outil.

VOIR LES SPÉCIFICATIONS TECHNIQUES DANS LE MANUEL D'INSTRUCTIONS POUR LES NIVEAUX DE VIBRATIONS DE VOTRE OUTIL.

Les valeurs d'émissions de vibrations déclarées doivent être utilisées comme un niveau minimum et ne doivent pas être utilisées avec les recommandations actuelles sur les vibrations.

Les émissions de vibrations déclarées ont été mesurées conformément au test standard mentionné dans EN 62841-1 et EN 62841-2-11 et peuvent être utilisées pour comparer un outil à un autre outil.

La valeur d'émission de vibrations déclarée peut également être utilisée lors d'une évaluation préliminaire d'exposition.



Avertissement: la valeur d'émission de vibrations lors de l'utilisation réelle de l'outil électrique peut différer de la valeur déclarée selon la manière dont l'outil est utilisé. Voici des exemples de conditions pouvant occasionner une différence:

- La façon dont l'outil est utilisé et dont les matériaux sont coupés ou percés.
- L'état et le bon entretien de l'outil.
- L'utilisation de l'accessoire adapté à l'outil et le maintien de l'affûtage et du bon état de l'outil.
- La force de la prise sur les poignées.
- L'utilisation de l'outil conformément à l'usage auquel il est destiné et à ces instructions.

Lors du travail avec cet outil électrique, des vibrations au niveau des mains et des bras sont ressenties. Adopter des pratiques de travail correctes afin de réduire l'exposition aux vibrations. Cet outil peut occasionner le syndrome des vibrations main-bras s'il n'est pas utilisé correctement.



Avertissement: identifier des mesures de sécurité pour protéger l'opérateur, basées sur une estimation de l'exposition dans des conditions réelles d'utilisation (en tenant compte de toutes les parties du cycle de fonctionnement, par exemple, lorsque l'outil est éteint et lorsqu'il fonctionne en mode ralenti en plus du temps de déclenchement).

Remarque:

- L'utilisation d'autres outils réduit le temps de travail total des utilisateurs sur cet outil.
- Contribution à la diminution du risque d'exposition aux vibrations. TOUJOURS utiliser des burins, forets et lames aiguisés.
- Entretenir cet outil conformément à ces instructions et le conserver bien lubrifié (le cas échéant).
- Éviter d'utiliser des outils à des températures de 10 °C ou inférieures. Planifier votre emploi du temps pour répartir toute utilisation d'un outil à fortes vibrations sur un certain nombre de jours.

Surveillance médicale

Tous les employés doivent suivre un programme de surveillance médicale de l'employeur pour permettre d'identifier à un stade précoce les éventuelles affections liées aux vibrations, et ainsi empêcher l'évolution de la maladie et aider les employés à poursuivre leur travail.

RÉDUCTION DU BRUIT ET DES VIBRATIONS

Afin de réduire l'impact négatif des vibrations et du bruit, limitez la durée des séances de travail, travaillez en mode de bruit et de vibrations réduits, et portez des équipements de protection individuelle.

Afin de minimiser l'exposition aux vibrations et au bruit, tenez compte des points suivants:

1. Utilisez seulement l'outil d'une manière conforme à son design et aux instructions.
2. Faites en sorte que l'outil reste en bon état et correctement entretenu.
3. Utilisez les outils adéquats avec l'appareil, et faites en sorte qu'ils restent en bon état.
4. Gardez toujours une bonne prise sur les poignées / surfaces de préhension.
5. Cet outil doit être correctement entretenu de la manière décrite dans le mode d'emploi. Faites en sorte qu'il soit suffisamment graissé (le cas échéant).
6. Si vous devez travailler avec un appareil à fortes vibrations, étalez le travail sur plusieurs jours.
7. Lors d'une utilisation prolongée de cet outil, l'exposition de l'opérateur aux vibrations peut produire un phénomène de « doigt blanc ». Pour réduire ce risque, portez des gants et gardez les mains au chaud.

RISQUES RÉSIDUELS

Même si vous utilisez cet outil en respectant les normes de sécurité, certains risques de dommages corporels et matériels subsistent. Du fait du mode de construction et de fonctionnement de l'outil, vous pouvez notamment être exposé aux risques suivants:

1. Les fortes vibrations peuvent être nuisibles à la santé si l'outil est utilisé pendant une durée trop longue, ou si l'outil n'est pas utilisé et entretenu conformément aux instructions.
2. Dommages aux biens et aux personnes causés par des accessoires cassés ou par l'impact soudain de l'outil avec des objets cachés en cours d'utilisation.
3. Dommages aux biens et aux personnes résultant de la projection d'objets ou d'accessoires de mauvaise qualité.



AVERTISSEMENT! Cet outil génère un champ électromagnétique pendant qu'il fonctionne! Dans certaines circonstances, ce champ magnétique peut interférer avec les implants médicaux actifs ou passifs! Afin de réduire les risques de blessures graves voire mortelles, les personnes portant des implants médicaux doivent consulter leur médecin et le fabricant de leur implant avant d'utiliser cet outil!



Description du produit

Liste des pièces

La liste ci-dessous fait référence à l'image 1 de la page 4.

- | | |
|--|--------------------------------|
| 1. Interrupteur Marche/Arrêt | 10. Semelle |
| 2. Bouton de verrouillage | 11. Guide-lame |
| 3. Poignée | 12. Lame (non fournie) |
| 4. Support pour clé hexagonale | 13. Protège-lame |
| 5. Clé hexagonale | 14. Porte-lame |
| 6. Orifices d'aération | 15. Vis de fixation de la lame |
| 7. Embout d'évacuation de la poussière | 16. Surface de préhension |
| 8. Adaptateur pour aspirateur | 17. Vis à six pans (Fig C) |
| 9. Échelle de biseau | |

Symboles

Sur l'outil, sur la plaque signalétique et dans le mode d'emploi, vous trouverez entre autres les symboles et abréviations suivants. Familiarisez-vous avec leur signification afin de réduire les risques de dommages corporels et matériels.



Portez toujours une protection oculaire.



Portez toujours une protection auditive.



Portez un masque anti-poussière.



Portez des gants de travail.



Verrouiller / serrer ou fixer.



Déverrouiller / desserrer.



Remarque.



Attention / Avertissement.



Incorrect.



Correct.

dB(A)

Décibel (pondéré A)

n_0

Vitesse à vide



Pour réduire le risque de blessure, l'utilisateur doit lire le mode d'emploi.



Éteindre l'outil et le déconnecter de la source d'alimentation avant de le ranger, de le transporter et d'effectuer toute manipulation de montage, de nettoyage, de réglage et d'entretien.



Ceci est un outil de classe de protection II. Cela signifie qu'il est équipé d'une isolation renforcée ou d'une double isolation.



Cet outil est conforme aux directives européennes applicables et a subi un test de conformité avec les directives en question.



Symbole DEEE. Les produits électriques usagés ne doivent pas être jetés avec les ordures ménagères. Apportez le produit à un endroit où il pourra être recyclé. Pour plus d'informations sur le recyclage, adressez-vous au magasin d'achat ou aux autorités de votre commune.

yyWxx

Code de la date de fabrication ; année de fabrication (20yy) et semaine de fabrication (Wxx)

Caractéristiques techniques

Tension nominale, fréquence	: 220 – 240 V~, 50 Hz
Puissance nominale d'entrée	: 350 W
Vitesse nominale à vide n_0	: 3000 min ⁻¹
Capacité de coupe:	
Bois	: 55 mm
Aluminium	: 8 mm
Métal	: 6 mm
Classe de protection	: II <input type="checkbox"/>
Poids	: environ 1,4 kg
Niveau de pression acoustique L_{pA}	: 87,4 dB(A)
Niveau de puissance acoustique L_{WA}	: 98,4 dB(A)
Incertitude K_{pA} , K_{WA}	: 5 dB(A)
Valeur totale de vibration: a_h	: 4,319 m/s ² (découpe de tôle)
	: 4,715 m/s ² (découpe de panneau de particules)
Incertitude K	: 1,5 m/s ²

Les valeurs sonores ont été obtenues en conformité avec le code d'essai acoustique mentionné dans EN 62841-1 et EN 62841-2-11. Le niveau d'intensité sonore pour l'opérateur peut dépasser 80 dB(A) et il est nécessaire de porter des protections auditives.

Explications de l'étiquette signalétique

PJS350C = Modèle

P = Marque

JS = Scie sauteuse

350C = Puissance (Watts)



Assemblage

01

Déballage

1. Déballer toutes les pièces et poser-les sur une surface plane et solide.
2. Enlever tous les matériaux d'emballage et dispositifs d'expédition le cas échéant.
3. Assurez-vous que le contenu est complet et ne présente aucun dommage. Si vous vous apercevez que des pièces sont manquantes ou présentent des dommages, n'utilisez pas l'outil, mais contactez votre revendeur. Utiliser un appareil incomplet ou endommagé représente un danger pour les personnes et les biens.
4. Assurez-vous que vous disposez de tous les accessoires et les outils requis pour l'assemblage et le fonctionnement. Cela concerne également l'équipement de protection individuelle approprié.



AVERTISSEMENT! L'outil doit être entièrement assemblé avant son utilisation. Ne pas utiliser un outil qui n'est que partiellement assemblé ou assemblé avec des pièces endommagées.



Porter des gants de protection pour les travaux d'assemblage et toujours poser l'outil sur une surface plane et stable pendant le montage.

Suivre les consignes de montage étape par étape et utiliser les illustrations fournies comme guide pour assembler facilement l'outil.



Ne pas brancher l'outil à l'alimentation électrique avant qu'il ne soit complètement assemblé!



AVERTISSEMENT! Ne pas laisser les enfants jouer avec l'outil et ses emballages. Les sacs plastiques, les feuilles protectrices et les petites pièces présentent un risque d'étouffement!

02

Lame de scie



AVERTISSEMENT! Utilisez toujours des lames de scie selon l'utilisation prévue! Par exemple, ne jamais utiliser une lame de scie destinée à travailler sur du bois pour travailler sur du métal et vice versa!



Respectez les exigences techniques de ce produit (voir chapitre Caractéristiques techniques) lors de l'achat et l'utilisation de lames de scie!

Les accessoires sont coupants et chauds après l'utilisation! Manipulez-les avec soin! Portez des gants de protection pour la manipulation des accessoires afin d'éviter des blessures telles que brûlures et coupures!

Différents types de lames (lames de types U et T) peuvent être utilisés avec cet outil en fonction du matériau de la pièce. (Image A).

Mise en place (Image B)

1. Desserrez les vis de fixation de la lame (15) en tournant dans le sens inverse des aiguilles d'une montre avec la clé hexagonale (5) fournie.
2. Ouvrez bien le porte-lame (14).
3. Insérez la lame dans le porte-lame (14) jusqu'en butée. Les dents de la lame doivent pointer vers l'avant.
4. Serrez les vis de fixation et assurez-vous que la lame est solidement fixée dans le porte-lame (14). Vérifiez qu'elle est bien verrouillée en tirant dessus.



REMARQUE: Choisissez la lame appropriée en fonction de l'opération souhaitée.

Avant l'utilisation, vérifiez que la lame est correctement attachée et exempte de dommages.

Démontage

1. Desserrez les vis de fixation de la lame (15) en tournant dans le sens inverse des aiguilles d'une montre avec la clé hexagonale (5) fournie.
2. Retirez la lame à la main.
3. Serrez les vis de fixation de la lame correctement.

03

Guide-lame (Images C et D)

1. Desserrez les vis à six pans (17, 2x) en tournant dans le sens inverse des aiguilles d'une montre avec la clé hexagonale (5).
2. Tirez ou poussez le guide-lame (11) dans la position de travail qui lui permettra de maintenir et de guider la lame (12) correctement (Image D).
3. Serrez les vis à six pans (17, 2x)..

04

Réglage de l'angle (Image C, E)



AVERTISSEMENT! Avant toute intervention sur l'outil, assurez-vous toujours qu'il est éteint et débranché de l'alimentation secteur!

La semelle 7 peut être inclinée à 45° vers la gauche ou vers la droite, afin de réaliser des coupes en biseau. Veuillez toujours régler l'angle de coupe en fonction de vos besoins.

1. Desserrez les 2 vis à six pans (17) en tournant dans le sens inverse des aiguilles d'une montre avec la clé hexagonale (5). (Image C, étape 1)
2. Inclinez la semelle (10) pour régler l'angle de coupe souhaité.
3. Serrez les 2 vis à six pans creux (17) à l'aide de la clé hexagonale (5).

05

Extraction de poussière (Image F)



AVERTISSEMENT! Raccordez un dispositif d'extraction de poussière à l'outil durant son utilisation afin de maintenir la zone de travail propre! Portez un masque antipoussière durant l'utilisation de cet outil! La poussière peut être nocive pour la santé! Notamment la poussière et les copeaux de bois traité avec un produit de préservation ou de teinture par exemple!



Raccordez un dispositif d'extraction de poussière approprié, par exemple un aspirateur adapté (35 mm), sur l'adaptateur pour aspirateur (8) (Image F).

1. Introduisez l'adaptateur pour aspirateur (8) dans l'embout d'évacuation de la poussière (étape 1) et tournez dans le sens des aiguilles d'une montre pour le fixer dans cette position (étape 2).
2. Introduisez l'embout d'un aspirateur approprié (35 mm) dans l'adaptateur pour aspirateur.



Utilisation

Usage prévu

Cet outil est destiné à la coupe de bois et de matériau similaire, par exemple MDF et aggloméré, du plastique et du métal en utilisant la lame de scie correspondante.

L'outil doit uniquement être utilisé en position verticale, la semelle reposant à plat sur la pièce à couper. Il ne doit pas être utilisé sens dessus dessous ou comme une machine fixe sur un établi.

L'outil ne doit pas être utilisé sur des murs et des matériaux nocifs pour la santé.

Avant de commencer

01 Protection



Commandes



AVERTISSEMENT! Éteignez toujours l'outil et débranchez-le de l'alimentation avant d'effectuer des réglages!



01 Mise en marche/arrêt (Image G)

Utilisez l'outil en mode instantané ou en mode continu.

Mode instantané

Mettez l'outil en marche en appuyant sur l'interrupteur marche/arrêt (1). Relâchez la gâchette pour l'arrêter.

Mode continu

1. Mettez l'outil en marche en appuyant sur l'interrupteur marche/arrêt (1) et maintenez-le dans cette position.
2. Appuyez sur le bouton de verrouillage (2) afin de verrouiller l'interrupteur marche/arrêt (1).
3. Relâchez les deux boutons. L'interrupteur marche/arrêt (1) est maintenant bloqué pour une utilisation en continu.
4. Enfoncez puis relâchez l'interrupteur marche/arrêt (1) pour éteindre l'outil.

Utilisation

01 Découpe (Image H)



AVERTISSEMENT! Pendant l'utilisation, de la poussière fine se forme! Certaines poussières sont hautement inflammables et explosives! Ne fumez pas pendant l'utilisation, gardez les sources de chaleur et les flammes hors de la zone de travail!



Portez toujours un masque anti-poussières pour vous protéger contre les risques liés à la poussière fine!



REMARQUE: Tenez compte de l'épaisseur du trait de scie lorsque vous effectuez des coupes le long de lignes tracées. Ne coupez pas directement sur la ligne, mais juste à côté de celle-ci.

Il est recommandé de faire un essai avant de travailler réellement sur la pièce, afin de déterminer la position et la largeur du trait de scie, notamment après un changement de lame ou après la modification de l'angle de biseau.

Si la lame se coince dans la pièce, éteignez l'outil, attendez l'arrêt complet et débranchez-le de l'alimentation secteur. Après seulement, vous pouvez libérer la lame bloquée.

1. Dans la mesure du possible, coupez dans le sens des fibres du bois afin d'éviter que la lame ne se bloque et que les bords ne s'effilochent.
2. Ajoutez toujours du fluide de refroidissement le long de la ligne de coupe pour réduire l'échauffement lorsque vous coupez du métal.
3. Assurez-vous qu'il y a un dégagement suffisant pour le passage de la lame sous la pièce.
4. Tenez l'outil en plaçant une main sur la poignée (3), et l'autre main sur la surface de préhension (16).
5. Mettez l'outil en marche et attendez qu'il fonctionne à pleine vitesse avant de le positionner sur la pièce.
6. Approchez-le prudemment de la pièce. Posez la semelle (10) à plat sur la pièce et poussez l'outil vers l'avant à vitesse régulière.
7. Exercez une pression verticale et une poussée vers l'avant juste suffisantes pour maintenir l'outil à plat sur la pièce. Une pression plus importante n'améliorerait pas les performances de l'outil. Au contraire, elle les réduirait et donnerait des résultats irréguliers.
8. Maintenez toujours l'outil en mouvement. Ne l'immobilisez pas à un endroit quelconque de la surface de travail ; vous éviterez ainsi de faire des rainures.
9. Enlevez l'outil de la pièce avant de l'éteindre.

Après utilisation

1. Éteignez l'outil, attendez l'arrêt complet, débranchez-le de l'alimentation électrique, laissez-le refroidir et retirez la lame.
2. Examinez l'outil, nettoyez-le puis rangez-le de la manière décrite ci-dessous.



Entretien et maintenance



AVERTISSEMENT! Éteignez toujours l'outil, débranchez-le de l'alimentation électrique et laissez-le refroidir avant d'effectuer le contrôle, l'entretien et le nettoyage!



Réalisez des réparations et l'entretien uniquement en conformité avec ce mode d'emploi! Toutes autres interventions doivent être réalisées par un spécialiste qualifié!

Nettoyage

- Nettoyez l'outil avec un chiffon sec. Pour les endroits difficiles à atteindre, utilisez une brosse.
- Nettoyez plus particulièrement après chaque utilisation la prise de l'outil, les commutateurs et les orifices d'aération avec un chiffon et une brosse.
- Enlevez les poussières tenaces avec de l'air comprimé (max. 3 bars).
- Examinez l'outil pour voir si certaines pièces sont usées ou endommagées. Changez les pièces usées ou adressez-vous à un centre de réparation agréé pour faire réparer l'outil avant de le réutiliser.



N'utilisez pas de substances chimiques, alcalines ou abrasives, ni de détergents ou de désinfectants caustiques ; ceux-ci sont de nature à endommager les surfaces de l'outil.

Entretien

Votre outil électrique ne nécessite aucune lubrification ou entretien supplémentaire. Il n'y a aucune pièce réparable par l'utilisateur dans votre outil électrique. Avant et après chaque utilisation, inspectez l'outil et les accessoires afin de détecter d'éventuels signes d'usure ou d'endommagement. Si besoin, remplacez-les comme indiqué dans le mode d'emploi.

01 Câble d'alimentation

Si le câble d'alimentation est endommagé, il doit être remplacé par le fabricant ou son service après-vente pour éviter un danger.

Transport



AVERTISSEMENT! Portez toujours l'outil par sa poignée principale. N'utilisez jamais le câble pour porter l'outil.

1. Éteignez l'outil et débranchez-le de l'alimentation électrique.
2. Protégez l'outil contre les risques de chocs ou de fortes vibrations auxquels il pourrait être soumis lors d'un déplacement en véhicule.
3. Maintenez l'outil bien en place de manière à ce qu'il ne puisse ni glisser ni tomber.

Rangement

1. Éteignez l'outil et débranchez-le de l'alimentation électrique.
2. Nettoyez l'outil comme décrit ci-dessus.
3. Rangez l'outil et ses accessoires dans un endroit sombre, sec, à l'abri du gel et bien ventilé.
4. L'outil doit toujours être rangé dans un endroit hors de portée des enfants. Dans l'idéal, la température de la pièce dans laquelle l'outil est rangé doit être comprise entre 10 °C et 30 °C.
5. Nous vous recommandons de ranger l'outil dans son emballage d'origine ou de le recouvrir avec un tissu afin de le protéger contre la poussière.

Dépannage

Les dysfonctionnements supposés sont souvent liés à des causes que l'utilisateur peut éliminer par lui-même. Il est donc recommandé de consulter cette section en cas de besoin. Dans la plupart des cas, le problème peut être résolu rapidement.



AVERTISSEMENT! N'essayez pas d'effectuer d'autres manipulations que celles décrites dans le mode d'emploi ! Si vous n'arrivez pas à résoudre le problème par vous-même, toutes les autres manipulations de contrôle, d'entretien et de réparation devront être effectuées par un centre de réparation agréé ou par un spécialiste de qualification équivalente.

Problème	Cause possible	Solution
L'outil ne démarre pas	L'outil n'est pas connecté à la source d'alimentation	Connectez à la source d'alimentation
	Le câble d'alimentation ou la fiche sont défectueux	Consultez un électricien qualifié
L'outil n'atteint pas la pleine puissance.	La rallonge ne convient pas à l'appareil	Utilisez une rallonge adéquate
	La tension de l'alimentation électrique (ex : générateur) est trop faible	Connectez l'appareil à une autre source d'alimentation
	Les ouvertures de ventilation sont bloquées	Nettoyez les ouvertures de ventilation
Résultat insatisfaisant	La lame est émoussée/abîmée	Remplacez-la par une lame neuve
	La lame n'est pas adaptée au matériau de la pièce	Remplacez-la par une lame adaptée à la pièce
Vibrations ou bruit excessifs	La lame est émoussée/abîmée	Remplacez-la par une lame neuve
	La lame est trop longue ou trop courte	Remplacez-la par une lame de la bonne longueur

Mise au rebut et recyclage



Les produits électriques usagés ne doivent pas être jetés avec les ordures ménagères. Apportez le produit à un endroit où il pourra être recyclé. Pour plus d'informations sur le recyclage, adressez-vous au magasin d'achat ou aux autorités de votre commune.



Garantie

Cet outil électrique **P** est garanti 1 an à compter de la date d'achat s'il a été acheté dans un magasin, livré ou acheté en ligne, et ce pour un usage domestique normal (non professionnel ou commercial). Vous ne pouvez déposer une réclamation au titre de la garantie que sur présentation de votre ticket de caisse ou votre facture d'achat. Veuillez conserver votre preuve d'achat en lieu sûr.

Cette garantie couvre les défaillances et les dysfonctionnements du produit, à condition que l'outil électrique **P** ait été utilisé aux fins pour lesquelles il est conçu et soumis à l'installation, au nettoyage, aux soins et à l'entretien conformément aux pratiques courantes et aux informations contenues ci-dessus et dans le mode d'emploi. La présente garantie ne couvre pas les défauts ou dommages causés par ou résultant de :

- Usure normale, y compris l'usure des accessoires
- Utilisation excessive ou abusive, négligence
- L'usage artisanal, professionnel ou dans le cadre d'une location
- Réparation tentée par une personne autre qu'un agent autorisé
- Dommages esthétiques
- Dommages causés par des substances ou objets étrangers, ou par des accidents
- Dommages ou modifications accidentels
- Non-respect des instructions du fabricant
- Perte d'usage des biens

Cette garantie est limitée aux pièces reconnues comme défectueuses. Elle ne couvre en aucun cas les coûts accessoires (mouvements, travail) et les dommages directs et indirects.

Si l'outil électrique **P** s'avère défectueux pendant la période de garantie, nous nous réservons le droit, à notre gré, de rembourser l'article ou de le remplacer par un produit de qualité et de fonctionnalités équivalentes.

Cette garantie ne s'applique qu'au pays d'achat ou de livraison, et n'est pas transférable à d'autres pays. Cette garantie n'est pas transférable à une autre personne ou un autre produit. Cette garantie est soumise aux lois locales applicables.

Toute question relative à la garantie doit être adressée à un magasin affilié au distributeur chez lequel l'outil électrique **P** a été acheté

Cette garantie s'ajoute à vos droits légaux de consommateur en matière de biens défectueux, sans les affecter.



Garantie

Le distributeur chez qui vous avez acheté le/la [Scie sauteuse] est responsable de la conformité ou des vices cachés dans le/la [Scie sauteuse] conformément aux dispositions suivantes:

Article L217-4 du code de la consommation

Le vendeur doit livrer les marchandises conformément au contrat et est responsable des défauts de conformité existants au moment de la livraison.

Il est également responsable des défauts de conformité résultant de l'emballage, des instructions de montage et d'installation lorsqu'il en est responsable en vertu du contrat ou lorsqu'il a été réalisé sous sa responsabilité.

Article L217-5 du code de la consommation

Les marchandises sont conformes au contrat :

1. Si elles sont propres à l'usage habituellement escompté pour des produits similaires et, le cas échéant :

- si elles correspondent à la description donnée par le vendeur et possèdent les qualités présentées par le vendeur à l'acheteur sous la forme d'un échantillon ou d'un modèle;

- si elles présentent les qualités auxquelles un acheteur peut légitimement s'attendre en ce qui concerne les déclarations publiques faites par le vendeur, par le fabricant ou par son représentant, notamment dans la publicité ou l'étiquetage;

2. Ou si elles présentent les caractéristiques définies d'un commun accord par les Parties ou sont propres à tout usage spécial recherché par l'acheteur, porté à la connaissance du vendeur et que ce dernier en a convenu.

Article L217-12 du code de la consommation

Les actions résultant des défauts de conformité sont limitées à deux ans après la livraison des marchandises.

Article L217-16 du Code de la consommation

Lorsque l'acheteur demande au vendeur, au cours de la garantie de vente qui lui a été accordée au moment de l'achat ou de la réparation du bien meuble, la restauration couverte par la garantie, toute période d'indisponibilité d'au moins sept jours est ajoutée à la période de garantie restante.

Ce délai commence à partir de la demande d'intervention de l'acheteur ou de la disponibilité pour la réparation de la marchandise en question, si cette disponibilité intervient après la demande d'intervention.

Article 1641 du code civil

Le vendeur est lié par la garantie à la suite de vices cachés dans l'article vendu qui le rendent impropre à l'usage auquel il était destiné, ou qui réduit tellement cette utilisation que l'acheteur ne l'aurait pas acheté, ou aurait payé un prix inférieur s'il en avait eu connaissance.

Article 1648 du code civil

Toute action résultant de vices cachés doit être intentée par l'acheteur dans un délai de deux ans à compter de la découverte du vice.



Déclaration de conformité



Déclaration de conformité CE

Nous

Kingfisher International Products Limited
3 Sheldon Square
London W2 6PX
United Kingdom

Déclarons que le produit:

Scie sauteuse

PJS350C

Numéro de série: de 000001 à 999999

Satisfait aux exigences de santé et de sécurité essentielles des directives suivantes:

2006/42/EC Directive Machine

Les normes et spécifications techniques font référence à:

EN62841-1:2015

EN62841-2-11:2016

2014/30/EU Directive CEM

Les normes et spécifications techniques font référence à:

EN55014-1:2017

EN55014-2:2015

EN 61000-3-2:2014

EN 61000-3-3:2013

2011/65/EU et (EU)2015/863 Directive RoHS (LdSD)

Signataire autorisé et titulaire du dossier technique

Signé par et au nom de:

Kingfisher International Products Limited
 3 Sheldon Square
 London W2 6PX
 United Kingdom

le: [10/09/2019]

Eric Capotummino
 Group Quality Director



Déclaration de conformité



Déclaration de conformité CE

Nous

**Kingfisher International Products B.V.
Rapenburgerstraat 175E 1011 VM Amsterdam
The Netherlands**

Déclarons que le produit:

Scie sauteuse

PJS350C

Numéro de série: de 000001 à 999999

Satisfait aux exigences de santé et de sécurité essentielles des directives suivantes:

2006/42/EC Directive Machine

Les normes et spécifications techniques font référence à:

EN62841-1:2015

EN62841-2-11:2016

2014/30/EU Directive CEM

Les normes et spécifications techniques font référence à:

EN55014-1:2017

EN55014-2:2015

EN 61000-3-2:2014

EN 61000-3-3:2013

2011/65/EU et (EU)2015/863 Directive RoHS (LdSD)

Signataire autorisé et titulaire du dossier technique

Signé par et au nom de:

**Kingfisher International Products B.V.
Rapenburgerstraat 175E 1011 VM Amsterdam
The Netherlands**

le: [10/09/2019]

Eric Capotummino
Group Quality Director

Manufacturer • Fabricant • Producent • Hersteller • Producator • Fabricante:

Kingfisher International Products Limited,
3 Sheldon Square, London, W2 6PX,
United Kingdom

www.kingfisher.com/products

Kingfisher International Products B.V.
Rapenburgerstraat 175E 1011 VM Amsterdam
The Netherlands

FR

Distributeur:

Castorama France
C.S. 50101 Templemars
59637 Wattignies CEDEX
www.castorama.fr

BRICO DÉPÔT
30-32 rue de la Tourelle
91310 Longpont-sur-Orge France
www.bricodepot.fr



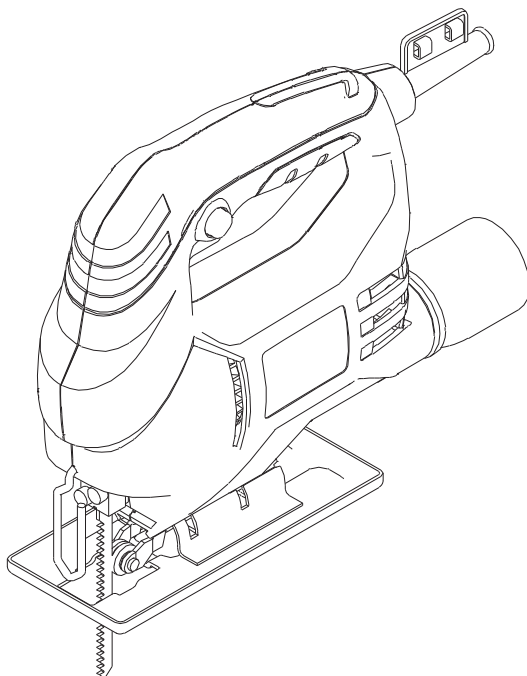
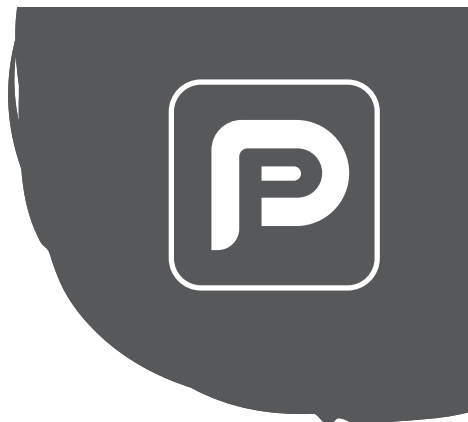





Pour consulter les manuels d' instructions en ligne,
rendez-vous sur le site www.kingfisher.com/products



EAN 3663602795995

PJS350C

ORYGINALNA INSTRUKCJA

	Instrukcje bezpieczeństwa	7
	Opis produktu	13
	Montaż	15
	Użytkowanie	18
 + 	Czyszczenie i konserwacja	21
	Gwarancja	24
	Deklaracja zgodności	25



OSTRZEŻENIE! Przed obsługą narzędzia proszę dokładnie przeczytać wszystkie instrukcje bezpieczeństwa.

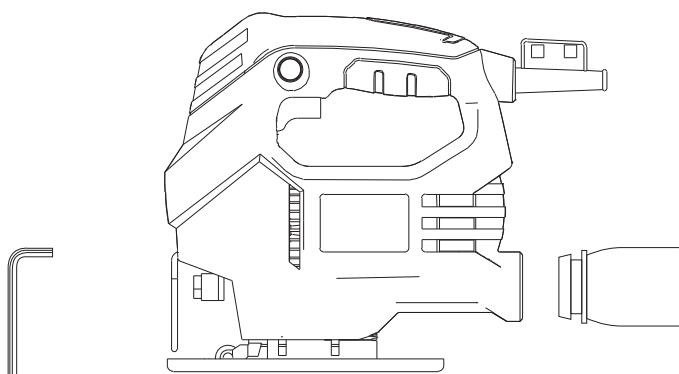



Opis produktu

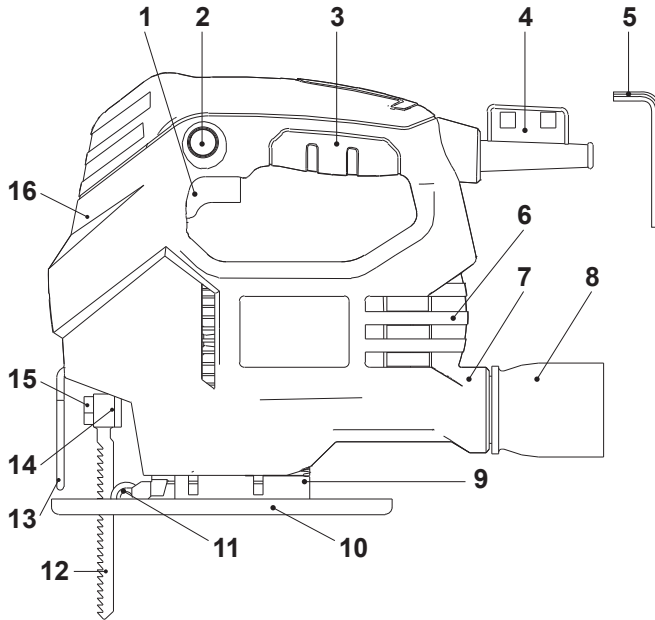

A

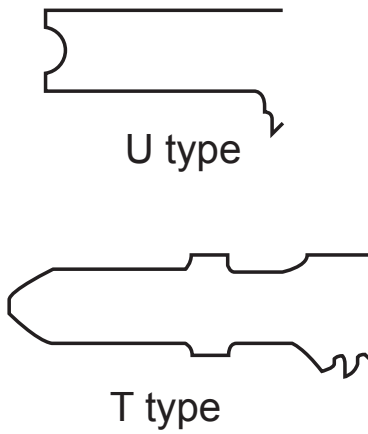

B

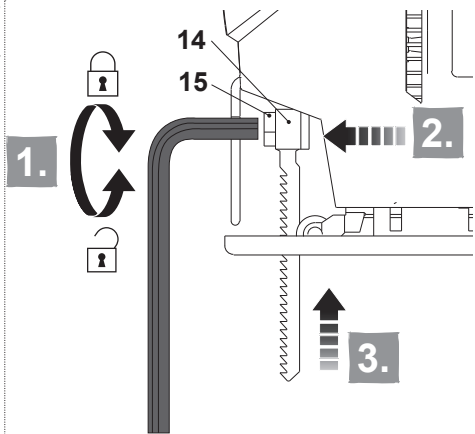

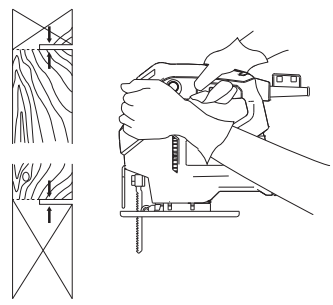
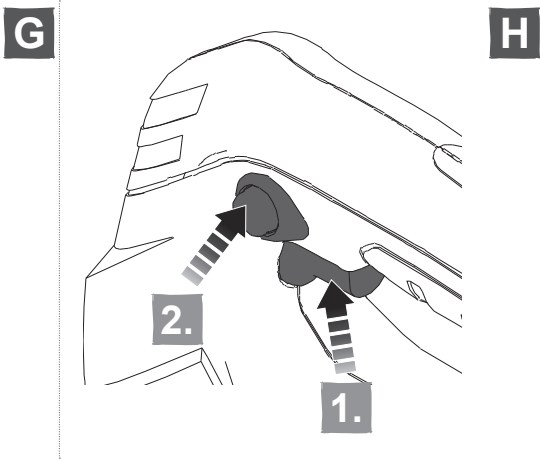
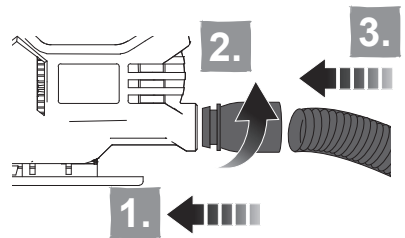
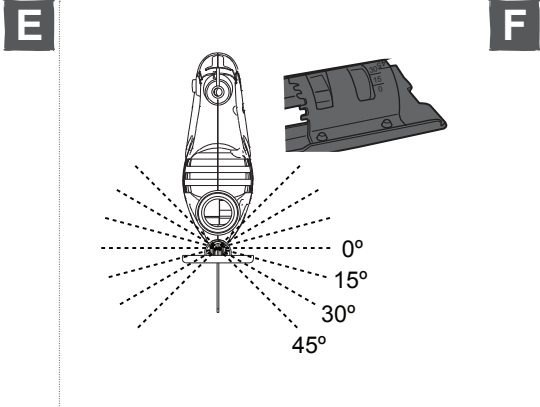
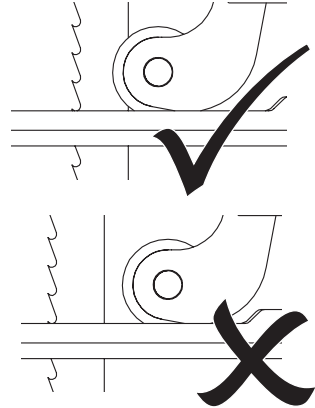
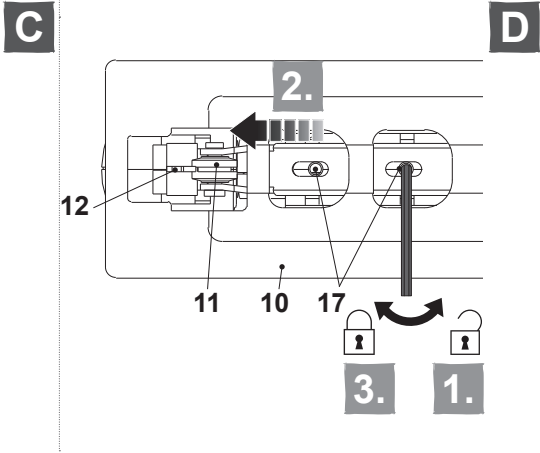



Instrukcje bezpieczeństwa

Ogólne ostrzeżenia bezpieczeństwa elektronarzędzia



OSTRZEŻENIE Należy zapoznać się z wszystkimi ostrzeżeniami, instrukcjami, ilustracjami i specyfikacjami dostarczonymi z elektronarzędziem. *Nieprzestrzeganie którejs z podanych poniżej instrukcji może spowodować porażenie prądem elektrycznym, pożar i/lub poważne urazy.*

Wszystkie ostrzeżenia i instrukcje należy przechowywać do późniejszego wykorzystania.

Określenie „elektonarzędzie” w ostrzeżeniach dotyczy elektrycznego narzędzia przewodowego lub akumulatorowego.

1) BEZPIECZEŃSTWO W MIEJSCU PRACY

- a) **Miejsce pracy powinno być czyste i dobrze oświetlone.** *Nieporządek i ciemne obszary sprzyjają wypadkom.*
- b) **Nie używać elektronarzędzi w atmosferze wybuchowej, na przykład w obecności palnych cieczy, gazów lub pyłów.** *Elektonarzędzia wytwarzają iskry, które mogą spowodować zapłon pyłu lub oparów.*
- c) **Dzieci i osoby postronne nie powinny zbliżać się do pracującego elektronarzędzia.** *Nieuwaga może spowodować utratę kontroli nad urządzeniem.*

2) BEZPIECZEŃSTWO ELEKTRYCZNE

- a) **Wtyczki urządzenia muszą pasować do gniazdka. Nie wolno wprowadzać zmian we wtyczkach. Nie wolno używać przystawek z uziemionymi elektronarzędziami.** *Wtyczki w oryginalnym stanie i pasujące do nich gniazdka zmniejszają niebezpieczeństwo porażenia prądem.*
- b) **Unikać kontaktu ciała z uziemionymi powierzchniami (np. rury, grzejniki, kuchenki, lodówki).** *Istnieje zwiększone ryzyko porażenia prądem, jeśli ciało jest uziemione.*
- c) **Nie narażać elektronarzędzi na działanie deszczu lub wilgoci.** *Woda dostająca się do elektronarzędzia zwiększa ryzyko porażenia prądem.*
- d) **Prawidłowe używanie kabli Nie wolno używać przewodu do przenoszenia, wyciągania lub odłączania urządzenia. Przewód powinien znajdować się z dala od źródeł ciepła, oleju, ostrych krawędzi lub ruchomych elementów.** *Uszkodzone lub splecione przewody zwiększają ryzyko porażenia prądem.*
- e) **Podczas pracy elektronarzędziem na zewnątrz należy użyć przedłużacza przeznaczonego do użytku zewnętrznego.** *Użycie przewodu przeznaczonego do użytku na zewnątrz zmniejsza ryzyko porażenia prądem.*
- f) **Jeśli niezbędne jest używanie elektronarzędzia w wilgotnym miejscu, należy zastosować wyłącznik różnicowoprądowy (RCD) w celu zabezpieczenia zasilania.** *Używanie RCD zmniejsza niebezpieczeństwo*

porażenia prądem.

3) BEZPIECZEŃSTWO OSOBISTE

- a) **Należy zachować czujność, obserwować, co się robi i kierować się zdrowym rozsądkiem podczas obsługi elektronarzędzia. Nie używać urządzenia w przypadku zmęczenia lub pod wpływem narkotyków, alkoholu lub leków. Jeden moment nieuwagi podczas używania urządzenia może skutkować poważnymi urazami**
- b) **Używać środków ochrony indywidualnej. Należy zawsze używać ochrony oczu. Sprzęt ochronny, taki jak maska przeciwpyłowa, antypoślizgowe obuwie ochronne, kask lub ochrona słuchu stosowany w odpowiednich warunkach, zmniejszy obrażenia ciała.**
- c) **Zapobiegać niezamierzonemu uruchomieniu. Przed podłączeniem do wtyczki lub akumulatora, podnoszeniem lub przenoszeniem urządzenia należy się upewnić się, że wyłącznik jest ustawiony w pozycji wyłączonej. Przenoszenie elektronarzędzi z palcem na wyłączniku lub podłączanie elektronarzędzi z włączonym wyłącznikiem grozi wypadkiem.**
- d) **Usunąć klucze regulacyjne przed włączeniem elektronarzędzia. Klucz zostawiony przy wirującej części elektronarzędzia może spowodować obrażenia.**
- e) **Nie wychylać się nadmiernie. Przez cały czas należy utrzymać odpowiednią postawę i równowagę. Umożliwia to lepszą kontrolę elektronarzędzia w nieoczekiwanych sytuacjach.**
- f) **Prawidłowy ubiór. Nie nosić luźnego ubrania ani ozdób. Włosy, ozdoby i ubranie należy trzymać w bezpiecznej odległości od ruchomych elementów. Ruchome elementy urządzenia mogą chwycić luźne ubrania, ozdoby lub długie włosy.**
- g) **Jeśli urządzenie jest przeznaczone do podłączenia urządzeń odciągających i zbierających pył, muszą być one prawidłowo podłączone i używane. Używanie wyciągu pyłu zmniejsza zagrożenia związane z pyłem.**
- h) **Rutyna wynikająca z częstego używania urządzeń nie może prowadzić do nadmiernej pewności siebie i lekceważenia zasad bezpieczeństwa. Niedbałe czynności mogą w ciągu ułamków sekund spowodować ciężkie urazy.**

4) UŻYWANIE I PIELĘGNOWANIE ELEKTRONARZĘDZI

- a) **Nie przeciążać urządzenia. Używać elektronarzędzia dostosowanego do wykonywanej pracy. Urządzenie będzie wykonywać pracę lepiej i bezpieczniej w tempie, na które jest ono przeznaczone.**
- b) **Nie używać urządzenia, jeśli jego wyłącznik nie włącza lub nie wyłącza go prawidłowo. Każde elektronarzędzie, którego nie można kontrolować za pomocą wyłącznika, jest niebezpieczne i musi zostać naprawione.**
- c) **Odłączyć wtyczkę od gniazdka i/lub wyjąć akumulator z elektronarzędzia przed dokonaniem jakichkolwiek regulacji, wymianą akcesoriów lub schowaniem elektronarzędzia. Takie zapobiegawcze środki bezpieczeństwa zmniejszają ryzyko przypadkowego uruchomienia elektronarzędzia.**
- d) **Wyłączone elektronarzędzia należy przechowywać w miejscu**

niedostępnym dla dzieci i nie pozwalać używać elektronarzędzia osobom nieobeznanym z elektronarzędziem i niniejszymi instrukcjami. *Elektronarzędzia są niebezpieczne w rękach nieprzeszkolonych użytkowników.*

- e) **Utrzymanie elektronarzędzi i akcesoriów.** Sprawdzić urządzenie pod kątem rozregulowania i zamocowania ruchomych części, pęknięcia elementów i wszelkich innych czynników, które mogą wpłynąć na pracę elektronarzędzia. W razie uszkodzenia, urządzenie należy przed użyciem naprawić. *Przyczyną wielu wypadków spowodowanych jest przez brak odpowiedniej konserwacji elektronarzędzi.*
- f) **Narzędzia skrawające powinny być ostre i czyste.** *Odpowiednio utrzymane narzędzia skrawające z ostrymi krawędziami tnącymi są mniej podatne na zakleszczenie i można łatwiej nad nimi panować.*
- g) **Elektronarzędzi, akcesoriów, narzędzi itp. należy używać zgodnie z niniejszą instrukcją, biorąc pod uwagę warunki pracy i prace, które mają być wykonywane.** *Używanie elektronarzędzi niezgodnie z ich przeznaczeniem może prowadzić do niebezpiecznych sytuacji.*
- h) **Uchwyty i powierzchnie chwytowe należy przechowywać w suchym, czystym miejscu, wolnym od oleju i smaru.** *Śliskie uchwyty i powierzchnie chwytowe nie pozwalają na bezpieczne używanie i kontrolowanie urządzenia w nieoczekiwanych sytuacjach.*

5) Serwis

- a) **Elektronarzędzie powinno być serwisowane przez wykwalifikowane osoby z użyciem identycznych części zamiennych.** *Zapewni to utrzymanie bezpieczeństwa elektronarzędzia.*

OSTRZEŻENIA BEZPIECZEŃSTWA DLA WYRZYNARKI

- a) **Narzędzie elektryczne należy kłaść na izolowanych, stabilnych powierzchniach, ponieważ taśma może zetknąć się z kablem.** *Przecięcie przewodu podłączonego do prądu może doprowadzić do tego, że metalowe zewnętrzne elementy elektronarzędzia będą również pod napięciem i wywołają porażenie operatora prądem elektrycznym.*
- b) **Używaj zacisków lub innych praktycznych sposobów, aby przytwierdzić obrabiany przedmiot do stabilnego podłoża.** *Trzymanie obrabianego przedmiotu w ręku lub opieranie go o ciało nie zapewnia jego stabilności i może prowadzić do utraty kontroli.*
- c) *Elektronarzędzie nie może być mokre ani stosowane w wilgotnym środowisku.*
- d) *Napięcie źródła zasilania musi odpowiadać napięciu podanemu na tabliczce znamionowej maszyny.*
- e) *Sprawdź produkt, jego przewód zasilania i wtyczkę oraz akcesoria pod kątem uszkodzeń przed każdym użyciem. Nie używaj produktu jeśli jest uszkodzony lub wykazuje oznaki zużycia.*
- f) *W przypadku zacięcia ostrza natychmiast wyłącz produkt.*
- g) *Nigdy nie dotykaj ręką obrabianego przedmiotu podczas pracy.*

- h) *Upewnij się, że w obrabianym przedmiocie nie ma żadnych obcych ciał, takich jak gwoździe lub śruby.*
- i) *Utrzymuj uchwyty w suchości, aby zapewnić pewną kontrolę. Solidnie trzymaj produkt oburącz, aby przez cały czas mieć nad nim pełną kontrolę.*
- j) *Dbaj o to, aby odpowietrzniki były zawsze wolne od zanieczyszczeń. W razie potrzeby czyść produkt miękką szczotką. Zablokowane odpowietrzniki mogą doprowadzić do przegrzania i uszkodzenia produktu.*
- k) *Jeśli podczas pracy ktoś Ci przeszkodzi, wchodząc w obszar pracy, natychmiast wyłącz produkt. Przed odłożeniem produktu zawsze odczekaj, aż całkowicie się zatrzyma.*
- l) *Nie przecpracowuj się. Rób regularne przerwy, aby zapewnić odpowiednią koncentrację na pracy i mieć pełną kontrolę nad produktem.*
- m) *Przewód zasilania zawsze trzymaj z tyłu elektronarzędzia.*

Poniższe informacje dotyczą tylko profesjonalnych użytkowników, ale stanowią dobrą praktykę dla wszystkich użytkowników:

DODATKOWE OSTRZEŻENIE BEZPIECZEŃSTWA DOTYCZĄCE PYŁU BUDOWLANEGO

Krzemionka jest naturalnym minerałem obecnym w dużych ilościach w materiałach takich, jak piasek, piaskowiec czy granit. Występuje także powszechnie w wielu materiałach budowlanych, np. w betonie i zaprawach. Podczas wielu powszechnie wykonywanych prac, takich jak cięcie, wiercenie i szlifowanie, krzemionka kruszy się na bardzo drobny pył (nazywany także respirabilną krzemionką krystaliczną lub RKK). Wdychanie bardzo drobnych cząstek krzemionki krystalicznej może prowadzić do rozwoju następujących chorób:

rak płuc; krzemica; przewlekła obturacyjna choroba płuc (POCHP).

Z kolei wdychanie drobnych cząsteczek drewna może prowadzić do rozwoju astmy. Ryzyko chorób płuc dotyczy osób, które regularnie wdychają pył budowlany przez dłuższy czas.

Aby zapewnić ochronę płuc, w przepisach COSHH określono limit średniej ilości wdychanego pyłu (limit narażenia w miejscu pracy) podczas normalnego dnia pracy. Ten limit dopuszcza wdychanie jedynie niewielkiej ilości pyłu – odpowiadającej mniej więcej szczypcie soli.

Niniejszy limit to wartość maksymalna dozwolona przez prawo: najwyższa wartość, jaką można wchłonąć przy zastosowaniu odpowiednich środków bezpieczeństwa.

W jaki sposób ograniczyć ilość pyłu?

1. Ograniczyć ilość prac związanych z cięciem, stosując optymalne rozmiary produktów budowlanych.
2. Używać narzędzi o mniejszej mocy, np. gilotyny do cięcia betonu, zamiast szlifierki kątowej.
3. Łączyć różne techniki pracy – np. używać gwoździarki do bezpośredniego mocowania tac kablowych zamiast wiercenia najpierw otworów.

Podczas pracy zawsze stosować atestowane środki ochrony osobistej, takie jak maski przeciwpyłowe przeznaczone specjalnie do filtrowania mikroskopijnych cząstek, a także urządzenia do odprowadzania pyłu.



Ostrzeżenie: niektóre cząstki pyłu powstające podczas cięcia, szlifowania, wiercenia i innych prac budowlanych mogą zawierać substancje chemiczne sprzyjające powstawaniu chorób nowotworowych, uszkodzeń płodu lub innych zaburzeń funkcji rozrodczych. Przykładami takich substancji chemicznych są między innymi:

- ołów z farb na bazie ołowiu.
- krzemionka krystaliczna z cegieł, cementu i innych produktów murarskich.
- arsen i chrom z konserwowanych chemicznie belek drewnianych.

Zagrożenie związane z tymi narażeniami może być różne i zależy od częstotliwości wykonywania tego typu prac. Aby ograniczyć narażenie na te substancje chemiczne:

- Należy pracować w dobrze wentylowanym miejscu.
- Podczas pracy należy stosować atestowane środki ochrony osobistej, takie jak maska przeciwpyłowa przeznaczona do filtrowania mikroskopijnych cząstek.

DRGANIA

Jako pomoc w ograniczeniu urazów związanych z chorobą wibracyjną u użytkowników elektronarzędzi została opracowana europejska dyrektywa dotycząca czynników fizycznych (drgań). Ta dyrektywa wymaga od producentów i dostawców elektronarzędzi podawania orientacyjnych wyników testów drgań, aby umożliwić użytkownikom podjęcie świadomej decyzji w zakresie bezpiecznego czasu użytkowania elektronarzędzia w ciągu dnia oraz wyboru narzędzia.

PATRZ SPECYFIKACJE TECHNICZNE W INSTRUKCJI OBSŁUGI DLA POZIOMU WIBRACJI ELEKTRONARZĘDZIA

Deklarowana wartość emisji drgań powinna być stosowana jako poziom minimalny wraz z aktualnymi wskazówkami dotyczącymi drgań.

Deklarowana wartość emisji drgań została zmierzona zgodnie z powyższym standaryzowanym testem i może być stosowana do porównywania poszczególnych narzędzi.

Deklarowana wartość emisji drgań może być także używana do wstępnej oceny narażenia.



Ostrzeżenie: wartość emisji drgań podczas rzeczywistego użytkowania elektronarzędzia może różnić się od wartości deklarowanej w zależności od sposobów używania narzędzia podanych w poniższych przykładach i innych czynników:

- Sposób użytkowania narzędzia oraz cięte lub nawiercane materiały.
- Narzędzie w dobrym stanie i odpowiednio konserwowane.
- Użycie prawidłowych akcesoriów do narzędzia oraz zapewnienie odpowiedniej ostrości i dobrego stanu narzędzia.
- Siła trzymania rękojeści.
- Narzędzie używane zgodnie z przeznaczeniem oraz niniejszą instrukcją.

Podczas pracy przy użyciu tego elektronarzędzia mogą występować drgania kończyn górnych. Aby ograniczyć narażenie na drgania, należy stosować odpowiednie praktyki pracy. Nieodpowiednia obsługa narzędzia może doprowadzić do choroby wibracyjnej.



Ostrzeżenie: W celu ochrony operatora należy stosować odpowiednie środki bezpieczeństwa na podstawie oceny narażenia na rzeczywiste warunki użytkowania (z uwzględnieniem wszystkich elementów cyklu obsługi, takich jak czas działania, czas wyłączenia narzędzia oraz czas pracy jałowej). Uwaga: korzystanie z innych narzędzi powoduje skrócenie łącznego czasu użytkowania tego narzędzia przez operatora, pomagając ograniczyć ryzyko narażenia na drgania.

- ZAWSZE stosować ostre dłuta, wiertła i brzeszczoty.
- Konserwować narzędzie zgodnie z niniejszą instrukcją i zapewnić jego prawidłowe smarowanie (o ile jest to wymagane).
- Unikać używania narzędzi w temperaturach 10°C lub poniżej.
- Zaplanować pracę, aby rozłożyć korzystanie z narzędzi powodujących silne drgania na wiele dni.

Kontrola zdrowia

Wszyscy pracownicy powinni uczestniczyć w prowadzonym przez pracodawcę programie kontroli zdrowia, który pozwala diagnozować choroby związane z drganiami na wczesnym etapie i zapobiegać postępowaniu choroby, a także pomaga pozostać osobom zatrudnionym w pracy.

REDUKCJA WIBRACJI I HAŁASU

Aby ograniczyć wpływ hałasu i wibracji, należy ograniczyć czas pracy, stosować tryby pracy o niskim poziomie wibracji i niskim poziomie hałasu, a także nosić środki ochrony indywidualnej.

Aby zminimalizować ryzyko narażenia na wibracje i hałas, należy brać pod uwagę następujące punkty:

1. Używać produktu zgodnie z jego przeznaczeniem, konstrukcją i niniejszą instrukcją.
2. Zadbaj o to, aby urządzenie było utrzymywane w dobrym stanie i odpowiednio konserwowane.
3. Używanie odpowiedniego osprzętu urządzenia - w dobrym stanie technicznym.
4. Trzymać mocno za uchwyty/powierzchnie chwytowe.
5. Produkt należy utrzymywać zgodnie z niniejszą instrukcją i odpowiednio smarować (w razie potrzeby).
6. Należy zaplanować harmonogram pracy, aby rozłożyć używanie urządzenia o wysokim poziomie wibracji na dłuższy okres czasu.
7. Długotrwałe użytkowanie produktu naraża użytkownika na drgania, które mogą wywołać szereg dolegliwości, ogólnie zwanych jako zespół trzęsących się dłoni (HAVS), np. bieleńce palców; oraz inne choroby, jak na przykład zespół cieśni nadgarstka. Aby ograniczyć ryzyko podczas używania produktu, zawsze stosuj rękawice ochronne i utrzymuj ciepłotę dłoni.

POZOSTAŁE RYZYKA

Nawet, gdy produkt jest używany zgodnie ze wszystkimi zasadami bezpieczeństwa, pozostaje pewne potencjalne ryzyko obrażeń i uszkodzeń.

Następujące zagrożenia mogą wystąpić w związku ze konstrukcją tego produktu:

1. Zagrożenie zdrowia wynikające z emisji drgań, jeżeli produkt jest użytkowany przez dłuższy czas lub nie jest odpowiednio kontrolowany i konserwowany.
2. Urazy i uszkodzenia mienia spowodowane złamaniem elementów lub nagłym uderzeniem w ukryte obiekty podczas używania.
3. Niebezpieczeństwo obrażeń i szkód materialnych spowodowanych przez latające przedmioty lub niesprawne akcesoria elektronarzędzi.



OSTRZEŻENIE! Produkt podczas pracy wytwarza pole elektromagnetyczne. Pole to może w pewnych okolicznościach zakłócać działanie aktywnych lub pasywnych implantów medycznych. Aby zmniejszyć ryzyko poważnych lub śmiertelnych obrażeń, przed użyciem tego produktu zalecamy osobom z implantami medycznymi skonsultowanie się z lekarzem i producentem implantu medycznego.



Opis produktu

Spis części

Poniższy spis dotyczy Rys. 1 na stronie 4.

- | | |
|-------------------------------------|--|
| 1. Włącznik/Wyłącznik | 10. Płyta podstawy |
| 2. Przycisk blokowania | 11. Prowadnik brzeszczotu |
| 3. Uchwyt | 12. Brzeszczot piły (nie dostarczony) |
| 4. Uchwyt klucza do śrub imbusowych | 13. Osłona brzeszczotu |
| 5. Klucz imbusowy | 14. Oprawka brzeszczotu |
| 6. Otwory wentylacyjne | 15. Śruby mocujące brzeszczot |
| 7. Wylot ekstrakcji pyłu | 16. Powierzchnia chwytana |
| 8. Złącze odkurzacza | 17. Śruby z łbem sześciokątnym (naRys C) |
| 9. Przymiar skosu | |

Symbole

Na produkcie, tabliczce i w instrukcji znajdują się między innymi następujące symbole i skróty: Należy się z nimi zapoznać, aby zmniejszyć ryzyko, takie jak obrażenia ciała i uszkodzenia mienia.



Używać ochrony oczu.



Używać ochrony słuchu.



Nosić maskę przeciwpyłową.



Nosić rękawice ochronne.



Blokada / dokręcić.



Odblokowanie / poluzować.



Uwaga.



Ostrożnie / Ostrzeżenie.



Nieprawidłowo.



Prawidłowo.

dB(A)

Decybel (oznaczenie A)

n_0

Prędkość bez obciążenia



Przeczytać instrukcję obsługi.



Przed montażem, czyszczeniem, regulacją, konserwacją, schowaniem i transportem należy wyłączyć urządzenie, odłączyć je od prądu.



Produkt ma klasę ochronny II. Oznacza to, że ma on ulepszoną lub podwójną izolację.



Produkt jest zgodny z wymaganiami obowiązujących dyrektyw europejskich i zastosowane zostały metody oceny zgodności dla tych dyrektyw.



Symbol WEEE Zużytych produktów elektrycznych nie należy wyrzucać razem z odpadami domowymi. Należy je poddać recyklingowi, jeśli istnieje odpowiednia infrastruktura. Aby uzyskać porady dotyczące recyklingu, należy skontaktować się z lokalnymi organami administracji lub najbliższym punktem sprzedaży.

yyWxx kod daty produkcji; rok produkcji (20yy) i tydzień produkcji (Wxx).

Dane techniczne

Napięcie znamionowe, częstotliwość	: 220 – 240 V~, 50 Hz
Znamionowa moc wejściowa	: 350 W
Prędkość znamionowa bez obciążenia n_0	: 3000 min ⁻¹
Zdolność cięcia:	
Drewno	: 55 mm
Aluminium	: 8 mm
Metal	: 6 mm
Klasa ochrony	: II
Waga	: około 1.4kg
Poziom ciśnienia akustycznego L_{pA}	: 87.4 dB(A)
Poziom mocy akustycznej L_{WA}	: 98.4 dB(A)
Niepewność K_{pA} , K_{WA}	: 5 dB(A)
Całkowita wartość wibracji: a_h	: 4.319 m/s ² (cięcie arkusza metalu)
	: 4.715 m/s ² (cięcie płyty wiórowej)
Niepewność K	: 1.5 m/s ²

Wartości emisji dźwięku uzyskano zgodnie z kodem testu hałasu podanym w normach EN 62841-1 i EN 62841-2-11. Poziom natężenia dźwięku dla operatora może przekroczyć 80 dB(A), dlatego wymagane jest stosowanie ochrony uszu.

Objaśnienie etykiety znamionowej

PJS350C = Numer modelu

P = Nazwa marki

JS = Wyrzynarka

350C = Moc (waty)



Montaż

01

Rozpakowanie

1. Rozpakować wszystkie elementy i położyć je na płaskiej, stabilnej powierzchni.
2. Usunąć wszystkie materiały opakowaniowe i ewentualne elementy transportowe.
3. Sprawdzić, czy zawartość dostawy jest kompletna i nieuszkodzona. Jeśli okaże się, że brakuje części lub są one uszkodzone, nie wolno używać produktu, tylko należy skontaktować się ze sprzedawcą. Używanie niekompletnego lub uszkodzonego produktu stanowi zagrożenie dla ludzi i mienia.
4. Sprawdzić, czy są wszystkie akcesoria i narzędzia potrzebne do montażu i używania urządzenia. Dotyczy to również odpowiednich środków ochrony indywidualnej.



OSTRZEŻENIE! Przed obsługą produktu należy go w całości zmontować! Nie używaj produktu, który jest zmontowany częściowo lub zmontowany z uszkodzonych części!



Do montażu stosuj rękawice ochronne i zawsze kładź produkt na płaskim, stabilnym podłożu podczas montażu.

Przestrzegaj instrukcji montażu krok po kroku i korzystaj z ilustracji, służących jako poradnik wizualny w celu łatwego montażu produktu!



Nie podłączaj produktu do zasilania przed jego całkowitym zmontowaniem!



OSTRZEŻENIE! Produkt i opakowanie to nie zabawki dla dzieci! Dzieciom nie wolno bawić się plastikowymi torebkami, arkuszami i drobnymi częściami! Istnieje ryzyko udławienia i uduszenia!

02

Ostrze brzeszczotu



OSTRZEŻENIE! Zawsze używaj brzeszczotów przeznaczonych do danego zastosowania!



Na przykład, nigdy nie używaj brzeszczotu przeznaczonego do cięcia drewna do pracy w metalu lub na odwrót!

Przestrzegaj danych technicznych tego produktu i wymogów technicznych brzeszczotów podczas zakupu i używania brzeszczotów!

Przystawki są ostre i gorące po użyciu! Obchodź się z nimi ostrożnie!

Do produktu można stosować różne brzeszczoty (typu U i T), w zależności od obrabianego materiału. (Rys. A)

Wkładanie (Rys. B)

1. Poluzuj śruby mocujące brzeszczot (15) obracając je w kierunku przeciwnym do ruchu wskazówek zegara przy pomocy dostarczonego klucza imbusowego (5).
2. Otwórz oprawkę brzeszczotu (14).
3. Umieść brzeszczot w oprawce (14) aż do oporu. Zęby brzeszczotu powinny być skierowane do przodu.
4. Dokręć śruby mocujące brzeszczot i upewnij się, że brzeszczot jest stabilnie umieszczony w oprawce (14). Sprawdź prawidłowość blokowania, ciągnąc za brzeszczot.



UWAGA: Dobierz odpowiedni brzeszczot, dostosowany do żądanej pracy. Przed użyciem zawsze sprawdź, czy brzeszczot został prawidłowo przymocowany i czy jest wolny od uszkodzeń.

Wymowanie

1. Poluzuj śruby mocujące brzeszczot (15) obracając je w kierunku przeciwnym do ruchu wskazówek zegara przy pomocy dostarczonego klucza imbusowego (5).
2. Wyjmij brzeszczot.
3. Odpowiednio dokręć śruby mocujące brzeszczot.

03

Prowadnik brzeszczotu (Rys. C i D)

1. Poluzuj śruby z łbem sześciokątnym (17) obracając je w kierunku przeciwnym do ruchu wskazówek zegara przy pomocy klucza imbusowego (5).
2. Wyciągnij lub wepchnij prowadnik brzeszczotu (11) na pozycję roboczą, aby prawidłowo prowadził brzeszczot (12) (Rys. D).
3. Dokręć śruby z łbem sześciokątnym (17, 2x).

04

Regulacja kąta (Rys. C, E)



OSTRZEŻENIE! Zawsze sprawdzaj, czy produkt jest wyłączony i odłączony od źródła zasilania, zanim wykonasz jakąkolwiek pracę z produktem!

Płytę podstawy 7 można ustawić pod kątem 45° w lewo, aby wykonywać cięcie ukośne. Zawsze ustawiaj kąt cięcia odpowiedni do swoich potrzeb.

1. Poluzuj 2 śruby z łbem sześciokątnym (17) obracając je w kierunku przeciwnym do ruchu wskazówek zegara przy pomocy klucza imbusowego (5). (Rys. C krok 1)
2. Przechyl podstawę (10) aby ustawić żądany kąt cięcia.
3. Dokręć 2 śruby z łbem sześciokątnym (17) pomocy klucza imbusowego (5).

05

Wyciąg pyłu (Rys. F)



OSTRZEŻENIE! Podłączaj urządzenie do odsysania pyłu podczas używania tego produktu, aby utrzymać miejsce pracy w czystości! Podczas obsługi tego produktu stosuj maskę przeciwpyłową. Pył może być szkodliwy dla zdrowia! W szczególności pył i wióry z obrabianego drewna, np. środki do konserwacji drewna lub bejca.



Podłącz odpowiednie urządzenie do odsysania pyłu, np. rurę odkurzacza (35 mm) do złącza odkurzacza (8) (Rys. F).

1. Włóż złącze odkurzacza (8) do wylotu ekstrakcji pyłu (krok 1) i obróć je w kierunku zgodnym z ruchem wskazówek zegara, aby je unieruchomić (krok 2).
2. Włóż odpowiednią rurę odkurzacza (35 mm) do złącza odkurzacza.



Użytkowanie

Zamierzone użytkowanie

Ten produkt służy do cięcia drewna i podobnych materiałów, np. płyt MDF i sklejki, plastiku i metalu przy pomocy odpowiednich brzeszczotów.

Produktu należy używać tylko w pozycji pionowej, z płytą podstawy płasko ułożoną na obrabianym przedmiocie. Nie wolno go używać „do góry nogami” ani jako produktu stacjonarnego zamontowanego na stole warsztatowym.

Produktu nie należy używać do cięcia w kamieniu i materiałach szkodliwych dla zdrowia.

Zanim rozpoczniesz

01 Ochrona



Elementy sterowania



OSTRZEŻENIE! Przed wykonaniem jakichkolwiek regulacji zawsze należy produkt wyłączyć i odłączyć od zasilania!



01 Włączanie/wyłączanie (Rys. G)

Produktu można używać w trybie chwilowym lub ciągłym.

Tryb chwilowy

Włącz produkt, naciskając włącznik/wyłącznik (1). I zwolnij spust, aby go zatrzymać.

Tryb ciągły

1. Włącz produkt, naciskając włącznik/wyłącznik (1) i przytrzymaj go w tym położeniu.
2. Wciśnij przycisk blokowania (2) aby zablokować włącznik/wyłącznik (1).
3. Zwolnij obydwa przełączniki. Włącznik/wyłącznik (1) jest teraz w położeniu zablokowanym do pracy w trybie ciągłym.
4. Ponownie wciśnij i zwolnij włącznik/wyłącznik (1), aby wyłączyć produkt.

Działanie

01 Cięcie (Rys. H)



OSTRZEŻENIE! Podczas pracy będzie się wytwarzać drobny pył!

Te pyły są bardzo łatwopalne i wybuchowe! Podczas pracy nie pal i utrzymuj źródła ciepła oraz otwarty płomień z dala od miejsca pracy!

Zawsze stosuj maskę przeciwpyłową, aby zabezpieczyć się przed zagrożeniami związanymi z działaniem drobnego pyłu!



UWAGA: Podczas cięcia wzdłuż oznaczonych linii, weź pod uwagę szerokość szczeliny cięcia. Nie tnij bezpośrednio na linii, tylko obok niej.

Przed wykonaniem cięcia właściwego na obrabianym przedmiocie zaleca się wykonanie próby cięcia, aby ustalić położenie i szerokość szczeliny cięcia, szczególnie po wymianie brzeszczotu lub zmianie kąta cięcia.

W przypadku zacięcia brzeszczotu w obrabianym przedmiocie, wyłącz produkt, odczekaj do jego całkowitego zatrzymania i odłącz go od źródła zasilania. Dopiero wtedy uwolnij brzeszczot, który uległ zacięciu.

1. Kiedy to możliwe, cięcie wykonuj w kierunku włókien drewna, aby uniknąć zakleszczenia brzeszczotu i postrzępionych krawędzi.
2. Aby ograniczyć ilość wytwarzanego ciepła podczas cięcia metalu, zawsze stosuj płyn chłodzący wzdłuż linii cięcia.
3. Upewnij się, że pod obrabianym przedmiotem jest wystarczająco dużo miejsca na brzeszczot.
4. Trzymaj produkt jedną ręką za uchwyt (3), a drugą za powierzchnię chwytną (16).
5. Włącz produkt i odczekaj aż nabierze pełnej prędkości, zanim umieścisz go na obrabianym przedmiocie.
6. Ostrożnie zbliż produkt do obrabianego przedmiotu. Umieść płytę podstawy (10) płasko na obrabianym przedmiocie i pchaj produkt do przodu z równomierną prędkością.
7. Stosuj tylko taki nacisk do przodu i w pionie, jaki jest potrzebny, aby utrzymać produkt płasko na obrabianym przedmiocie. Większy nacisk nie zwiększy wydajności produktu lecz ją zmniejszy i doprowadzi do nierówności na powierzchni obrabianego przedmiotu.
8. Podczas pracy cały czas przesuwaj produkt, nie zatrzymuj go w miejscu, aby uniknąć wyżłobień.
9. Przed wyłączeniem produktu, odsuń go od obrabianego przedmiotu.

Po użyciu

1. Wyłącz produkt, odczekaj do jego całkowitego zatrzymania, odłącz go od źródła zasilania, odczekaj do ostygnięcia i wyjmij brzeszczot.
2. Sprawdź, wyczyść i przechowuj produkt w sposób opisany poniżej.



Czyszczenie i konserwacja



OSTRZEŻENIE! Przed czynnościami kontrolnymi, konserwacyjnymi i czyszczenia zawsze wyłączaj produkt, odłączaj go od źródła zasilania i pozostaw go do ostygnięcia!



Czynności obsługowe i konserwacyjne wykonuj tylko zgodnie z tymi instrukcjami! Wszelkie inne czynności należy zlecić wykwalifikowanemu specjaliście!

Czyszczenie

- Czyść produkt suchą szmatką. Do miejsc trudno dostępnych używaj szczotki.
- W szczególności, po każdym użyciu, czyść gniazdo narzędzia, przełączniki i otwory wentylacyjne przy pomocy szmatki i szczotki.
- Uciążliwe zabrudzenia usuwaj sprężonym powietrzem (maks. 3 bar).
- Sprawdź pod kątem zużytych lub uszkodzonych części. Wymień zużyte części w zależności od potrzeb lub skontaktuj się z autoryzowanym punktem serwisowym w sprawie naprawy, przed ponownym użyciem.



Nie używaj chemicznych, zasadowych, ściernych lub innych agresywnych detergentów lub środków dezynfekcyjnych do czyszczenia tego produktu, ponieważ może to mieć negatywny wpływ na jego powierzchnie.

Utrzymanie

Twoje elektronarzędzie nie wymaga żadnych dodatkowych czynności smarowania ani konserwacyjnych.

W Twoim elektronarzędziu nie występują żadne części, które należy poddawać serwisowaniu.

Przed i po każdym użyciu sprawdź produkt i akcesoria (lub nasadki) pod kątem zużycia i uszkodzeń. W razie potrzeby wymień je na nowe w sposób opisany w tej instrukcji obsługi.

01 Przewód zasilający

W razie konieczności wymiany przewodu zasilającego, należy zlecić tę czynność producentowi lub jego przedstawicielowi, aby uniknąć niebezpieczeństw.

Transport



OSTRZEŻENIE! Zawsze trzymaj produkt za uchwyt główny. Nigdy nie używaj przewodu do przenoszenia produktu.

1. Wyłącz produkt i odłącz go od źródła zasilania.
2. Chroń produkt od poważnych uderzeń lub wibracji, które mogą zdarzyć się podczas transportu w pojazdach.
3. Zabezpiecz produkt przed ślizganiem lub przewróceniem się.

Przechowywanie

1. Wyłącz produkt i odłącz go od źródła zasilania.
2. Wyczyść produkt w sposób opisany powyżej.
3. Przechowuj produkt i jego akcesoria w ciemnym, suchym, wolnym od mrozu, dobrze wentylowanym miejscu.
4. Zawsze przechowuj produkt w miejscu niedostępnym dla dzieci. Idealna temperatura dla miejsca przechowywania to 10°C do 30°C.
5. Rekomendujemy korzystanie z oryginalnego opakowania do przechowywania produktu lub przykrycie go odpowiednim materiałem albo umieszczenie w odpowiedniej obudowie, chroniącej od kurzu.

Rozwiązywanie problemów

Podejrzane nieprawidłowości są często spowodowane przyczynami, które użytkownicy mogą usunąć we własnym zakresie. Dlatego należy sprawdzać produkt zgodnie z niniejszym punktem. W większości przypadków problem można szybko rozwiązać.



OSTRZEŻENIE! Wykonuj tylko czynności opisane w tej instrukcji! Jeśli użytkownik nie jest w stanie sam rozwiązać problemu, wszelkie dalsze przeglądy, konserwacje i naprawy muszą być wykonywane przez autoryzowany punkt serwisowy lub wykwalifikowanego specjalistę.

Problem	Możliwa przyczyna	Rozwiązanie
Produkt niewłącza się	Brak podłączenia do zasilania	Podłącz do źródła zasilania
	Niesprawny przewód zasilający lub wtyczka	Kontrola przez specjalistę elektryka
Produkt nie osiąga pełnej mocy	Przedłużacz nie nadaje się do zasilania tego produktu	Użyj odpowiedniego przedłużacza
	Za niskie napięcie źródła zasilania (np. generatora)	Podłącz do innego źródła zasilania
	Zatkane odpowietrzniki	Wyczyścić odpowietrzniki
Nieżadow alający efekt	Tępy lub uszkodzony brzeszczot	Wymień na nowy
	Nieodpowiedni brzeszczot do obrabianego materiału	Wymień na brzeszczot odpowiedni do obrabianego materiału
Nadmierne drgania lub hałas	Tępy lub uszkodzony brzeszczot	Wymień na nowy
	Brzeszczot jest za długi lub za krótki	Wymień na brzeszczot o odpowiedniej długości

Recykling i utylizacja



Zużytych produktów elektrycznych nie należy wyrzucać razem z odpadami domowymi. Należy je podać recyklingowi, jeśli istnieje odpowiednia infrastruktura.

Aby uzyskać porady dotyczące recyklingu, należy skontaktować się z lokalnymi organami administracji lub najbliższym punktem sprzedaży.



Gwarancja

To **P** elektronarzędzie jest objęte gwarancją na 1 rok od daty zakupu, jeśli zostało zakupione w sklepie, dostarczone lub kupione przez internet, do normalnego (nieprofesjonalnego lub komercyjnego) użytku domowego. Reklamację można złożyć tylko na podstawie tej gwarancji po okazaniu dowodu zakupu lub faktury. Dowód zakupu powinien być przechowywany w bezpiecznym miejscu.

Niniejsza gwarancja obejmuje wady i usterki produktu, pod warunkiem, że elektronarzędzie **P** było używane zgodnie z jego przeznaczeniem oraz że było zainstalowane, czyszczone i serwisowane zgodnie ze standardową praktyką i informacjami podanymi powyżej oraz w instrukcji obsługi. Niniejsza gwarancja nie obejmuje usterek i uszkodzeń spowodowanych następującymi czynnikami

- Zwykłe zużywanie się, w tym zużywanie się akcesoriów
- Przeciążenie, niewłaściwe użytkowanie lub zaniedbanie
- Handel, użycie profesjonalne lub wypożyczenie
- Próba naprawy podjęta przez jakiegokolwiek osoby inne niż autoryzowany przedstawiciel
- Usterka dotycząca tylko estetyki narzędzia
- Uszkodzenia spowodowane ciałami lub substancjami obcymi, bądź będące następstwem wypadków
- Uszkodzenie spowodowane wypadkiem lub przeróbką
- Nieprzestrzeganie zaleceń producenta
- Utrata możliwości używania towarów

Niniejsza gwarancja ogranicza się do części uznanych za wadliwe. W żadnym wypadku nie pokrywa ona jakichkolwiek kosztów dodatkowych (transport, robocizna) i nie obejmuje szkód bezpośrednich lub pośrednich.

Jeżeli w okresie obowiązywania gwarancji elektronarzędzie **P** będzie niesprawne, wówczas zastrzegamy sobie prawo do podjęcia niezależnej decyzji o wymianie produktu na inny o równorzędnej jakości i funkcjonalności lub zwrocie kosztów.

Niniejsza gwarancja obowiązuje wyłącznie w kraju zakupu lub dostawy i nie podlega przeniesieniu na inne kraje. Niniejsza gwarancja nie podlega przeniesieniu na inne osoby lub produkty. Do niniejszej gwarancji mają zastosowanie odpowiednie przepisy miejscowe.

Pytania dotyczące gwarancji należy kierować do współpracującego z dystrybutorem sklepu, w którym elektronarzędzie **P** zostało zakupione.

Niniejsza gwarancja stanowi uzupełnienie ustawowych praw konsumenta w odniesieniu do wadliwych towarów i w żaden sposób na w/w prawa nie wpływa.



Deklaracja zgodności



Deklaracja zgodności WE

Producent
Kingfisher International Products Limited
3 Sheldon Square
London W2 6PX
United Kingdom

Poświadcza, że niżej opisane urządzenie:
Wyrzynarka
PJS350C

Numer seryjny: od 000001 do 999999

Spełnia istotne wymagania bezpieczeństwa oraz wymogi wprowadzone następującymi dyrektywami:

2006/42/EC Dyrektywa maszynowa

Poczyniono odniesienia do następującej zharmonizowanej normy:

EN62841-1:2015

EN62841-2-11:2016

2014/30/EU Dyrektywa w sprawie kompatybilności elektromagnetycznej (EMC)
Poczyniono odniesienia do następującej zharmonizowanej normy:

EN55014-1:2017

EN55014-2:2015

EN 61000-3-2:2014

EN 61000-3-3:2013

2011/65/EU i (EU)2015/863 Dyrektywa RoHS

Osoba upoważniona do podpisu i sprawująca pieczę nad dokumentacją techniczną
Podpisano w imieniu:

Kingfisher International Products Limited
3 Sheldon Square
London W2 6PX
United Kingdom

dn: 10/09/2019

Eric Capotummino
Group Quality Director



Deklaracja zgodności



Deklaracja zgodności WE

Producent

**Kingfisher International Products B.V.
Rapenburgerstraat 175E 1011 VM Amsterdam
The Netherlands**

Poświadcza, że niżej opisane urządzenie:

Wyrzynarka

PJS350C

Numer seryjny: od 000001 do 999999

Spełnia istotne wymagania bezpieczeństwa oraz wymogi wprowadzone następującymi dyrektywami:

2006/42/EC Dyrektywa maszynowa

Poczyniono odniesienia do następującej zharmonizowanej normy:

EN62841-1:2015

EN62841-2-11:2016

2014/30/EU Dyrektywa w sprawie kompatybilności elektromagnetycznej (EMC)

Poczyniono odniesienia do następującej zharmonizowanej normy:

EN55014-1:2017

EN55014-2:2015

EN 61000-3-2:2014

EN 61000-3-3:2013

2011/65/EU i (EU)2015/863 Dyrektywa RoHS

Osoba upoważniona do podpisu i sprawująca pieczę nad dokumentacją techniczną

Podpisano w imieniu:

**Kingfisher International Products B.V.
Rapenburgerstraat 175E 1011 VM Amsterdam
The Netherlands**

dn: 10/09/2019

Eric Capotummino
Group Quality Director

Manufacturer • Fabricant • Producent • Hersteller • Producator • Fabricante:

Kingfisher International Products Limited,

3 Sheldon Square, London, W2 6PX,

United Kingdom

www.kingfisher.com/products

Kingfisher International Products B.V.

Rapenburgerstraat 175E 1011 VM Amsterdam

The Netherlands

PL

Dystrybutor:

Castorama Polska Sp. z o.o.

ul. Krakowiaków 78, 02-255 Warszawa

www.castorama.pl

Aby zapoznać się z instrukcją obsługi online,



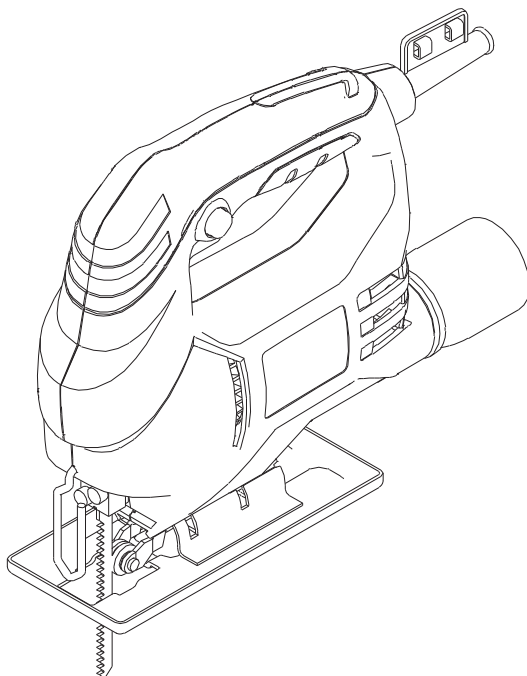
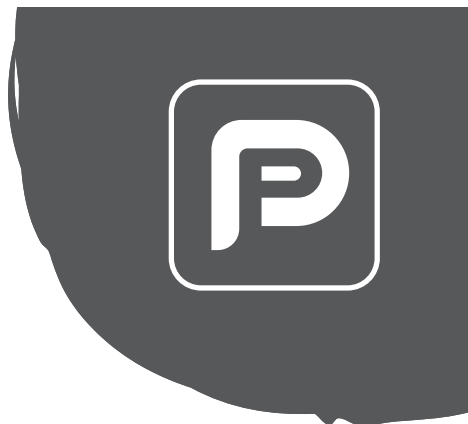





odwiedź stronę www.kingfisher.com/products



EAN 3663602795995

PJS350C

INSTRUCȚIUNI ORIGINALE

	Instrucțiunile de securitate	6
	Descrierea produsului	14
	Asamblarea	16
	Utilizarea	19
 + 	Îngrijirea și întreținerea	22
	Garanția	25
	Declarația de conformitate	26



AVERTISMENT! Vă rugăm să citiți toate avertizările de securitate cu atenție și să vă asigurați că ele sunt înțelese complet înainte de a manevra unealta.

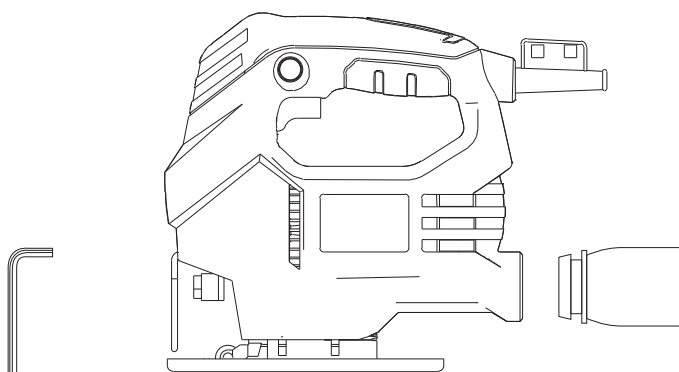



Descrierea produsului

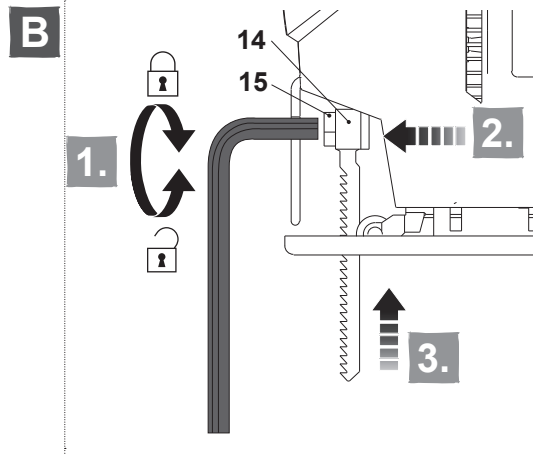
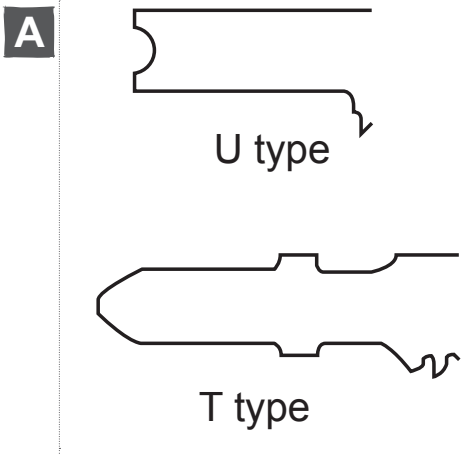
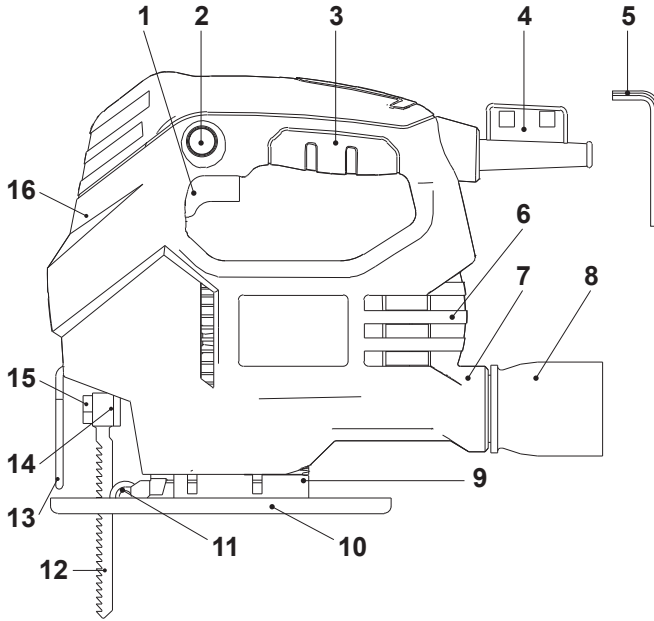

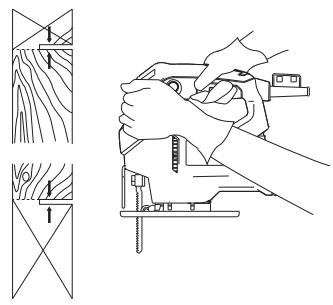
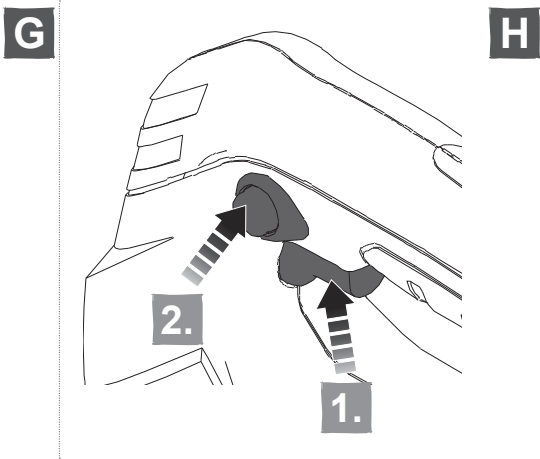
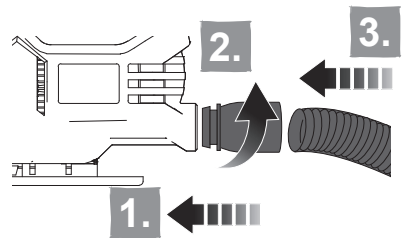
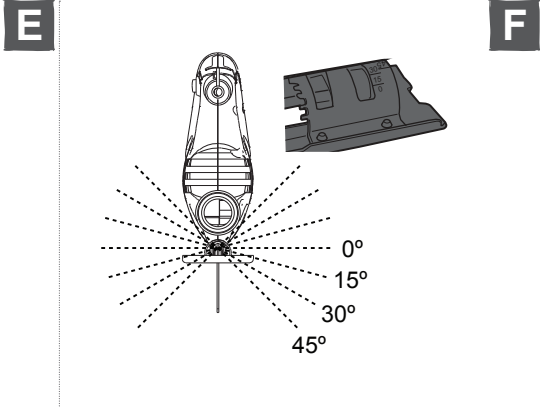
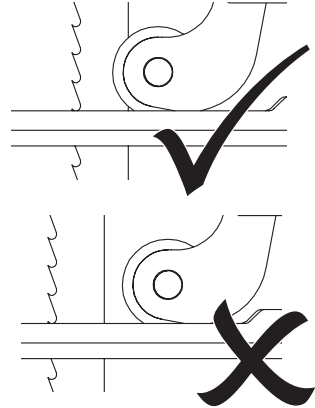
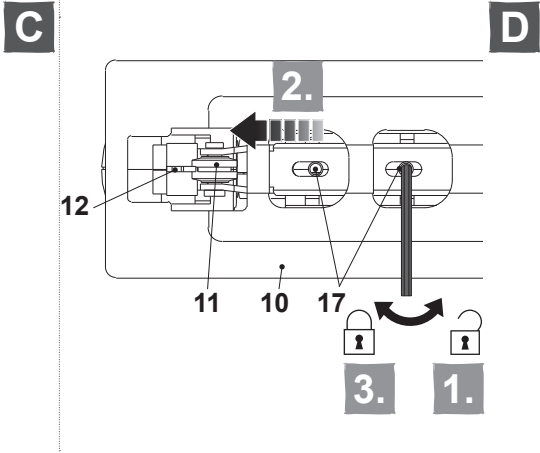



Instrucțiunile de securitate

AVERTIZĂRI GENERALE DE SECURITATE PENTRU UNELTE ELECTRICE



AVERTIZARE Citiți toate avertizările de securitate și instrucțiunile, ilustrațiile și specificațiile oferite împreună cu această unealtă electrică. *Nerespectarea avertizărilor și instrucțiunilor din acest manual, poate duce la accidente, precum: electrocutare, incendiu și/sau vătămări grave.*

Păstrați toate avertizările și instrucțiunile pentru o consultare ulterioară.

Termenul „unealtă electrică” din cadrul avertizărilor se referă la uneltele electrice alimentate de la priză (cu fir) sau la cele operate cu baterii (fără fir).

1) SECURITATEA ZONEI DE LUCRU

- a) **Mențineți zona de lucru curată și bine iluminată.** *Zonele întunecate sau aglomerate reprezintă surse de accidentare.*
- b) **Nu utilizați uneltele electrice în atmosfere cu potențial exploziv, precum și în prezența lichidelor, gazelor sau a prafurilor inflamabile.** *Uneltele electrice generează scântei care pot aprinde praful sau gazele.*
- c) **Țineți copiii și persoanele din preajma la distanță în timp ce operați o unealtă electrică.** *Distragerea atenției poate conduce la pierderea controlului.*

2) SECURITATEA ELECTRICĂ

- a) **Ștecărele uneltelor electrice trebuie să se potrivească cu priza. Nu modificați niciodată ștecărul în niciun fel. Nu utilizați niciun fel de adaptoare pentru ștecăre în combinație cu unelte electrice ce dispun de pământare.** *Prizele nemodificate și prizele potrivite vor reduce riscul de electrocutare.*
- b) **Evitați contactul dintre corp și suprafețele pământate, precum țevile, radiatoarele, balustradele sau frigidererele.** *Există un risc crescut de electrocutare în cazul în care corpul dvs. este pământat.*
- c) **Nu expuneți uneltele electrice ploii sau condițiilor de umezeală.** *Pătrunderea apei în unealta electrică va crește pericolul de electrocutare.*
- d) **Nu abuzați cablul de alimentare. Nu utilizați niciodată cablul pentru transportul, tragerea sau deconectarea de la alimentare a uneltei electrice. Țineți cablul departe de căldură, de ulei, muchii ascuțite sau piese mobile.** *Cablurile deteriorate sau încurcate pot crește riscul de electrocutare.*

- e) **Atunci când operați o unealtă electrică în exterior, utilizați un cablu prelungitor adecvat pentru utilizarea în exterior.** *Utilizarea unui cablu adecvat pentru exterior reduce riscul de electrocutare.*
- f) **În cazul în care operarea unei unelte electrice într-o locație umedă nu curent (RCD).** *Utilizarea unui RCD reduce riscul de electrocutare.*

3) SECURITATEA PERSONALĂ

- a) **Rămâneți concentrate și atent, urmăriți ceea ce faceți și folosiți rațiuni de bun simț la utilizarea uneltelor electrice.** *Nu utilizați unelte electrice atunci când sunteți obosiți sau sub influența drogurilor, a alcoolului sau a medicamentelor.* *Un moment de neatenție la operarea uneltelor electrice poate cauza vătămări personale grave.*
- b) **Utilizați echipament personal de protecție.** *Purtați întotdeauna ochelari de protecție.* *Echipamentul personal de protecție, precum o mască de praf, încălțăminte ce nu alunecă, o cască sau căști de antifonare utilizate în condițiile adecvate, vor reduce vătămrile personale.*
- c) **Preveniți pornirea accidentală.** *Asigurați-vă că aveți comutatorul în poziția oprită înainte de a conecta unealta la alimentarea electrică și / sau acumulator, de a ridica și transporta unealta.* *Transportul uneltelor electrice cu degetul pe comutator sau alimentarea uneltelor conectate evita accidentele.*
- d) **Îndepărtați orice cheie de reglare sau cheie fixă înainte de a alimenta unealta electrică.** *O cheie sau o cheie fixă atașată de o piesă rotativă la unealta electrică poate cauza vătămarea personală.*
- e) **Nu vă întindeți excesiv.** *Țineți-vă echilibrul și aderența în permanență.* *Aceasta permite un control mai bun al uneltei electrice în situații neașteptate.*
- f) **Îmbrăcați-vă adecvat.** *Nu purtați haine largi sau bijuterii.* *Țineți-vă părul și îmbrăcămintea departe de piesele rotative.* *Hainele largi, bijuteriile sau părul lung se pot prinde în piesele mobile.*
- g) **În cazul în care unealta este furnizată în conexiune cu un echipament de extragere și colectare a prafului, asigurați-vă că acesta este conectat și utilizat în mod adecvat.** *Utilizarea sistemelor de colectare praf poate reduce riscurile asociate prafului.*
- h) **Nu vă lăsați înșelați obisnuința lucrului cu o unealtă electrică și ignorați principiile de securitate ale uneltei.** *O acțiune neatentă poate cauza vătămări grave într-o fracțiune de secundă.*

4) UTILIZAREA ȘI ÎNGRIJIREA UNELTEI ELECTRICE

- a) **Nu forțați unealta electrică.** *Utilizați unealta electrică adecvată pentru aplicația dvs.* *O unealtă electrică corectă va executa lucrările mai bine și mai sigur la puterea la care a fost proiectată.*
- b) **Nu utilizați unealta electrică dacă aceasta nu poate fi pornită și oprită de la comutator.** *Orice unealtă electrică, care nu poate să fie controlată cu comutatorul este periculoasă și trebuie reparată.*

- c) **Deconectați ștecărul de la sursa de alimentare și / sau extrageți acumulatorul din unealta electrică, dacă este detașabil, înainte de a efectua orice reglaje, înainte de a schimba accesorii sau de a le depozita. Aceste măsuri preventive de securitate reduc riscul de pornire al uneltei electrice în mod accidental.**
- d) **Depozitați uneltele electrice neutilizate departe de raza de acțiune a copiilor și nu permiteți persoanelor nefamiliarizate cu unealta electrică sau cu aceste instrucțiuni să opereze unealta electrică. Uneltele electrice sunt periculoase pe mâinile utilizatorilor neinstruiți.**
- e) **Întrețineți unealta electrică și accesoriile Verificați cu privire la erori de aliniere ale pieselor mobile, la ruperea pieselor sau alte condiții care pot afecta funcționarea adecvată a uneltelor electrice. În cazul în care sunt deteriorate, solicitați repararea uneltei electrice înainte de utilizare. Multe accidente sunt cauzate de uneltele electrice întreținute în mod inadecvat.**
- f) **Mențineți uneltele de tăiere ascuțite și curate. Uneltele electrice întreținute în mod adecvat și cu muchii de tăiere ascuțite sunt mai puțin predispuse la blocare și sunt mai ușor de controlat.**
- g) **Utilizați unealta electrică, accesoriile și vârfurile uneltei etc. în conformitate cu aceste instrucțiuni, luând în considerare condițiile de lucru și munca ce trebuie executată. Utilizarea uneltelor electrice pentru operații diferite de cele pentru care au fost concepute poate cauza situații periculoase.**
- h) **Țineți mânerele și suprafețele de prindere uscate și lipsite de ulei sau unsoare. Mânerele și suprafețele de prindere alunecoase nu permit prinderea și controlul sigur al uneltei în condiții neașteptate.**

5) SERVICE

- a) **Solicitați efectuarea operațiunilor de service de către un specialist, utilizând numai piese de schimb identice. Aceasta va asigura menținerea stării de securitate a uneltei electrice.**

AVERTIZĂRILE DE SECURITATE PENTRU FERĂSTRĂUL PENDULAR

- a) **Țineți unealta electrică numai de suprafețele de prindere izolate, atunci când efectuați orice operațiune la care accesoriul de tăiere poate intra în contact cu un cablu electric sau propriul cablu de alimentare. Un accesoriu de tăiere care intră în contact cu un cablu aflat sub tensiune poate transmite tensiunea la piesele neizolate ale uneltei, cauzând electrocutarea operatorului.**
- b) **Utilizați clemele sau o altă metodă practică de asigurare și de susținere**

a piesei prelucrate pe o platformă stabilă. Menținerea piesei prelucrate cu mâinile sau pe corp generează instabilitate și poate conduce la pierderea controlului.

- c) *Unealta electrică nu trebuie să fie udă sau utilizată într-un mediu ud.*
- d) *Tensiunea sursei de alimentare trebuie să fie în conformitate cu tensiunea specificată pe plăcuța de caracteristici a mașinii.*
- e) *Verificați produsul, cablul de alimentare și ștecărul, precum și accesoriile cu privire la deteriorare înainte de fiecare utilizare. Nu utilizați produsul dacă este deteriorat sau prezintă semne de uzură.*
- f) *Oprii produsul imediat, dacă lama de tăiere se înțepenește.*
- g) *Nu atingeți niciodată piesa prelucrată cu mâna atunci când lucrați cu ea.*
- h) *Asigurați-vă că piesa prelucrată nu conține obiecte străine, precum șuruburi sau cui.*
- i) **Mențineți mânerul uscat pentru a asigura controlul sigur.** *Prindeți produsul în siguranță, cu ambele mâini, pentru a deține în permanență controlul.*
- j) *Asigurați-vă că orificiile de ventilare sunt întotdeauna libere de obstrucții și curate. Dacă este necesar, curățați-le cu o perie moale. Deschiderile de aerisire blocate pot cauza supraîncălzirea și deteriorarea produsului.*
- k) *Oprii imediat produsul în cazul în care sunteți perturbat în timpul lucrului de persoane care pătrund în zona de lucru. Permiteți întotdeauna produsului să se oprească complet înainte de a-l pune jos.*
- l) *Nu vă suprasolicitați. Luați pauze regulate pentru a vă asigura că puteți să vă concentrați asupra lucrului și că aveți un control total asupra produsului.*
- m) *Țineți cablul uneltei electrice întotdeauna în spatele acesteia.*

Următoarele informații sunt aplicabile numai utilizatorilor profesionali, dar reprezintă un exemplu de bune practici pentru toți utilizatorii:

INSTRUCȚIUNI DE SIGURANȚĂ SUPLIMENTARE PENTRU PULBEREA DE CONSTRUCȚII

Silicea este un mineral natural prezent în cantități mari în lucruri precum nisipul, gresia și granitul. De asemenea, este frecvent întâlnită în multe materiale de construcție, cum ar fi betonul și mortarul. Silicea se descompune în pulbere foarte fină (cunoscută și sub denumirea de silice cristalină respirabilă sau SCR) în timpul multor lucrări obișnuite, cum ar fi tăierea, găurirea și polizarea. Inhalarea de particule foarte fine de silice cristalină poate duce la dezvoltarea de:

cancer pulmonar, silicoză, afecțiune pulmonară obstructivă cronică (bronhopneumopatie obstructivă cronică, BPOC), iar inhalarea de particule fine de pulbere de lemn poate duce la dezvoltarea astmului. Riscul bolilor pulmonare este prezent la persoanele care inhalează în mod regulat pulberea de construcții pe o perioadă de timp, nu ocazional.

Pentru a proteja plămânilor, Regulamentul privind controlul substanțelor periculoase pentru sănătate stabilește o limită a cantității acestor pulberi pe care le puteți inhala (numită Limită de expunere la locul de muncă sau LELM) ca medie într-o zi normală de lucru. Aceste limite nu reprezintă o cantitate mare de pulbere: cantitatea critică este de dimensiunea unui cristal de sare.

Această limită este valoarea maximă legală, cea mai mare cantitate pe care o puteți inhala după ce au fost instituite măsurile de control corecte.

Cum se reduce cantitatea de pulbere?

1. Reduceți volumul de tăiere utilizând cele mai bune dimensiuni ale produselor de construcții.
2. Utilizați o sculă cu putere mai mică, de ex. o mașină de tăiat blocuri în loc de un polizor unghiular.
3. Prin folosirea unei metode de lucru total diferite - de ex. folosirea unui pistol de cuie pentru a fixa direct canalele de cabluri în loc de executarea de găuri mai întâi.

Vă rugăm să lucrați întotdeauna cu echipamente de protecție aprobate, cum ar fi măștile de praf special concepute pentru a filtra particulele microscopice și utilizați dispozitivul de extracție a prafului în permanență.



AVERTIZARE: Anumite particule de praf generate la șlefuirea, decuparea, polizarea, găurirea cu scule electrice și la alte activități din construcții conțin substanțe chimice cunoscute ca fiind cangerigene, cauzatoare de defecte congenitale sau de alte afecțiuni reproductive. Exemple de astfel de substanțe chimice sunt:

- Plumbul provenit din vopselele pe bază de plumb.
- Silicea cristalină provenită din cărămizi, ciment și alte produse de zidărie.
- Arseniul și cromul din lemnul de construcții tratat chimic.

Riscul dumneavoastră la aceste expuneri variază, în funcție de frecvența executării acestor tipuri de lucrări. Pentru a reduce expunerea la aceste substanțe chimice:

- Lucrați într-o zonă bine ventilată.
- Lucrați cu echipament de protecție aprobat, cum sunt măștile de praf care sunt concepute în special pentru filtrarea particulelor microscopice.

VIBRAȚII

Directiva europeană privind agenții fizici (vibrații) a fost adoptată pentru a contribui la reducerea leziunilor din cauza sindromului de vibrații ale brațelor la utilizatorii de scule electrice. Directiva impune producătorilor și furnizorilor de scule electrice să furnizeze rezultate indicative ale testelor de vibrații pentru a permite utilizatorilor să ia decizii în cunoștință de cauză cu privire la perioada de timp în care poate fi utilizată zilnic o sculă electrică în condiții de siguranță și la alegerea sculei.

Informații suplimentare pot fi găsite la www.hse.gov.uk

CONSULTAȚI SPECIFICAȚIILE TEHNICE DIN MANUALUL DE UTILIZARE PENTRU NIVELURILE DE VIBRAȚII ALE UNELTEI DVS

Valoarea declarată a vibrațiilor trebuie să fie utilizată ca nivel minim și trebuie utilizată cu ghidurile actuale privind vibrațiile.

Valoarea declarată a vibrațiilor a fost măsurată conform unei metode standard de test descrise mai sus și poate fi utilizată în compararea unei scule cu o altă sculă.

Valoarea declarată a vibrațiilor poate fi utilizată și în evaluarea preliminară a expunerii.



AVERTIZARE: Valoarea vibrațiilor emise în timpul utilizării efective a sculei electrice poate diferi față de valoarea declarată, funcție de modul în care se utilizează aceasta:

- Modul în care în care materialele sunt tăiate sau găurite.
- Modul în care scula este întreținută.
- Accesoriul să fie adecvat pentru sculă, iar acesta să fie ascuțit și în stare bună.
- Prinderea de manere să fie fermă.
- Scula să fie utilizată așa cum este prevăzut prin proiectare și prin aceste instrucțiuni.

În timpul lucrului cu această sculă electrică se produc vibrații ale mâinilor/brațelor. Adoptați practicile corecte de lucru pentru a reduce expunerea la vibrații. Această sculă poate provoca sindromul de afectare a mâinii-brațului din cauza vibrațiilor dacă nu este utilizată în mod adecvat.



AVERTIZARE: Identificați măsurile de siguranță pentru a proteja operatorul în funcție de estimarea expunerii în condițiile efective de utilizare (luând în considerare toate elementele ciclului de operare precum timpii de oprire ai sculei și când aceasta funcționează în gol, plus timpul de pornire). Notă: Utilizarea altor scule va reduce perioada de lucru totală a utilizatorilor cu această sculă.

- Asigurați-vă că reduceți la minim riscul de expunere la vibrații.
- Utilizați ÎNTOTDEAUNA dălți, burghie și lame ascuțite.
- Întrețineți această sculă în conformitate cu aceste instrucțiuni și lubrifiați-o în permanență (unde este cazul).
- Evitați utilizarea sculelor la temperaturi de 10°C sau sub aceasta.
- Planificați-vă programul de lucru astfel încât să nu vă expuneți o durată prea îndelungată la vibrații mari.

MONITORIZAREA SĂNĂTĂȚII

Toți angajații trebuie să facă parte dintr-o schemă de monitorizare a sănătății adoptată de angajator, pentru a contribui la identificarea oricărei boli asociate vibrațiilor într-un stadiu incipient, pentru a preveni progresul bolii și pentru a ajuta angajații să rămână apti de muncă.

VIBRAȚIILE ȘI REDUCEREA ZGOMOTULUI

Pentru a reduce emisia de zgomot de impact și de vibrații, limitați durata de operare, utilizați modurile de utilizare cu un nivel redus de zgomot și de vibrații, și purtați de asemenea echipamentul personal de protecție.

Luați următoarele puncte în considerare, pentru a reduce nivelul de expunere la zgomot și vibrații:

1. Utilizați produsele numai conform destinației pentru care au fost proiectate și acestor instrucțiuni.
2. Asigurați-vă că produsul este într-o stare bună și este bine întreținut.
3. Utilizați accesoriile corecte pentru produs și asigurați-vă că acestea sunt într-o stare bună.
4. Țineți mânerul / suprafața de prindere ferm.
5. Întrețineți acest produs în conformitate cu aceste instrucțiuni și mențineți-l bine lubrifiat (acolo unde este cazul).
6. Planificați-vă programul de lucru în așa fel încât să distribuiți utilizarea unor unelte cu un nivel ridicat de vibrații pe o perioadă mai lungă de timp.
7. Expunerea prelungită a utilizatorului la vibrații poate cauza o serie de stări, denumite colectiv sindromul de vibrații mână-braț (HAVS), de ex. albirea degetelor; precum și boli specifice precum sindromul de tunel carpian. Pentru a reduce acest risc la utilizarea produsului, purtați în permanență mănuși de protecție și mențineți-vă mâinile calde.

RISURI NECLASIFICATE

Chiar dacă operați produsul în conformitate cu toate cerințele de securitate, tot mai rămân riscuri potențiale de vătămare și deteriorări. Următoarele pericole pot apărea în legătură cu structura și designul produsului:

1. Afectarea negativă a sănătății ca urmare a expunerii la emisiile de vibrații, în cazul în care produsul este utilizat pe perioade lungi de timp sau nu este operat și întreținut în mod adecvat.
2. Vătămări și daune materiale ca urmare a accesoriilor deteriorate sau a unui impact cu obiecte ascunse în timpul utilizării.
3. Pericol de vătămare cauzat de obiectele proiectate sau de accesoriile inadecvate ale uneltelor electrice.



AVERTIZARE! Acest produs generează un câmp electromagnetic pe parcursul funcționării! Acest câmp poate să interfereze în anumite circumstanțe cu implanturile medicale active sau pasive! Pentru a reduce riscul de vătămări grave sau chiar fatale, recomandăm persoanelor cu implanturi medicale să își consulte medicul și producătorul implantului medical înainte de a opera acest produs!



Descrierea produsului

Indexul pieselor

Indexul de mai jos se referă la Fig. 1 de pe pagina 4.

- | | |
|--|-------------------------------------|
| 1. Comutator ON/OFF (OPRIRE/
PORNIRE) | 9. Scala de înclinație |
| 2. Butonul de blocare | 10. Placa de bază |
| 3. Mânerul | 11. Ghidajul lamei |
| 4. Suportul cheii hexagonale | 12. Lama de ferăstrău (nefurnizată) |
| 5. Cheia hexagonală | 13. Protecție lamă |
| 6. Gurile de ventilație aer | 14. Suportul lamei de ferăstrău |
| 7. Conexiunea de extragere praf | 15. Șuruburile de fixare ale lamei |
| 8. Adaptorul aspiratorului | 16. Suprafață de prindere |
| | 17. Șuruburi hexagonale (în fig. C) |

Simboluri

Pe produs, pe eticheta cu date caracteristice și în cadrul acestor instrucțiuni veți găsi, printre altele, următoarele simboluri și abrevieri. Familiarizați-vă cu acestea pentru a reduce riscurile, precum vătămarea personală sau deteriorările bunurilor.



Purtați întotdeauna ochelari de protecție.



Purtați întotdeauna căști de protecție.



Purtați o mască de praf.



Purtați mănuși de protecție.



Blocați / pentru a strânge sau a asigura.



Deblocați / pentru a slăbi.



Notă / observație.



Atenție / Avertizare.



Greșit.



Corect.

dB(A)

Decibeli (clasificat A)

n_0

Viteza fără sarcină



Pentru a reduce riscul de vătămare, utilizatorul trebuie să citească manualul de instrucțiuni.



Opriti produsul și deconectați-l de la alimentarea electrică înainte de asamblare, curățare, reglaje, întreținere, depozitare și transport.



Acest produs face parte din clasa de protecție II. Aceasta înseamnă că este echipat cu o izolație îmbunătățită sau dublă.



Produsul este conform cu directivele europene aplicabile și cu metoda de evaluare a conformității acestora.



Simbolul WEEE. Deșeurile de produse electrice nu trebuie eliminate împreună cu deșeurile menajere. Vă rugăm să le reciclați acolo unde există facilitățile. Luați legătura cu autoritatea sau magazinul dvs. local pentru sfaturi referitoare la reciclare.

yyWxx

Codul datei de producție; anul de producție (20aa) și săptămâna de producție (Wxx).

Date tehnice

Tensiunea nominală, frecvența	: 220 – 240 V~, 50 Hz
Tensiune nominală de intrare	: 350 W
Viteză nominală fără sarcină n_0	: 3000 min ⁻¹
Capacitatea de tăiere:	
Lemn	: 55 mm
Aluminiu	: 8 mm
Metal	: 6 mm
Clasa de protecție	: II
Greutatea	: aprox. 1.4 kg
Nivelul de presiune acustică L_{pA}	: 87.4 dB(A)
Nivelul de putere acustică L_{WA}	: 98.4 dB(A)
Incertitudine K_{pA} , K_{WA}	: 5 dB(A)
Valoarea totală a vibrațiilor: a_h	: 4.319 m/s ² (tăierea foilor de tablă)
	: 4.715 m/s ² (tăierea plăcilor aglomerate)
Incertitudine K	: 1.5 m/s ²

Valorile de emisie sunet au fost obținute în conformitate cu testul de nivel de sunet în EN 62841-1 și EN 62841-2-11. Intensitatea nivelului de sunet pentru operator poate să depășească 80dB(A), facind necesara utilizarea de masuri de protectie.

Explicarea etichetei de clasificare

PJS350C = Număr model

P = Denumire de marcă

JS = Fierăstrău mecanic

350C = Putere (W)



Asamblarea

01

Despachetarea

1. Despachetați toate piesele și așezați-le pe o suprafață netedă, stabilă.
2. Îndepărtați toate ambalajele și dispozitivele de expediere, dacă este aplicabil.
3. Asigurați-vă că tot conținutul de livrare este complet și nedeteriorat. În cazul în care constatați că există piese lipsă sau deteriorate, nu utilizați produsul și contactați reprezentanța. Utilizarea unui produs incomplet sau deteriorat reprezintă un pericol pentru persoane și bunuri.
4. Asigurați-vă că dispuneți de toate accesoriile și uneltele necesare pentru asamblarea și operarea mașinii. Acestea includ echipamentul personal de protecție adecvat.



AVERTIZARE! Produsul trebuie să fie asamblat în totalitate înainte de utilizare! Nu utilizați un produs care este doar parțial asamblat sau asamblat cu piese defecte!



Purtați mănuși de protecție pentru aceste operațiuni de asamblare și așezați întotdeauna produsul pe o suprafață netedă și stabilă la asamblare.

Urmați instrucțiunile de asamblare pas cu pas și utilizați imaginile oferite pe post de ghid vizual pentru asamblarea facilă a produsului!



Nu conectați produsul la alimentarea electrică înainte să fie complet asamblat!



AVERTIZARE! Produsul și ambalajul acestuia nu sunt jucării pentru copii! Copiii nu trebuie să se joace cu pungile de plastic, foi și piese de mici dimensiuni! Există riscul de înecare și sufocare!



AVERTIZARE! Utilizați lamele de ferăstrău conform destinației pentru care au fost proiectate!

De exemplu, nu utilizați niciodată o lamă de ferăstrău destinată lucrului cu lemnul pentru lucrul cu metalul și invers!

Respectați specificațiile tehnice ale produsului și ale lamelor de ferăstrău atunci când achiziționați și utilizați lame de ferăstrău!

Accesoriile sunt ascuțite și fierbinți după utilizare! Manevrați-le cu atenție! Purtați mănuși de protecție la manevrarea accesoriilor pentru a evita vătămări prin arsuri și tăieturi!



Lamele de ferăstrău diferite (lamele de tip U și T) pot să fie utilizate împreună cu acest produs în funcție de materialul piesei prelucrate. (Fig. A)

Introducerea (Fig. B)

1. Slăbiți șuruburile de fixare ale lamei (15) în sens anti-orar utilizând cheia hexagonală (5) livrată.
2. Deschideți suportul lamei de ferăstrău (14) în mod adecvat.
3. Introduceți lama de ferăstrău în prinderea lamei de ferăstrău (14) până la opritor. Dinții ferăstrăului trebuie să fie întotdeauna orientați înainte.
4. Strângeți șuruburile de fixare și asigurați-vă că lama de ferăstrău este fixată ferm în cleme în suportul lamei de ferăstrău (14). Verificați fixarea adecvată trăgând de lama ferăstrăului.



NOTĂ: Selectați lama corectă în conformitate cu operațiunea dorită.

Înainte de utilizare, vă rugăm să vă asigurați că lama este atașată în mod adecvat și nedeteriorată.

Îndepărtarea

1. Slăbiți șuruburile de fixare ale lamei (15) în sens anti-orar utilizând cheia hexagonală (5) livrată.
2. Îndepărtați lama de ferăstrău cu mâna.
3. Strângeți șuruburile de fixare ale lamei în mod adecvat.

03

Ghidajul lamei (Fig. C și D)

1. Slăbiți șuruburile hexagonale (17, 2x) în sens anti-orar utilizând cheia hexagonală (5) livrată.
2. Trageți sau împingeți ghidajul lamei (11) în poziția de lucru, care poate ghida și susține lama de ferăstrău (12) în mod adecvat (Fig. D).
3. Strângeți șuruburile hexagonale (17, 2x).

04

Reglarea unghiului (Fig. C, E)

AVERTIZARE! Asigurați-vă întotdeauna că produsul este oprit și deconectat de la alimentarea electrică înainte de a efectua orice lucrări asupra produsului!

Placa de bază 7 poate să fie înclinată cu 45° spre stânga sau dreapta pentru tăieturi înclinate. Vă rugăm să reglați unghiul de tăiere în conformitate cu necesitățile dvs.

1. Slăbiți cele 2 șuruburi hexagonale (17) în sens anti-orar utilizând cheia hexagonală (5) livrată. (Fig. C pasul 1)
2. Înclinați placa de bază (10) pentru a regla unghiul de tăiere necesar.
3. Strângeți cele 2 șuruburi hexagonale (17) cu cheia hexagonală (5).

05

Extragerea prafului (Fig. F)

AVERTIZARE! Atașați un dispozitiv de extragere a prafului la utilizarea acestui produs, pentru a menține zona de lucru curată! Purtați o mască de praf la operarea acestui produs! Praful poate să fie dăunător sănătății! În special praful și așchiile de lemn tratat, de ex. lemnul cu conservanți sau colorat!



Atașați un dispozitiv adecvat de extragere a prafului, de ex. o tijă de aspirator adecvată (35 mm) la adaptorul aspiratorului (8) (Fig. 4).

1. Introduceți adaptorul aspiratorului (8) în deschiderea de extragere a prafului (pasul 1) și rotiți-l în sens orar pentru a-l fixa în poziție (pasul 2).
2. Introduceți tija de aspirator adecvată (35 mm) în adaptorul aspiratorului.



Utilizarea

Utilizarea prevăzută

Acest produs este destinat tăierii lemnului și a materialelor similare, de ex. MDF și plăci aglomerate, plastic și metal, cu ajutorul lamelor adecvate.

Produsul trebuie să fie utilizat într-o poziție verticală numai cu placa de bază așezată drept pe piesa prelucrată. Nu poate să fie utilizat întors sau ca și produs staționar pe un banc de lucru.

Produsul nu trebuie utilizat pentru zidărie și cu alte materiale sau cu materiale dăunătoare pentru sănătate.

Înainte de a începe

01 Protecția



Elemente de control



AVERTIZARE! Opriți produsul și deconectați-l de la alimentarea electrică înainte de a efectua orice fel de reglaje!



01 Pornirea/oprirea (Fig. G)

Utilizați produsul fie în modul instant sau continuu.

Modul instant

Porniți produsul apăsând comutatorul de declanșare pornit/oprit (1). Și eliberați declanșatorul pentru a-l opri.

Modul continuu

1. Porniți produsul prin apăsarea comutatorului de pornire/oprire (1) și mențineți-l în poziție.
2. Apăsați butonul de blocare (2) pentru a bloca comutatorul de pornire/oprire (1).
3. Eliberați ambele comutatoare. Comutatorul de pornire/oprire (1) este acum blocat pe utilizarea continuă.
4. Apăsați și eliberați butonul de pornire/oprire (1) pentru a opri produsul.

Utilizarea

01 Tăierea (Fig. H)



AVERTIZARE! Pe parcursul utilizării se va genera praf fin!

Aceste tipuri de praf sunt deosebit de inflamabile și explozive! Nu fumați pe parcursul utilizării, țineți sursele de căldură și flăcările deschise departe de zonele de lucru!



Purtați întotdeauna o mască de praf pentru a vă proteja de pericolul generat de praful fin!



NOTĂ: Luați în considerare tăierea canalului la tăierea de-a lungul liniilor marcate. Nu tăiați direct pe linie, ci lângă aceasta.

Este recomandată efectuarea unei tăieturi de test înainte de a lucra la piesă în sine, pentru a determina poziția și lățimea canalului de tăiere, în special după înlocuirea lamei sau schimbarea unghiului de înclinație.

Opriți produsul, lăsați-l să se oprească în totalitate și deconectați-l de la alimentarea electrică, dacă lama de ferăstrău se blochează în piesa prelucrată. Abia apoi eliberați lama blocată.

1. Tăiați pe direcția nervurilor lemnului oricând aveți această posibilitate pentru a evita blocarea lamei ferăstrăului și friabilizarea muchiilor.
2. Adăugați întotdeauna lichid de răcire de-a lungul liniei de tăiere pentru a reduce căldura la tăierea metalului.
3. Asigurați-vă că există o distanță suficientă pentru lama ferăstrăului sub piesa prelucrată.
4. Țineți produsul cu o mână de mâner (3) și cu cealaltă mână de suprafața de prindere (16).
5. Porniți produsul și așteptați până ce funcționează la viteza completă înainte de a-l amplasa pe piesă.
6. Ghidați produsul cu atenție către piesa prelucrată. Așezați placa de bază (10) drept pe piesa prelucrată și împingeți produsul la o viteză constantă.
7. Aplicați presiunea minimă posibilă înainte și vertical pentru a menține produsul drept pe piesa prelucrată. Presiunea mai mare nu va crește, ci va reduce performanța produsului și va conduce la rezultate neuniforme.
8. Mențineți produsul permanent în mișcare, nu vă opriți într-o poziție, pentru a evita apariția șanțurilor.
9. Ridicați produsul de pe piesă înainte de a-l opri.

După utilizare

1. Opriți produsul, așteptați să se oprească complet, deconectați-l de la alimentarea electrică, lăsați-l să se răcească și îndepărtați lama.
2. Verificați, curățați și depozitați produsul conform descrierii de mai jos.



Îngrijirea și întreținerea



AVERTIZARE! Opriți întotdeauna produsul, deconectați-l de la alimentarea electrică și lăsați produsul să se răcească înainte de a efectua inspecții, întreținere sau lucrări de curățare!



Efectuați îngrijirea și lucrările de întreținere numai în conformitate cu aceste instrucțiuni! Toate lucrările suplimentare trebuie efectuate de către un specialist!

Curățarea

- Curățați produsul cu o lavetă uscată. Utilizați o perie pentru zonele care sunt greu accesibile.
- În special curățați prinderea uneltei, comutatoarele și orificiile de ventilare după fiecare utilizare, cu o lavetă și o perie.
- Îndepărtați murdăria fixată cu ajutorul aerului comprimat (max. 3 bari).
- Verificați dacă există piese uzate sau deteriorate. Înlocuiți piesele uzate în funcție de necesitate sau contactați un centru de service autorizat, pentru reparații înainte de a utiliza produsul din nou.



Nu utilizați substanțe chimice, alcaline, abrazive sau alți detergenți agresivi sau dezinfectanți pentru a curăța produsul, deoarece ar putea să îi deterioreze suprafețele.

Întreținerea

Cablul electric nu necesită lubrifiere suplimentară sau întreținere.

Nu există piese care să poată să fie supuse service-ului de către operator.

Înainte și după fiecare utilizare, verificați produsul și accesoriile (sau atașamentele) cu privire la uzură și deteriorare. Dacă este necesar, înlocuiți-le cu unele noi, conform descrierii din acest manual de utilizare.

01 Cablul de alimentare

În cazul în care este necesară înlocuirea cablului de alimentare, operațiunea trebuie efectuată de producător sau de reprezentanții săi, pentru a preveni situațiile periculoase.

Transportul



AVERTIZARE! Transportați produsul întotdeauna de mânerul principal. Nu utilizați niciodată cablul pentru a transporta produsul.

1. Opriti produsul și deconectați-l de la alimentarea electrică.
2. Protejați produsul de orice lovituri mai serioase sau vibrații puternice care ar putea apărea la transportul în vehicule.
3. Asigurați produsul pentru a preveni alunecarea și căderea lui.

Depozitarea

1. Opriti produsul și deconectați-l de la alimentarea electrică.
2. Curățați produsul conform descrierii anterioare.
3. Depozitați produsul și accesoriile sale într-un loc uscat, ferit de îngheț, bine ventilat.
4. Depozitați întotdeauna produsul într-o locație în care este inaccesibil copiilor. Temperatura ideală de depozitare se situează între 10°C și 30°C.
5. Vă recomandăm utilizarea ambalajului original pentru depozitare sau acoperirea produsului cu un material textil adecvat sau altă formă de acoperire pentru protecția împotriva prafului.

Determinarea erorilor

Disfuncționalitățile suspectate sunt generate de obicei de cauze, ce pot fi remediate de către utilizatori. De aceea, verificați produsul cu ajutorul acestei secțiuni. În cele mai multe cazuri, problema poate fi rezolvată rapid.



AVERTIZARE! Urmați numai pașii descriși în cadrul acestor instrucțiuni! Toate celelalte inspecții, lucrări de întreținere și reparații, trebuie să fie efectuate de către un centru de service autorizat sau un specialist cu o calificare similară, dacă nu puteți rezolva dvs. problema!

Problema	Cauza posibilă	Soluția
Produsul nu pornește	Nu este conectat la alimentarea electrică	Conectați produsul la alimentarea electrică
	Cablul de alimentare este defect	Solicitați verificarea de către un electrician specializat
Produsul nu atinge puterea maximă	Cablul prelungitor nu este adecvat pentru utilizarea cu acest produs	Utilizați un cablu prelungitor adecvat
	Sursa de alimentare (de ex. un generator) are o tensiune prea scăzută	Conectați produsul la o altă alimentare electrică
	Deschiderile de ventilație sunt blocate	Curățați deschiderile de ventilație
Rezultat nesatisfăcător	Lama este neascuțită/deteriorată	Înlocuiți-o cu una nouă
	Lama nu este adecvată pentru materialul prelucrat	Înlocuiți cu o lamă adecvată pentru piesa prelucrată
Vibrații sau zgomot excesive	Lama este neascuțită/deteriorată	Înlocuiți cu una nouă
	Lama este prea lungă sau prea scurtă	Înlocuiți cu o lamă de lungime adecvată

Reciclarea și eliminarea ca deșeu



Deșeurile de produse electrice nu trebuie eliminate împreună cu deșeurile menajere. Vă rugăm să le reciclați acolo unde există facilitățile. Luați legătura cu autoritatea sau magazinul dvs. local pentru sfaturi referitoare la reciclare.



Garanția

Pentru acest instrument electric **P** se acordă o garanție de 1 an de la data achiziției, dacă este cumpărat din magazin, livrat sau dacă este cumpărat online, pentru utilizare casnică obișnuită (nu în scop profesional sau comercial). Reclamațiile în baza prezentei garanții vor fi acceptate doar cu condiția prezentării chitanței sau facturii de achiziție. Vă rugăm să păstrați dovada de achiziție într-un loc sigur.

Această garanție acoperă defecțiunile și funcționările defectuoase ale produsului, cu condiția ca scula electrică **P** să fie utilizată în scopul pentru care este destinată și să fie supusă instalării, curățării, îngrijirii și întreținerii, în conformitate cu practicile standard și cu informațiile conținute mai sus și în manualul de utilizare. Această garanție nu acoperă defectele și deteriorările cauzate sau rezultate din:

- uzura normală a produsului, inclusiv uzura accesoriilor;
- supraîncărcare, utilizare incorectă sau neglijență;
- Utilizarea în scop comercial, profesional sau închirierea;
- încercarea de efectuare a reparațiilor de altă persoană în afară de un agent autorizat;
- daune cosmetice;
- deteriorări cauzate de obiecte străine, substanțe sau accidente;
- deteriorări sau modificări accidentale;
- nerespectarea îndrumărilor producătorului;
- pierderea utilizării bunurilor.

Această garanție se limitează la părțile recunoscute ca fiind defecte. În niciun caz, nu acoperă costuri suplimentare (mișcare, manoperă) și daune directe și indirecte.

Dacă scula electrică **P** este defectă în timpul perioadei de garanție, atunci ne rezervăm dreptul, la discreția noastră, să înlocuim articolul cu un produs de calitate și funcționalitate echivalentă sau să oferim o rambursare.

Această garanție se aplică numai în țara în care a fost cumpărat sau livrat produsul și nu poate fi transferată în alte țări. Această garanție nu poate fi transferată niciunei alte persoane sau niciunui alt produs. Acestei garanții i se aplică legislația locală relevantă.

Întrebările cu privire la garanție trebuie adresate unui magazin afiliat cu distribuitorul de la care ați achiziționat scula electrică **P**.

Această garanție este suplimentară și nu afectează drepturile dumneavoastră legale în calitate de consumator cu privire la produsele defecte.

Un certificat de garanție suplimentar vi se va da în magazin la achiziționarea produsului [Fierăstrău mecanic].



Declarația de conformitate



Declarație de conformitate CE

Noi

**Kingfisher International Products Limited
3 Sheldon Square
London W2 6PX
United Kingdom**

**Declarăm că produsul:
Fierăstrău mecanic
PJS350C**

Număr de serie: de la 000001 la 999999

Correspunde cerințelor esențiale de sănătate și securitate stipulate în următoarele directive:

2006/42/EC Directiva privind funcționarea mașinilor
S-au făcut referiri la următorul standard armonizat:
EN62841-1:2015
EN62841-2-11:2016

2014/30/EU Directiva Compatibilitatea electromagnetică
S-au făcut referiri la următorul standard armonizat:

EN55014-1:2017
EN55014-2:2015
EN 61000-3-2:2014
EN 61000-3-3:2013

2011/65/EU și (EU)2015/863 Directiva privind restricțiile de utilizare a anumitor substanțe periculoase

Semnătură autorizată și deținător al fișierului tehnic
Semnat pentru și în numele:

Kingfisher International Products Limited
3 Sheldon Square
London W2 6PX
United Kingdom

pe: 10/09/2019

Eric Capotummino
Group Quality Director



Declarația de conformitate



Declarație de conformitate CE

Noi

Kingfisher International Products B.V.
Rapenburgerstraat 175E 1011 VM Amsterdam
The Netherlands

Declarăm că produsul:

Fierăstrău mecanic

PJS350C

Număr de serie: de la 000001 la 999999

Corespunde cerințelor esențiale de sănătate și securitate stipulate în următoarele directive:

2006/42/EC Directiva privind funcționarea mașinilor

S-au făcut referiri la următorul standard armonizat:

EN62841-1:2015

EN62841-2-11:2016

2014/30/EU Directiva Compatibilitatea electromagnetică

S-au făcut referiri la următorul standard armonizat:

EN55014-1:2017

EN55014-2:2015

EN 61000-3-2:2014

EN 61000-3-3:2013

2011/65/EU și (EU)2015/863 Directiva privind restricțiile de utilizare a anumitor substanțe periculoase

Semnătură autorizată și deținător al fișierului tehnic

Semnat pentru și în numele:

Kingfisher International Products B.V.
Rapenburgerstraat 175E 1011 VM Amsterdam
The Netherlands

pe: 10/09/2019

Eric Capotummino
Group Quality Director

Manufacturer • Fabricant • Producent • Hersteller • Producator • Fabricante:

Kingfisher International Products Limited,
3 Sheldon Square, London, W2 6PX,
United Kingdom

www.kingfisher.com/products

Kingfisher International Products B.V.
Rapenburgerstraat 175E 1011 VM Amsterdam
The Netherlands

RO

Distribuitor:

SC Bricostore România SA
Calea Giulești 1-3, Sector 6, București, România
www.bricodepot.ro

Praktiker România S.A.
Splaiul Independentei, Splaiul Independenței, nr 319 L și M, Clădirea
Bruxelles, etaj 1, Sector 6, RO-060044, București, România
Tel: +40 021 204 71 00
www.praktiker.ro



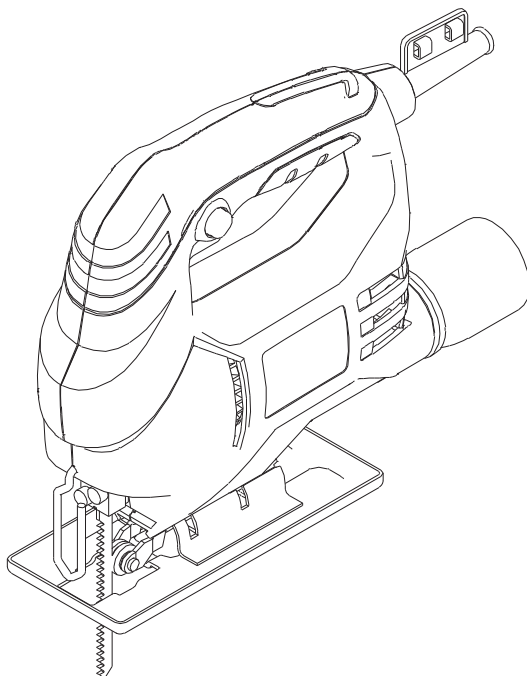





Pentru a consulta manualele de instrucțiuni online,
vizitați www.kingfisher.com/products



EAN 3663602795995

PJS350C

INSTRUCCIONES ORIGINALES

	Instrucciones de seguridad	6
	Descripción del producto	12
	Montaje	17
	Uso	20
 + 	Limpieza y mantenimiento	23
	Garantía	26
	Declaración UE de Conformidad	27



ADVERTENCIA: Lea detenidamente todas las advertencias de seguridad y asegúrese de que las ha entendido completamente antes de utilizar la herramienta eléctrica..

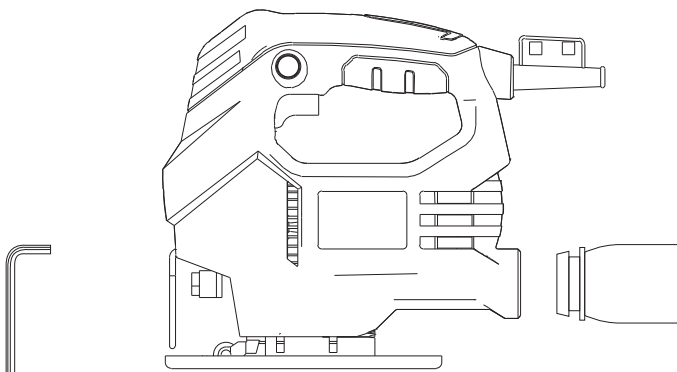



Descripción del producto

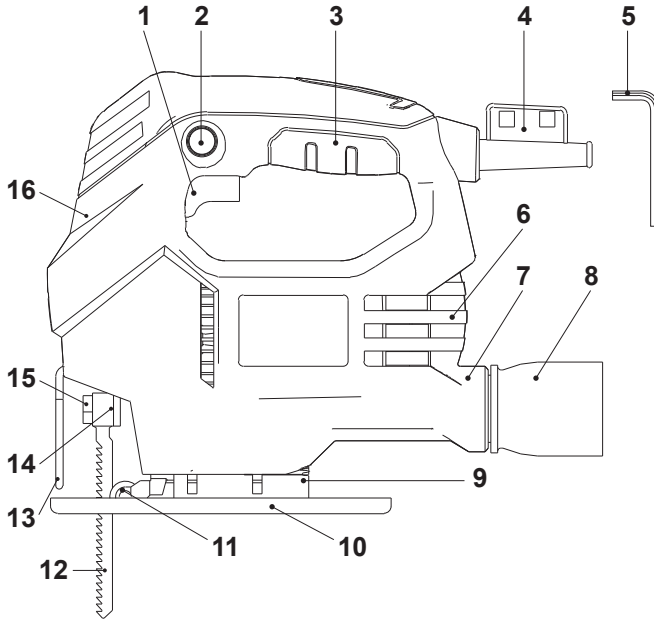

A

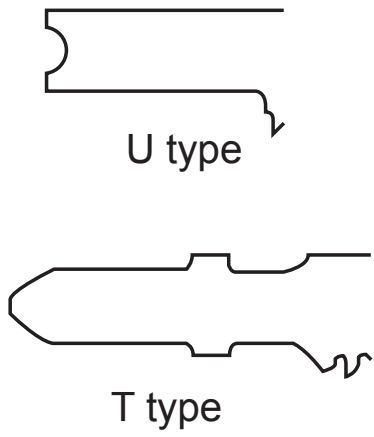

B

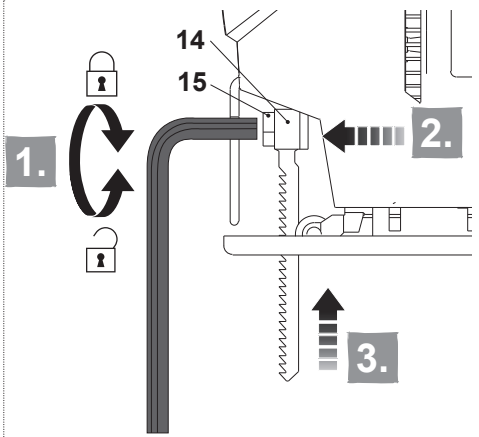

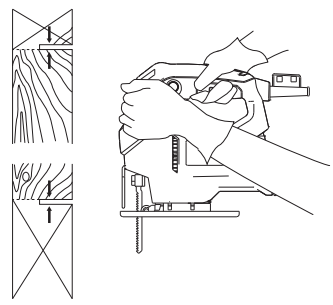
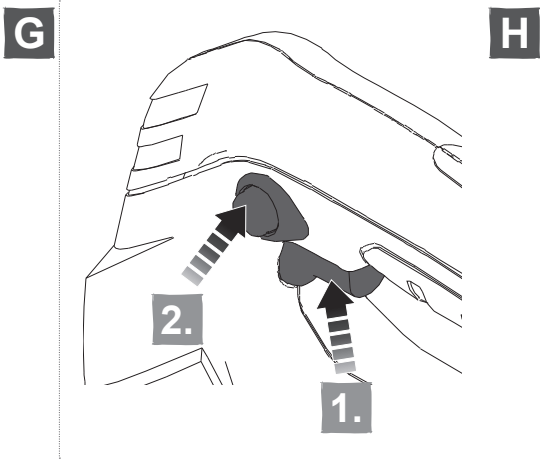
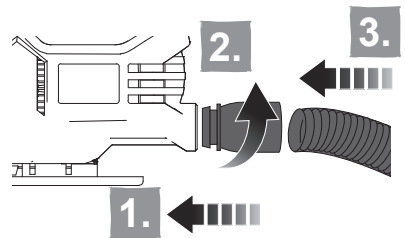
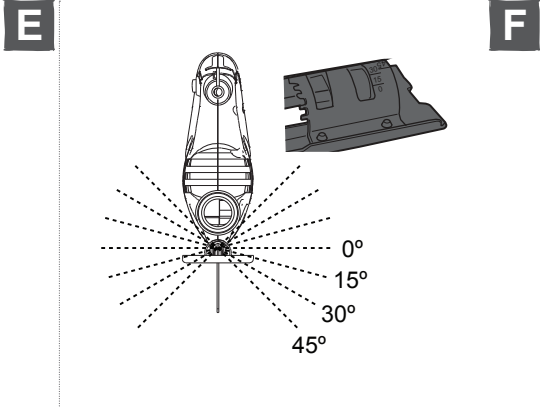
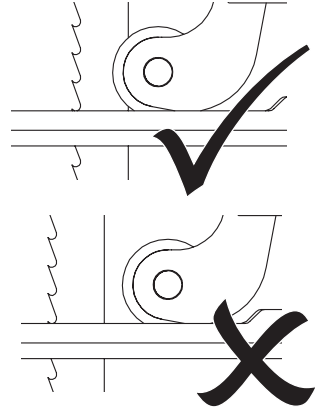
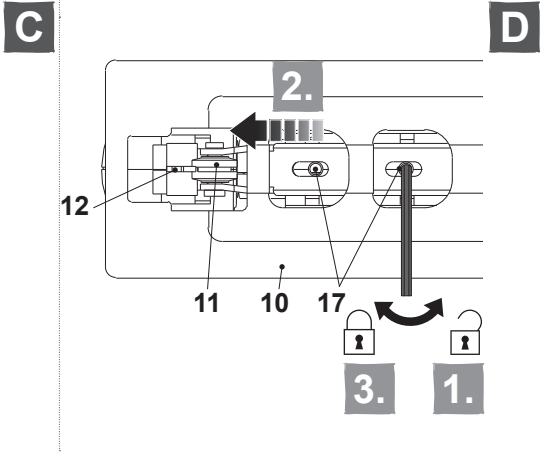



Instrucciones de seguridad

ADVERTENCIAS GENERALES DE SEGURIDAD PARA LAS HERRAMIENTAS ELÉCTRICAS



¡ADVERTENCIA Lea todas las advertencias de seguridad, las instrucciones, las ilustraciones y las especificaciones suministradas con esta herramienta eléctrica. *La no observación de todas las instrucciones relacionadas a continuación puede dar como resultado un choque eléctrico, fuego y/o una lesión seria.*

Guarde todas las advertencias y todas las instrucciones para una referencia futura.

La expresión "herramienta eléctrica" en las advertencias se refiere a su herramienta eléctrica conectada a la red eléctrica (con cable de alimentación) o a su herramienta accionada a batería (sin cable de alimentación).

1) SEGURIDAD DEL ÁREA DE TRABAJO

- a) **Mantenga el área de trabajo limpia y bien iluminada.** *Las áreas desordenadas y oscuras pueden provocar accidentes.*
- b) **No maneje herramientas eléctricas en atmósferas explosivas, tales como en presencia de líquidos inflamables, gases o polvo.** *Las herramientas eléctricas producen chispas que pueden encender el polvo o los humos.*
- c) **Mantenga alejados a los niños y curiosos mientras maneja una herramienta eléctrica.** *Las distracciones pueden causarle la pérdida de control.*

2) SEGURIDAD ELÉCTRICA

- a) **La clavija de la herramienta eléctrica debe coincidir con la base de la toma de corriente. No modificar nunca la clavija de ninguna manera. No usar ningún adaptador de clavijas con herramientas eléctricas puestas a tierra.** *Clavijas no modificadas y bases coincidentes reducirán el riesgo de choque eléctrico.*
- b) **Evite el contacto del cuerpo con superficies puestas a tierra como tuberías, radiadores, cocinas eléctricas y refrigeradores.** *Hay un riesgo aumentado de choque eléctrico si su cuerpo está puesto a tierra.*
- c) **No exponga las herramientas eléctricas a la lluvia o a condiciones de humedad.** *El agua que entre en la herramienta aumentará el riesgo de choque eléctrico.*
- d) **No abuse del cable. No usar nunca el cable para llevar, levantar o desenchufar la herramienta eléctrica. Mantenga el cable lejos del calor, aceite, cantos vivos o piezas en movimiento.** *Los cables dañados o enredados aumentan el riesgo de choque eléctrico.*

- e) **Cuando maneje una herramienta eléctrica en el exterior, use una prolongación de cable adecuada para uso en el exterior.** *El uso de una prolongación de cable adecuada para uso en el exterior reduce el riesgo de choque eléctrico.*
- f) **Si el uso de una herramienta en un lugar húmedo es inevitable, use una alimentación protegida por un dispositivo de corriente residual (RCD).** *El uso de un RCD reduce el riesgo de choque eléctrico.*

3) SEGURIDAD PERSONAL

- a) **Esté alerta, vigile lo que está haciendo y use el sentido común cuando maneje una herramienta eléctrica. No use una herramienta eléctrica cuando esté cansado o bajo la influencia de drogas, alcohol o medicamentos.** *Un momento de distracción mientras maneja herramientas eléctricas puede causar un daño personal serio.*
- b) **Use equipo de protección personal. Lleve siempre protección para los ojos.** *Los equipos de protección individual tales como mascarilla antipolvo, zapatos no resbaladizos, casco o protección para los oídos utilizados para las condiciones apropiadas reducen los daños personales.*
- c) **Evite un arranque accidental. Asegúrese de que el interruptor está en posición “paro” antes de conectar a la red y/o a la batería, coger o transportar la herramienta.** *Transportar herramientas eléctricas con el dedo sobre el interruptor o enchufar herramientas eléctricas que tienen el interruptor en posición “marcha” invita a accidentes.*
- d) **Retire cualquier llave o herramienta antes de arrancar la herramienta eléctrica.** *Una llave o herramienta unida a una pieza rotativa de una herramienta eléctrica puede causar un daño personal.*
- e) **No se sobrepase. Mantenga los pies bien asentados sobre el suelo y conserve el equilibrio en todo momento.** *Esto permite un mejor control de la herramienta eléctrica en situaciones inesperadas.*
- f) **Vista adecuadamente. No vista ropa suelta o joyas. Mantenga su pelo y su ropa alejados de las piezas en movimiento.** *La ropa suelta, las joyas o el pelo largo pueden ser cogidos en las piezas en movimiento.*
- g) **Si hay disponibilidad para la conexión de medios de extracción y recogida de polvo, asegúrese de que éstos estén conectados y se usen correctamente.** *El uso de estos dispositivos puede reducir los riesgos relacionados con el polvo.*
- h) **No permita que la confianza obtenida con el uso frecuente de herramientas le haga ignorar los principios generales de seguridad.** *Una acción descuidada puede provocar una herida grave en una fracción de segundo.*

4) UTILIZACIÓN Y CUIDADOS DE LAS HERRAMIENTAS ELÉCTRICAS

- a) **No fuerce la herramienta eléctrica. Use la herramienta eléctrica correcta para su aplicación.** *La herramienta eléctrica correcta hará el trabajo mejor y más seguro al ritmo para el que fue concebida.*
- b) **No use la herramienta eléctrica si el interruptor no permite pasar de “marcha” a “paro” e inversamente.** *Cualquier herramienta eléctrica que no pueda controlarse con el interruptor es peligrosa y debe repararse.*

- c) **Desenchufe la clavija de la fuente de alimentación y/o retire la batería, si se puede, antes de efectuar cualquier ajuste, cambio de accesorios, o de guardar la herramienta eléctrica.** *Tales medidas preventivas de seguridad reducen el riesgo de arrancar la herramienta accidentalmente.*
- d) **Conserve las herramientas eléctricas inactivas fuera del alcance de los niños y no permita el manejo de la herramienta eléctrica a personas no familiarizadas con las herramientas o con estas instrucciones.** *Las herramientas eléctricas son peligrosas en manos de usuarios no entrenados.*
- e) **Mantenga las herramientas eléctricas y los accesorios. Compruebe que las partes móviles no estén desalineadas o trabadas, que no haya piezas rotas u otras condiciones que puedan afectar el funcionamiento de las herramientas eléctricas. Las herramientas eléctricas se deben reparar antes de su uso, cuando están dañadas.** *Muchos accidentes son causados por herramientas eléctricas pobremente mantenidas.*
- f) **Mantenga las herramientas de corte afiladas y limpias.** *Las herramientas de corte mantenidas correctamente con los bordes de corte afilados son menos propensas a trabarse y más fáciles de controlar.*
- g) **Use la herramienta eléctrica, accesorios y puntas de herramienta, etc. de acuerdo con estas instrucciones, teniendo en cuenta las condiciones de trabajo y el trabajo a desarrollar.** *El uso de la herramienta eléctrica para aplicaciones diferentes de las previstas podría causar una situación de peligro.*
- h) **Mantenga las empuñaduras y superficies de agarre secas, limpias y libres de aceite y grasa.** *Las empuñaduras y superficies de agarre resbaladizas no permiten un agarre seguro y el control de la herramienta en situaciones imprevistas*

5) SERVICIO TÉCNICO

- a) **Haga revisar su herramienta eléctrica por un servicio de reparación cualificado usando solamente piezas de recambio idénticas.** *Esto garantizará que la seguridad de la herramienta eléctrica se mantiene.*

ADVERTENCIAS DE SEGURIDAD PARA LAS SIERRAS DE CALAR

- a) **Sostenga la herramienta eléctrica por las superficies de agarre aisladas, cuando efectúe una operación donde el accesorio de corte pueda hacer contacto con cables escondidos o con su propio cable.** *Los accesorios de corte que hagan contacto con un cable "activo" pueden hacer que las partes metálicas expuestas de la herramienta se vuelvan "activas" y el operador podría sufrir un choque eléctrico.*
- b) **Utilice mordazas u otra forma práctica para fijar y soportar la pieza de trabajo a una plataforma estable.** *Sujetar el trabajo a mano o contra su cuerpo hace que pierda estabilidad y puede provocar la pérdida de control.*
- c) *La herramienta no debe mojarse ni hacerse funcionar en un ambiente húmedo.*
- d) *La tensión de la toma de alimentación debe coincidir con la tensión indicada en la placa de características de la herramienta.*
- e) *Revise el producto, su cable de alimentación y clavija así como los accesorios antes de cada uso para comprobar si hay daños. No utilice el producto si está*

dañado o muestra signos de desgaste.

- f) Apague el producto inmediatamente si la hoja de sierra se atasca.*
- g) Nunca toque la pieza de trabajo con sus manos mientras está trabajando en ella.*
- h) Asegúrese de que la pieza de trabajo está libre de objetos extraños tales como tornillos o clavos.*
- i) Mantenga las empuñaduras secas para obtener un agarre seguro. Sujete siempre el producto con ambas manos de modo que tenga un control total sobre la herramienta en cualquier momento.*
- j) Asegúrese de que los orificios de ventilación están siempre despejados y limpios. Límpielos con un cepillo suave si es necesario. Los orificios de ventilación bloqueados pueden dar lugar a un sobrecalentamiento y daños en el producto.*
- k) Apague inmediatamente el producto si es distraído mientras trabaja por otras personas que acceden a la zona de trabajo. Permita siempre que el producto se detenga completamente antes de depositarlo.*
- l) No trabaje en exceso. Realice paradas regulares para asegurarse de que puede concentrarse en la tarea y tiene un control total sobre el producto.*
- m) Mantenga siempre el cable de alimentación por detrás de la herramienta.*

La siguiente información aplica únicamente a usuarios profesionales pero es una buena práctica para cualquier usuario:

ADVERTENCIAS DE SEGURIDAD ADICIONALES PARA EL POLVO DE CONSTRUCCIÓN

Los trabajadores de la construcción son uno de los grupos de riesgo debido al polvo que respiran: el polvo de sílice no es sólo una molestia, sino un verdadero peligro para sus pulmones.

La sílice es un mineral natural presente en grandes cantidades en materiales como la arena, piedra arenisca y granito. También se encuentra comúnmente en muchos materiales de construcción como el hormigón y el mortero. La sílice se convierte en un polvo muy fino (también conocido como sílice cristalina respirable o RCS) durante muchas tareas comunes tales como el corte, taladrado o amolado.

Respirar las partículas muy finas de sílice cristalina puede causar el desarrollo de:

- Cáncer de pulmón
- Silicosis
- Enfermedad pulmonar obstructiva crónica (EPOC).

La inhalación de partículas finas de polvo de madera, por otro lado, puede conducir al desarrollo de asma. El riesgo de enfermedades pulmonares está vinculado a las personas que respiran regularmente el polvo de construcción durante un período de tiempo prolongado, no de forma ocasional.

Para proteger el pulmón, se ha establecido un límite en la cantidad de estos polvos que una persona puede respirar (llamado límite de exposición o LEP) cuando se promedia durante un día normal de trabajo. Este límite representa una pequeña piza de sal y es la cantidad máxima legal que se puede respirar después de haber aplicado los controles adecuados.

Cómo se puede reducir la cantidad de polvo?

1. Reducir la cantidad de operaciones de corte mediante el uso de los productos de construcción del tamaño apropiado.
2. Utilizar una herramienta menos potente, por ejemplo, un cortador de bloque en lugar de una amoladora angular.
3. Utilizar un modo completamente distinto de trabajar - por ejemplo, usando una pistola de clavos para sujetar soportes de cables en lugar de perforar primero los agujeros.

Por favor, trabaje siempre con equipos de seguridad homologados, tales como máscaras contra el polvo especialmente diseñadas para filtrar partículas microscópicas y utilice las instalaciones de extracción de polvo en todo momento.



ADVERTENCIA: Algunas partículas de polvo originadas durante las operaciones de lijado, aserrado, amolado, perforación u otros trabajos de construcción contienen productos químicos que pueden producir cáncer, defectos de nacimiento y otros daños reproductivos. Algunos ejemplos de estos productos químicos son:

- Plomo de pinturas a base de plomo.
- Sílice cristalina de ladrillos, cemento y otros materiales de albañilería.
- Arsénico y cromo de madera tratada químicamente.

El riesgo de exposición a estas sustancias químicas depende de la regularidad con que se realizan este tipo de trabajos. Para reducir la exposición a estos polvos, el usuario debe:

- Trabajar en áreas bien ventiladas.
- Utilizar equipo de protección individual y especialmente una máscara antipolvo que filtre las partículas microscópicas.



ADVERTENCIA: Algunas partículas de polvo, tales como el polvo de roble o de haya, se consideran carcinogénicas, especialmente cuando se relacionan con aditivos de tratamiento de la madera (cromato, conservante de la madera). Los materiales que contengan amianto deben ser únicamente trabajados por especialistas. Utilice un sistema de extracción de polvo adecuado para el material siempre que sea posible.

VIBRACIÓN

La Directiva Europea de Agentes Físicos (Vibración) fue elaborada para reducir las lesiones derivadas del Síndrome de vibración mano/brazo de los usuarios de herramientas eléctricas. Esta directiva exige que los fabricantes de herramientas eléctricas y los respectivos distribuidores indiquen los valores indicativos del resultado del ensayo de vibración de forma que permita a los usuarios aplicar las medidas necesarias relativas al periodo diario durante el cual la herramienta puede ser utilizada así como poder elegir la herramienta más adecuada.

VER EL APARTADO DE ESPECIFICACIONES TÉCNICAS EN ESTE MANUAL DE INSTRUCCIONES PARA LOS NIVELES DE VIBRACIÓN DE SU HERRAMIENTA

Los valores de emisión de vibración declarados deben usarse como un nivel mínimo y como guía actual a nivel de vibración.

El valor total de vibración declarado ha sido medido de acuerdo con un método de ensayo normalizado (en base a las normas EN 62841-1 y EN 62841-2-11) y pueden usarse para comparar una herramienta con otra.

El valor total de vibración declarado puede también ser usado en una evaluación preliminar de la exposición.



ADVERTENCIA: Las emisiones de vibración durante la utilización real de la herramienta eléctrica pueden ser diferentes del valor total declarado dependiendo de la forma en que se usa la herramienta:

- El modo en que los materiales son amolados, cortados o perforados.
- Si la herramienta está en buenas condiciones y se mantiene de forma apropiada.
- Utilizar accesorios correctos para la herramienta y asegurar que están afilados y en buenas condiciones.
- La correcta sujeción de las empuñaduras.
- Y la herramienta se utiliza en la aplicación indicada según su diseño y estas instrucciones.

Durante el uso de esta herramienta se producen vibraciones mano/brazo. Adopte las prácticas de trabajo correctas para reducir la exposición a la vibración. Esta herramienta puede causar el síndrome de mano/brazo si se usa de forma inadecuada.



ADVERTENCIA: Identifique las medidas de seguridad destinadas a proteger al operario que se basan en una estimación de la exposición en las condiciones reales de utilización (teniendo en cuenta todas las partes del ciclo de maniobras, tales como los momentos en que la herramienta está fuera de tensión y cuando trabaja en vacío, además del tiempo de accionamiento del gatillo).

Nota:

- El uso de otras herramientas reducirá el periodo total de uso de esta herramienta por parte del operador.
- Para ayudar a minimizar el riesgo de exposición a la vibración, use SIEMPRE hojas, puntas y cinceles afilados.
- Realice el mantenimiento de esta herramienta tal y como se indica en este manual y manténgala bien lubricada (si es necesario).
- Evite usar la herramienta a temperaturas iguales o inferiores a 10°C.
- Planifique su horario de trabajo para repartir cualquier uso de la herramienta a vibración elevada a lo largo de varios días.

VIGILANCIA DE LA SALUD

Todos los trabajadores deben estar incluidos en un programa de vigilancia para la salud con el objetivo de ayudar a identificar posibles enfermedades relacionadas con las vibraciones en los estados iniciales, evitar la progresión de la enfermedad y ayudar al trabajador a permanecer en su puesto de trabajo.

REDUCCIÓN DE LA VIBRACIÓN Y EL RUIDO

Con el fin de reducir el impacto de las emisiones de ruido y vibración, limite el tiempo de trabajo, utilice modos de funcionamiento de baja vibración y ruido así como equipos de protección personal.

Tenga en cuenta los siguientes puntos para reducir los riesgos de exposición a ruido y vibración:

1. Utilice el producto únicamente para la función para la que fue diseñado y siguiendo estas instrucciones.
2. Asegúrese de que el producto está en perfectas condiciones y con un mantenimiento adecuado.
3. Utilice los accesorios correctos para el producto y asegúrese de que están en buenas condiciones.
4. Mantenga una sujeción firme en las empuñaduras o zonas de agarre.
5. Mantenga el producto de acuerdo con estas instrucciones y manténgalo bien lubricado (si aplica).

6. Planifique su horario de trabajo de forma que pueda repartir los usos de la herramienta a alta vibración en un periodo más largo de tiempo.
7. Un uso prolongado del producto expone al usuario a vibraciones que pueden causar una serie de patologías conocidas comúnmente como síndrome de vibración de la mano-brazo (SVMB), p.ej. dedos que se vuelven blancos; así como patologías específicas tales como el síndrome del túnel carpiano. Utilice siempre guantes de protección y mantenga las manos calientes para reducir el riesgo cuando utiliza esta herramienta.

RIESGOS RESIDUALES

Incluso usando este producto de acuerdo con todos los requisitos de seguridad, persisten potenciales riesgos de daños personales y materiales. Debido a la estructura y el diseño de este producto, pueden surgir los siguientes riesgos:

1. Problemas de salud debidos a la emisión de vibración si el usuario utiliza la herramienta por un período de tiempo demasiado largo o si la herramienta se utiliza y mantiene de forma inadecuada.
2. Lesiones personales y daños a la propiedad debidos a accesorios de corte rotos o por impactos repentinos con objetos ocultos durante el uso.
3. Peligro de lesiones personales o daños a la propiedades debido a la proyección de objetos o accesorios de baja calidad.



ADVERTENCIA: Durante el uso, este producto crea un campo magnético que en determinadas circunstancias pueden interferir con los implantes médicos, ya sean pasivos o activos. Con el fin de reducir el riesgo de lesiones graves o mortales, recomendamos a las personas que son portadoras de estos implantes de consultar a su médico o al fabricante del implante médico antes de usar este producto.



Descripción del producto

Listado de componentes

El índice indicado a continuación hace referencia a la Fig. 1 de la página 4.

- | | |
|-------------------------------------|--|
| 1. Interruptor de encendido/apagado | 10. Placa base |
| 2. Botón de bloqueo | 11. Guía de la hoja de sierra |
| 3. Empuñadura | 12. Hoja de sierra (no suministrada) |
| 4. Alojamiento llave hexagonal | 13. Protección de la hoja de sierra |
| 5. Llave hexagonal | 14. Alojamiento de la hoja de sierra |
| 6. Orificios de ventilación | 15. Tornillos de fijación de la hoja de sierra |
| 7. Salida de extracción de polvo | 16. Superficie de agarre |
| 8. Adaptador para aspiradora | 17. Pernos hexagonales (en Fig. C) |
| 9. Escala de bisel | |

Símbolos

En el producto, en la placa de características y en estas instrucciones encontrará, entre otros, los siguientes símbolos y abreviaciones. Familiarícese con ellos para reducir riesgos tales como lesiones personales y daños a la propiedad.



Utilice gafas de protección.



Utilizar protección auditiva.



Utilice mascarilla para el polvo.



Utilizar guantes de protección.



Bloquear / Apretar.



Desbloquear / Desapretar.



Nota/Observación.



Precaución/Advertencia.



Incorrecto.



Correcto.

dB(A)

Decibelio (ponderado-A)

η_0

Velocidad en vacío



Para reducir el riesgo de lesiones, el usuario debe leer el manual de instrucciones.



Apague y desconecte el aparato de la fuente de alimentación antes de efectuar cualquier tarea de montaje, limpieza, ajuste, mantenimiento o de almacenarlo o transportarlo.



Este producto tiene una protección de Clase II. Esto significa que está equipado con un aislamiento doble o reforzado.



El producto cumple con las Directivas Europeas de aplicación y se ha llevado a cabo un método de evaluación de la conformidad con las mismas.



Símbolo RAEE. Los residuos de los productos eléctricos no deben ser desechados con la basura doméstica. Por favor, recíclelos en puntos de recogida selectiva cuando existan. Consulte las autoridades locales o la tienda donde adquirió el producto para información sobre el reciclado.

yyWxx

Código de fabricación; año de fabricación (20yy) y semana de fabricación (Wxx).

Especificaciones técnicas

Tensión asignada, frecuencia	: 220 – 240 V~, 50 Hz
Potencia asignada de entrada	: 350 W
Velocidad asignada en vacío n_0	: 3000 min ⁻¹
Capacidad máxima de corte:	
Madera	: 55 mm
Aluminio	: 8 mm
Metal	: 6 mm
Clase de protección	: II
Peso	: aproximadamente 1.4 kg

Nivel de emisión de ruido

Nivel de Presión acústica ponderada, L_{pA}	: 87.4 dB(A)
Nivel de Potencia acústica ponderada	
L_{WA}	: 98.4 dB(A)
Incertidumbre, K_{pA} y K_{WA}	: 5 dB(A)

Información relativa a la vibración

Valores totales de vibración (suma vectorial triaxial) determinados según EN 62841-2-11:

Cortando tableros, $a_{h,B}$: 4.715 m/s ²
Cortando hojas de metal, $a_{h,M}$: 4.319 m/s ²
Incertidumbre K	: 1.5 m/s ²

Los valores de ruido se han medido según el código de ensayo de ruido descrito en la norma EN 62841-1 y EN 62841-2-11.

El nivel de presión acústica para el operador puede superar los 80 dB (A) por lo que es necesario utilizar protección auditiva.

El valor total de vibración y el valor de emisión de ruido declarados han sido medidos de acuerdo con un método de ensayo normalizado y pueden usarse para comparar una herramienta con otra. El valor total de vibración y el valor de emisión de ruido declarados pueden también ser usados en una evaluación preliminar de la exposición.



ADVERTENCIA: Las emisiones de vibración y de ruido durante la utilización real de la herramienta eléctrica pueden ser diferentes del valor total declarado dependiendo de la forma en que se usa la herramienta, especialmente dependiendo del tipo de pieza de trabajo que se trabaja. Es necesario identificar las medidas de seguridad destinadas a proteger al operario que se basan en una estimación de la exposición en las condiciones reales de utilización (teniendo en cuenta todas las partes del ciclo de maniobras, tales como los momentos en que la herramienta está fuera de tensión y cuando trabaja en vacío, además del tiempo de accionamiento del gatillo).

Explicación placa de características

PJS350C = Número de modelo

P = Marca

JS = Sierra de calar

350C = Potencia (Vatios)



Montaje

01

Desembalaje

1. Retire las piezas del embalaje y colóquelas sobre una superficie plana y estable.
2. Retire todos los materiales de embalaje y dispositivos de transporte, si fuese necesario.
3. Inspeccione la herramienta para verificar que está completa y en perfectas condiciones. Si alguna de las piezas falta o está dañada, no utilice la herramienta y contacte con el establecimiento donde compró el producto. El uso de un producto incompleto o dañado puede representar un peligro para las personas y la propiedad.
4. Asegúrese de que dispone de todos los accesorios necesarios para el montaje y funcionamiento de la herramienta. Esto también incluye el equipo de protección individual adecuado.



ADVERTENCIA: el producto debe estar completamente montado antes de ponerlo en funcionamiento. No utilice el producto si está parcialmente montado o montado con piezas dañadas.



Utilice guantes de protección para el montaje de esta herramienta y colóquela siempre sobre una superficie plana y estable mientras procede a su montaje.



Siga las instrucciones de montaje paso a paso y utilice las figuras proporcionadas como guía visual para facilitar el montaje del producto. No conecte el producto a la toma de alimentación antes de que esté completamente montado.



ADVERTENCIA: El producto y el embalaje no son un juguete. Los niños no deberían jugar con las bolsas de plástico, láminas o piezas pequeñas. Existe riesgo de asfixia.

02

Hoja de sierra



ADVERTENCIA: Utilice siempre hojas de sierra adecuadas en función del uso previsto. Por ejemplo, no utilice nunca hojas de sierra específicas para madera para trabajar metal o viceversa.



Respete los requerimientos técnicos de este producto (ver sección “Especificaciones técnicas”) cuando adquiera y use hojas de sierra.

Las hojas de sierra están muy afiladas y se calientan durante el uso. Manipúlelas con cuidado. Utilice guantes de protección cuando manipule las hojas de sierra para evitar lesiones tales como quemaduras o cortes.

Se pueden utilizar diferentes hojas de sierra (hojas de sierra tipo U y T) con el producto dependiendo del material de la pieza de trabajo. (Fig. A)

Colocación (Fig. B)

1. Afloje los tornillos de fijación de la hoja de sierra (15) girándolos en sentido anti-horario con la llave hexagonal (5) suministrada.
2. Abra completamente el alojamiento de la hoja de sierra (14).
3. Inserte la hoja de sierra en el alojamiento de la hoja de sierra (14) hasta el fondo. Asegúrese de que los dientes de la sierra apuntan hacia delante.
4. Apriete los tornillos de fijación de la hoja de sierra y asegúrese de que la hoja de sierra está firmemente asentada en el alojamiento de la hoja de sierra (14). Revise que la hoja de sierra está bien sujeta tirando de ella.



NOTA: Elija la hoja de sierra correcta en función de la operación deseada. Antes del uso, por favor asegúrese de que la hoja de sierra está correctamente montada y que no presenta daños.

Sustitución

1. Afloje los tornillos de fijación de la hoja de sierra (15) girándolos en sentido antihorario con la llave hexagonal (5) suministrada.
2. Retire la hoja de sierra.
3. Apriete completamente los tornillos de fijación de la hoja de sierra.

03

Guía de la hoja de sierra (Fig. C y D)

1. Afloje los pernos hexagonales (17, x2) girándolos en sentido antihorario con la llave hexagonal (5).
2. Tire de o empuje la guía de la hoja de sierra (11) hasta la posición de trabajo necesaria para guiar y sostener la hoja de sierra (12) de forma adecuada (Fig. D).
3. Apriete los pernos hexagonales (17, x2).

04

Ajuste del ángulo (Fig. C y E)

ADVERTENCIA: Asegúrese siempre de que el producto está apagado y desconectado de la fuente de alimentación antes de llevar a cabo ningún trabajo en el producto.

La placa base (7) puede ser inclinada 45° a derecha e izquierda para realizar cortes en bisel. Ajuste siempre el ángulo de corte en función de sus necesidades.

1. Afloje los 2 pernos hexagonales (17) girándolos en sentido antihorario con la llave hexagonal (5). (Fig. C, paso 1)
2. Inclíne la placa base (10) para ajustarla al ángulo deseado.
3. Apriete los 2 pernos hexagonales (17) con la llave hexagonal (5).

05

Extracción de polvo (Fig. F)

ADVERTENCIA: Conecte un dispositivo de extracción de polvo cuando utilice este producto para mantener la zona de trabajo limpia. Utilice una máscara de polvo cuando haga funcionar este producto. El polvo puede ser perjudicial para la salud, especialmente el polvo y astillas de madera que ha sido tratada, p.ej. madera con conservantes o tratada con color.

Conecte un sistema de extracción de polvo adecuado, p. ej. una aspiradora adecuada (Ø 35 mm) al adaptador para aspiradora (8) (Fig. F).

1. Inserte el adaptador de aspiración (8) en la salida de extracción de polvo (paso 1) y gírelo en sentido horario para fijarlo en posición (paso 2).
2. Inserte el tubo de la aspiradora (35 mm) en el adaptador de aspiración.



Uso

Uso previsto

Este producto está diseñado para cortar madera y materiales similares p. ej. tablero DM y madera contrachapada, plástico y metal utilizando las hojas de sierra apropiadas. El producto debe ser usado en posición vertical sólo con la placa base apoyada plana contra la pieza de trabajo. No debe ser usado en posición invertida o como herramienta fija en un banco de trabajo.

El producto no debe ser usado en mampostería o en materiales que son perjudiciales para la salud.

Antes de empezar

01 Protección



Controles



ADVERTENCIA: Apague siempre el producto y desconéctelo de la toma de alimentación antes de realizar cualquier ajuste.



01 Interruptor de encendido/apagado (Fig. G)

El producto puede utilizarse en modo continuo o discontinuo.

Modo discontinuo

Encienda el producto presionando el interruptor de encendido/apagado (1), y suelte el gatillo para apagarlo.

Modo continuo

1. Encienda el producto presionando el interruptor de encendido/apagado (1) y manténgalo en esta posición.
2. Presione el botón de bloqueo (2) para bloquear el interruptor de encendido/apagado (1).
3. Suelte el botón de bloqueo (2) y el interruptor de encendido/apagado (1). El interruptor de encendido/apagado estará ahora bloqueado para un uso en continuo.
4. Presione y suelte el interruptor de encendido/apagado (1) para apagar el producto.

Funcionamiento

01 Corte (Fig. H)



ADVERTENCIA: Durante el funcionamiento de la herramienta se genera polvo fino.



Algunos tipos de polvo son altamente inflamables y explosivos. No fume durante el funcionamiento, mantenga las fuentes de calor y llamas abiertas fuera de la zona de trabajo. Utilice siempre máscara antipolvo para protegerse frente a los riesgos derivados del polvo fino.



NOTA: Tenga en cuenta el borde de corte cuando corte sobre líneas marcadas. No corte directamente sobre la línea si no próximo a ella.

Se recomienda realizar un corte de prueba antes de trabajar en la pieza de trabajo real para determinar la posición y anchura del canal de corte, especialmente después de reemplazar la hoja de sierra o cambiar el ángulo de bisel.

Apague el producto, permita que se detenga por completo y desconéctelo de la toma de alimentación si la hoja de sierra se atasca en la pieza de trabajo. Sólo entonces libere la hoja atascada.

1. Siempre que sea posible, corte en la dirección de la veta de la madera para evitar el atasco de la hoja de sierra y desgaste de los bordes
2. Cuando corte metal, añada siempre refrigerante líquido a lo largo de la línea de corte para reducir el calentamiento.
3. Asegúrese de que hay suficiente espacio para la hoja de sierra bajo la pieza de trabajo.
4. Sujete el producto con una mano en la empuñadura (3) y con la otra mano en la superficie de agarre (16).
5. Encienda el producto y espere hasta que funcione a máxima velocidad antes de ponerlo en contacto con la pieza de trabajo.
6. Acompañe cuidadosamente el producto hasta la pieza de trabajo. Coloque la placa base (10) plana sobre la pieza de trabajo y deslice el producto hacia delante con una velocidad uniforme.
7. Aplique únicamente la menor presión vertical y hacia delante necesaria para mantener el producto plano sobre la pieza de trabajo. Una mayor presión no incrementará sino disminuirá el rendimiento del producto y dará lugar a resultados irregulares
8. Mantenga el producto en movimiento todo el tiempo, no pare en una posición para evitar dejar marcas.
9. Levante el producto de la pieza de trabajo antes de apagarlo.

Después del uso

1. Apague la herramienta, espere que se detenga por completo, desconéctela de la fuente de alimentación, permita que se enfríe y retire la hoja de sierra.
2. Revise, limpie y almacene la herramienta tal y como se describe a continuación.



Limpeza y mantenimiento



ADVERTENCIA: Apague siempre el producto, desconéctelo de la toma de alimentación y deje que se enfríe antes de llevar a cabo ninguna tarea de inspección, mantenimiento o limpieza.



Realice únicamente las tareas de reparación y mantenimiento descritas en estas instrucciones. Cualquier tarea adicional debe ser realizada por un profesional cualificado.

Limpeza

- Limpie el producto con un paño seco. Utilice un cepillo para las zonas de difícil acceso.
- Limpie especialmente el alojamiento de la hoja de sierra, los interruptores y los orificios de ventilación después de cada uso con un paño y cepillo.
- Retire la suciedad persistente con aire a presión (máx. 3 bar).
- Revise el producto en busca de piezas desgastadas o dañadas. Reemplace las piezas desgastadas cuando sea necesario o contacte con un servicio técnico autorizado para reparar el producto antes de volver a utilizarlo.



No utilice productos químicos, alcalinos, abrasivos u otros detergentes o desinfectantes agresivos para limpiar este producto ya que podrían dañar su superficie..

Mantenimiento

Su herramienta no necesita lubricación o mantenimiento adicional. Este producto no contiene ninguna pieza reparable por el usuario. Revise el producto y accesorios (o complementos) antes y después de cada uso en busca de desgaste o daños. Si es necesario, reemplácelos por unos de nuevos tal y como se describe en este manual de instrucciones.

01 Cable de alimentación

Si el cable de alimentación está dañado, deberá ser reemplazado por el fabricante, su agente autorizado o una persona de cualificación similar para evitar un peligro.

Transporte



ADVERTENCIA: Transporte siempre la herramienta sujetándola por la empuñadura principal. Nunca utilice el cable de alimentación para transportarla.

1. Apague el producto y desconéctelo de la toma de alimentación.
2. Proteja el producto de cualquier fuerte impacto o elevadas vibraciones que pueden darse durante el transporte en vehículos.
3. Asegure la herramienta para evitar que se deslice y caiga.

Almacenamiento

1. Apague el producto y desconéctelo de la toma de alimentación.
2. Limpie el producto como se ha descrito anteriormente.
3. Almacene el producto y sus accesorios en un lugar seco, libre de heladas, bien ventilado y al abrigo de la luz.
4. Almacene siempre el producto en un lugar fuera del alcance de los niños. La temperatura ideal de almacenamiento es entre 10 °C y 30 °C.
5. Se recomienda usar el embalaje original para almacenar el producto o cubrirlo con un paño o cubierta adecuada para protegerlo del polvo.

Resolución de problemas

Las supuestas averías son debidas muchas veces a causas que el usuario puede solucionar por sí mismo. Por ello, revise el producto utilizando esta sección. En muchos casos el problema puede solucionarse fácilmente.



ADVERTENCIA: Realice únicamente los pasos descritos en estas instrucciones. Si no puede solucionar el problema usted mismo, cualquier tarea adicional de inspección, mantenimiento o reparación debe ser realizada por un servicio técnico autorizado o por un profesional de cualificación similar.

Problema	Posible causa	Solución
El producto no se pone en marcha	No está conectado a la toma de alimentación	Conecte a una toma de alimentación
	El cable de alimentación o clavija son defectuosos	Haga revisar el producto por un técnico cualificado
El producto no alcanza la máxima potencia	El prolongador no es adecuado para el uso con este producto	Utilice un prolongador adecuado
	La fuente de alimentación (p.ej. generador) tiene una tensión demasiado baja	Conecte el producto a otra fuente de alimentación
	Los orificios de ventilación están obstruidos	Limpie los orificios de ventilación
Resultados insatisfactorios	La hoja de sierra está desgastada / dañada	Reemplace por una nueva
	La hoja de sierra no es adecuada para el material de la pieza de trabajo	Reemplace por una hoja de sierra adecuada para la pieza de trabajo
Vibración o ruido excesivo	La hoja de sierra está desgastada / dañada	Reemplace por una nueva
	La hoja de sierra es demasiado larga o corta	Cambie la hoja de sierra por otra de una longitud adecuada

Reciclaje y medio ambiente



Los residuos de productos eléctricos y electrónicos no deben eliminarse junto con los residuos domésticos. Recíclelos en las instalaciones habilitadas para ello. Contacte con su administración local o con el establecimiento donde realizó la compra para obtener más información sobre el reciclaje.



Garantía

Esta herramienta eléctrica **P** tiene una garantía de 1 año a partir de la fecha de compra, si se ha comprado en tienda, ha sido entregada o ha sido comprada online para uso doméstico normal (no uso profesional o comercial). Únicamente puede hacerse una reclamación de acuerdo a esta garantía si se presenta el recibo o factura de compra. Por favor, mantenga su comprobante de compra en un lugar seguro.

Esta garantía cubre los defectos y mal funcionamiento de la herramienta eléctrica **P** siempre que ésta haya sido utilizada para el propósito para el cual fue diseñada y sujeta a una instalación, limpieza, cuidado y mantenimiento de acuerdo con la práctica habitual y con la información contenida arriba y en el manual de instrucciones. Esta garantía no cubre defectos y daños causados por o como resultado de:

- Uso y desgaste normal
- Sobrecarga, mal uso o negligencia
- Uso comercial, profesional o alquiler
- Intentos de reparación realizados por personas no autorizadas
- Daños estéticos
- Daños causados por objetos extraños, sustancias o accidentes
- Daños accidentales o modificación
- Incumplimiento en seguir las pautas del fabricante
- Pérdida de los bienes

Esta garantía está limitada a piezas reconocidas como defectuosas. No cubre, en ningún caso, los costos complementarios (desplazamiento, mano de obra) ni los daños directos e indirectos.

Si la herramienta eléctrica **P** es defectuosa durante el período de garantía, nos reservamos el derecho, a nuestra discreción, de reemplazar el artículo con un producto de calidad y funcionalidad equivalentes o proceder a su reembolso.

Esta garantía solo se aplica en el país de compra o entrega y no es transferible a otro país. Esta garantía no es transferible a ninguna otra persona o producto. La ley local pertinente se aplicará a esta garantía.

Las consultas relacionadas con esta garantía deben dirigirse a una de las tiendas del distribuidor donde compró la herramienta eléctrica **P**.

Todos los gastos relacionados (envío, instalación incorrecta) así como cualquier daño directo e indirecto relacionado están excluidos de la garantía.

Esta garantía es adicional y no afecta a sus derechos legales. El distribuidor será responsable de cualquier defecto de conformidad del [Sierra de calar] de acuerdo con lo establecido en los artículos 114 a 124 del Real Decreto Legislativo 1/2007, de fecha 16 de noviembre, que aprueba el texto consolidado de la Ley de Protección General al Consumidor y al Usuario y otras leyes complementarias.



Declaración UE de Conformidad



Declaración de Conformidad UE

Por el presente, nosotros
Kingfisher International Products Limited
3 Sheldon Square
London W2 6PX
United Kingdom

Declaramos que el producto especificado a continuación:
SIERRA DE CALAR
PJS350C
Número de serie: del 000001 al 999999

Cumple los requisitos básicos de seguridad y salud establecidos en las siguientes directivas:

2006/42/EC Directiva de Máquinas

Se ha aplicado la siguiente norma armonizada:

EN62841-1:2015

EN62841-2-11:2016

2014/30/EU Directiva sobre compatibilidad electromagnética

Se hicieron referencias a la siguiente norma armonizada:

EN55014-1:2017

EN55014-2:2015

EN 61000-3-2:2014

EN 61000-3-3:2013

2011/65/EU y (EU)2015/863 Directiva sobre ROHS (Restricción en el Uso de Sustancias Peligrosas)

Signatario autorizado y propietario de la ficha técnica:

Kingfisher International Products Limited
 3 Sheldon Square
 London W2 6PX
 United Kingdom

[10/09/2019]

Eric Capotummino
 Group Quality Director



Declaración UE de Conformidad



Declaración de Conformidad UE

Por el presente, nosotros

Kingfisher International Products B.V.
Rapenburgerstraat 175E 1011 VM Amsterdam
The Netherlands

Declaramos que el producto especificado a continuación:

SIERRA DE CALAR
PJS350C

Número de serie: del 000001 al 999999

Cumple los requisitos básicos de seguridad y salud establecidos en las siguientes directivas:

2006/42/EC Directiva de Máquinas

Se ha aplicado la siguiente norma armonizada:

EN62841-1:2015

EN62841-2-11:2016

2014/30/EU Directiva sobre compatibilidad electromagnética

Se hicieron referencias a la siguiente norma armonizada:

EN55014-1:2017

EN55014-2:2015

EN 61000-3-2:2014

EN 61000-3-3:2013

2011/65/EU y (EU)2015/863 Directiva sobre ROHS (Restricción en el Uso de Sustancias Peligrosas)

Signatario autorizado y propietario de la ficha técnica:

Kingfisher International Products B.V.
 Rapenburgerstraat 175E 1011 VM Amsterdam
 The Netherlands

[10/09/2019]

Eric Capotummino
 Group Quality Director

Manufacturer • Fabricant • Producent • Hersteller • Producator • Fabricante:

Kingfisher International Products Limited,

3 Sheldon Square, London, W2 6PX,

United Kingdom

www.kingfisher.com/products

Kingfisher International Products B.V.

Rapenburgerstraat 175E 1011 VM Amsterdam

The Netherlands

ES

Distribuidor:

Euro Depot España, S.A.U.

c/ La Selva, 10 - Edificio Inblau A 1a Planta

08820-EI Prat de Llobregat

www.bricodpot.es



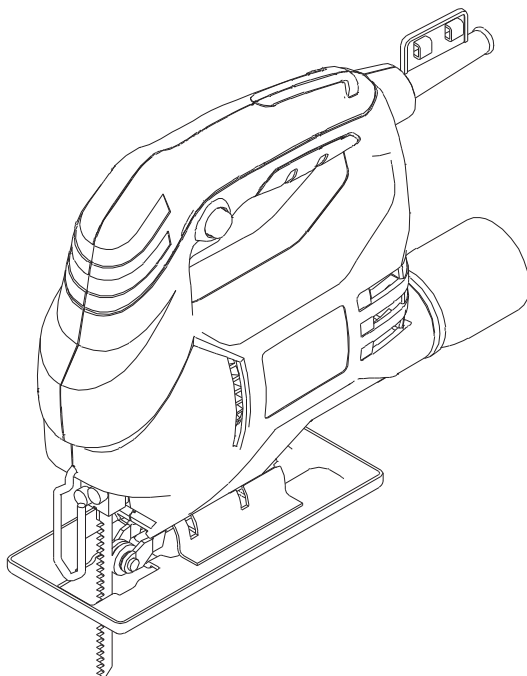





Para consultar los manuales de instrucciones
en línea, visite www.kingfisher.com/products



Código EAN: 3663602795995

PJS350C

INSTRUÇÕES ORIGINAIS

	Instruções de segurança	6
	Descrição do produto	13
	Montagem	16
	Utilização	19
 + 	Limpeza e manutenção	22
	Garantia	26
	Declaração UE de Conformidade	27



AVISO: Leia todos os avisos de segurança atentamente e certifique-se que os compreendeu completamente antes de utilizar a ferramenta elétrica.

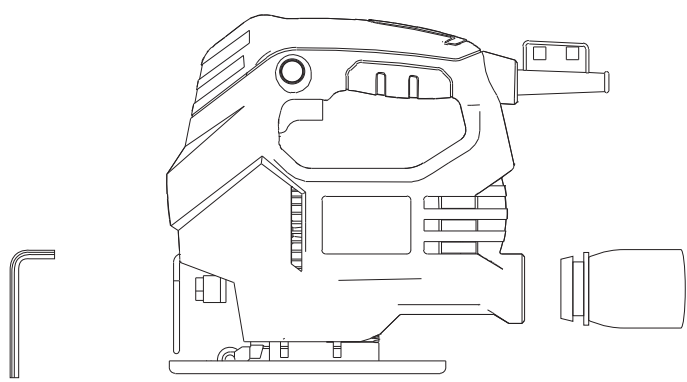



Descrição do produto

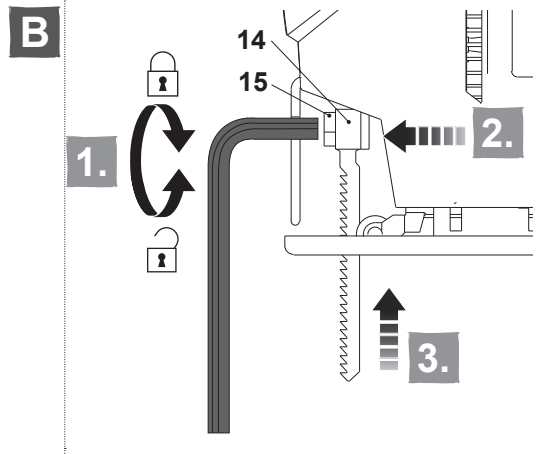
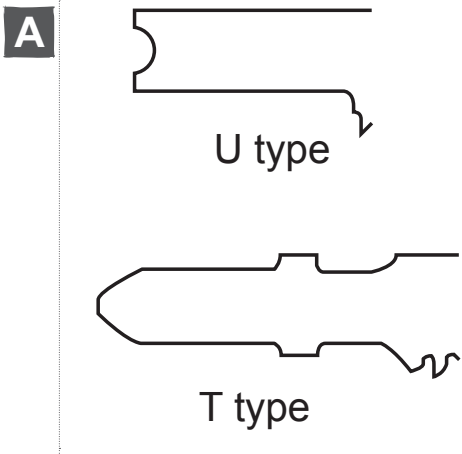
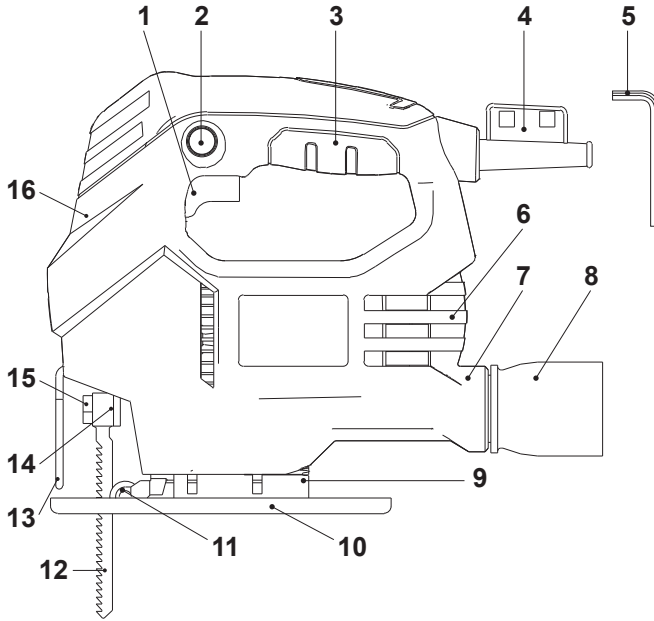

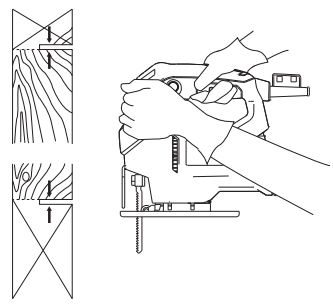
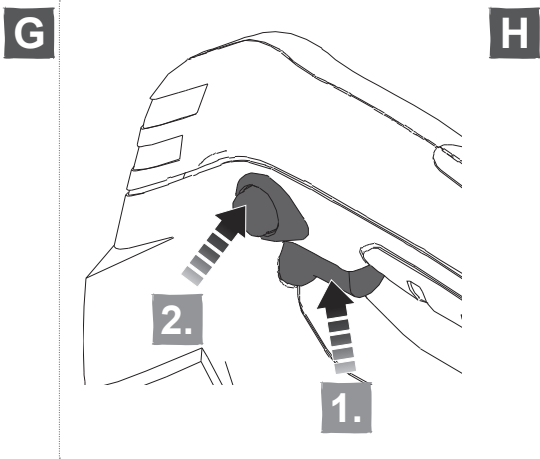
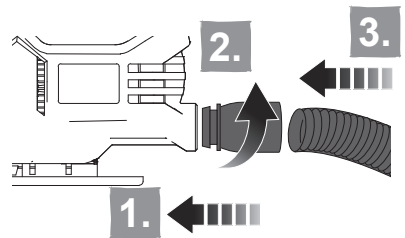
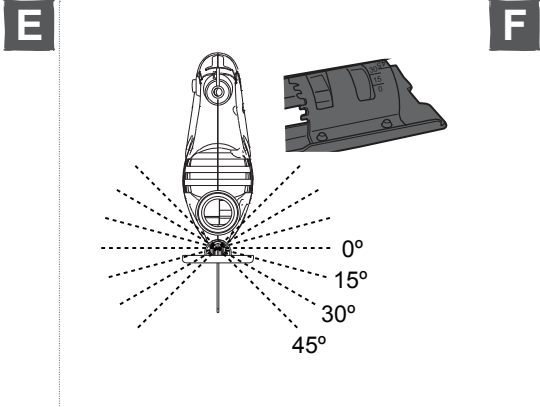
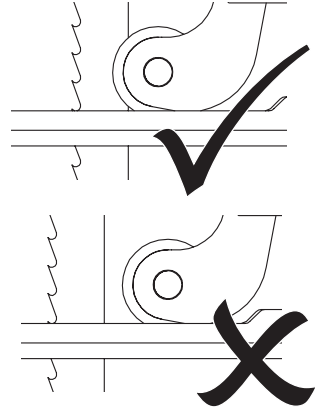
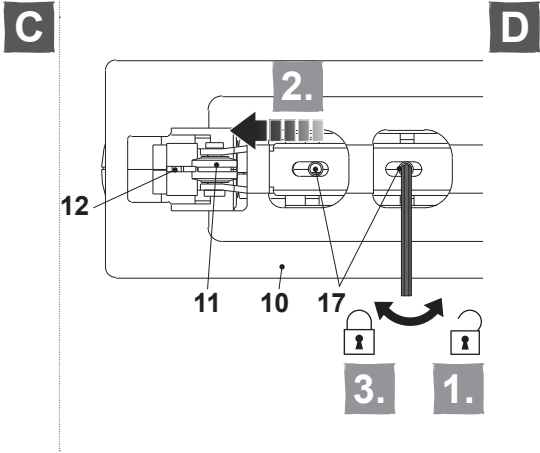



Instruções de segurança

AVISOS DE SEGURANÇA GERAIS PARA AS FERRAMENTAS ELÉTRICAS



AVISO Leia todos os avisos de segurança, instruções, ilustrações e especificações fornecidas com esta ferramenta elétrica. *Não respeitar todas as instruções enumeradas abaixo poderá resultar num choque eléctrico, num incêndio e/ou em ferimentos sérios*

Guarde todos os avisos e todas as instruções para futura referência.

O termo “ferramenta elétrica” nos avisos refere-se à sua ferramenta elétrica alimentada pela rede (com cabo de alimentação) ou à sua ferramenta funcionando a baterias (sem cabo de alimentação).

1) SEGURANÇA DA ZONA DE TRABALHO

- a) **Manter a área de trabalho limpa e bem iluminada.** *As zonas desarrumadas ou escuras são propícias a acidentes.*
- b) **Não fazer funcionar as ferramentas eléctricas em atmosferas explosivas, por exemplo na presença de líquidos inflamáveis, de gás ou de poeiras.** *As ferramentas eléctricas produzem faíscas que poderão inflamar as poeiras ou os fumos.*
- c) **Manter as crianças e as pessoas presentes afastadas durante a utilização da ferramenta.** *As distrações podem originar a perda de controlo da ferramenta.*

2) SEGURANÇA ELÉTRICA

- a) **As fichas de alimentação da ferramenta eléctrica devem ser adaptadas à tomada. Nunca modificar a ficha de qualquer forma que seja. Não utilizar adaptadores com as ferramentas com conexão à terra. As fichas não modificadas e as tomadas adaptadas reduzem os riscos de choque eléctrico.**
- b) **Evitar todo o contacto do corpo com superfícies conectadas à terra tal como as tubagens, os radiadores, os fogões e os refrigeradores.** *Existe um risco acrescido de choque eléctrico se o seu corpo estiver conectado à terra.*
- c) **Não expor as ferramentas à chuva ou a condições de humidade.** *A penetração de água no interior de uma ferramenta aumentará o risco de choque eléctrico.*
- d) **Não maltratar o cabo. Nunca utilize o cabo para transportar, puxar ou remover a ficha da tomada. Manter o cabo desviado de calor, de óleo, de arestas vivas ou de peças em movimento. Os cabos danificados ou emaranhados aumentam o risco de choque eléctrico.**
- e) **Quando se utiliza uma ferramenta no exterior, utilizar um cabo prolongador adequado à utilização no exterior. A utilização de um cabo adaptado à utilização no exterior reduz o risco de choque eléctrico.**

- f) **Se funcionar com uma ferramenta num local húmido é inevitável, utilizar uma alimentação protegida por um dispositivo de corrente diferencial residual (RCD). A utilização de um RCD reduz o risco de choque elétrico.**

3) SEGURANÇA DAS PESSOAS

- a) **Permanecer atento, veja o que está a fazer e use o senso comum quando utiliza uma ferramenta. Não utilize uma ferramenta quando está fatigado ou sob a influência de drogas, álcool ou medicamentos. Um momento de distração durante a utilização de uma ferramenta poderá originar ferimentos pessoais graves.**
- b) **Use equipamento de segurança. Use sempre uma protecção para os olhos. Os equipamentos de segurança tais como as máscaras contra a poeiras, os sapatos de segurança antiderrapantes, as toucas duras ou as protecções acústicas utilizadas para as condições apropriadas reduziram os ferimentos pessoais.**
- c) **Evitar qualquer arranque intempestivo. Assegurar-se que o interruptor está na posição de desligado antes de conectar a ferramenta à alimentação e/ou ao bloco de baterias, de a levantar ou transportar. Transportar as ferramentas com o dedo no interruptor ou alimentar as ferramentas cujo interruptor está na posição de ligado é fonte de acidentes.**
- d) **Remover qualquer chave de regulação antes de colocar a ferramenta em funcionamento. Uma chave deixada fixa sobre uma parte rotativa da ferramenta poderá dar origem a ferimentos pessoais.**
- e) **Não se exceda. Mantenha uma posição e um equilíbrio adaptado a todo o momento. Isso permite um melhor controlo da ferramenta em situações imprevistas.**
- f) **Vista-se de forma apropriada. Não utilize roupas largas ou bijutaria. Mantenha o seu cabelo e as suas roupas longe de partes móveis. As roupas largas, as bijutarias e os cabelos longos podem ser presos nas partes em movimento.**
- g) **Se são fornecidos dispositivos para a conexão de equipamentos para extracção e recuperação das poeiras, assegurar-se que eles são conectados e correctamente utilizados. A utilização de exaustores de poeiras pode reduzir os riscos devidos à poeira.**
- h) **Não deixe que a familiaridade resultante de uma utilização frequente de ferramentas permita que você se torne complacente e ignore os princípios de segurança da ferramenta. Uma acção descuidada pode causar ferimentos graves numa fracção de segundo.**

4) UTILIZAÇÃO E CUIDADOS DAS FERRAMENTAS ELÉTRICAS

- a) **Não forçar a ferramenta. Utilizar a ferramenta adaptada à sua aplicação. A ferramenta correcta realizará um melhor trabalho e de maneira mais segura para o regime para a qual ela foi construída.**
- b) **Não utilizar a ferramenta se o interruptor não permitir passar do estado de ligado ao de desligado e vice-versa. Qualquer ferramenta que não possa ser comandada pelo interruptor é perigosa e deve ser reparada.**
- c) **Desconectar a ficha da fonte de alimentação de corrente e/ou retirar o bloco de baterias da ferramenta antes de qualquer regulação, mudança de acessórios ou antes de guardar a ferramenta. Tais medidas de**

segurança preventivas reduzem o risco de arranque acidental da ferramenta.

- d) **Conservar as ferramentas fora do alcance das crianças e não permitir às pessoas que não conheçam a ferramenta ou estas instruções de funcionamento da ferramenta. As ferramentas são perigosas nas mãos de pessoas inexperientes.**
- e) **Garantir a manutenção da ferramenta e os acessórios. Verificar que não existem maus alinhamentos ou bloqueio das partes móveis, e de peças partidas ou qualquer outra condição que possa afectar o funcionamento da ferramenta. En caso de estragos, efectuar a reparação antes de a utilizar. Numerosos acidentes são devidos a ferramentas mal conservadas.**
- f) **Manter as ferramentas de corte afiadas e limpas. As ferramentas destinadas a cortar correctamente mantidas com as peças cortantes afiadas são menos susceptíveis de bloquear e são mais fáceis de controlar.**
- g) **Utilize a ferramenta, os acessórios e as lâminas etc., conformes com as instruções, tendo em conta as condições de trabalho e o trabalho a realizar. A utilização da ferramenta para operações diferentes das previstas pode dar origem a situações perigosas.**
- h) **Mantenha as pegas e superfícies de aperto secas, limpas e sem resíduos de óleo ou gordura. As pegas e superfícies de aperto escorregadias não permitem o manuseio seguro e o controle da ferramenta em situações inesperadas.**

5) ASSISTÊNCIA

- a) **Efetue a manutenção da sua ferramenta por um reparador qualificado utilizando apenas peças de substituição idênticas. Isso irá assegurar que a segurança da ferramenta é mantida.**

AVISOS DE SEGURANÇA PARA AS SERRAS DE SABRE

- a) **Segure a ferramenta elétrica pelas superfícies de aperto isolantes, quando efectua uma operação em que o acessório de corte pode contactar com a cablagem escondida ou o seu próprio cabo. O acessório de corte contactando um fio “activo” poderá tornar expostas partes metálicas da ferramenta de força “activa” e pode originar ao operador um choque eléctrico.**
- b) **Utilize grampos ou outra forma prática de fixar e apoiar a peça de trabalho numa plataforma estável. Segurar a peça com a mão ou contra o corpo deixa-a instável e poderá resultar em perda de controle.**
- c) *Não exponha a ferramenta elétrica à água ou condições de humidade.*
- d) *Assegure-se sempre que a voltagem de rede é a mesma que a indicada na placa de características da ferramenta.*
- e) *Verifique, antes de cada utilização, que a ferramenta, o cabo de alimentação, a ficha e os acessórios não estão danificados. Não utilize a ferramenta se esta estiver danificada ou apresentar sinais de desgaste.*
- f) *Tenha cuidado com o contragolpe.*

- g) *Desligue o produto imediatamente se a lâmina ficar presa.*
- h) *Nunca toque na peça de trabalho com as suas mãos enquanto estiver a trabalhar na mesma.*
- i) *Comprove que a peça de trabalho não contém objetos estranhos, como parafusos ou pregos.*
- j) *Mantenha as pegadas secas para obter um controlo seguro. Segure o produto de forma segura com as duas mãos para ter um controlo total em todo o momento.*
- k) *Certifique-se que os orifícios de ventilação estão sempre limpos e desobstruídos. Se for necessário, limpe-os com uma escova suave. Os orifícios bloqueados podem provocar um sobreaquecimento e, por conseguinte, danos na ferramenta.*
- l) *Desligue a ferramenta imediatamente, se estiver a ser incomodado pela passagem de outras pessoas na zona de trabalho enquanto utiliza a ferramenta. Deixe sempre a ferramenta parar completamente antes de pousá-la.*
- m) *Não trabalhe em excesso. Faça pausas periódicas para assegurar-se de que pode concentrar-se no trabalho e ter um controlo total da ferramenta.*
- n) *Mantenha o cabo de alimentação atrás da ferramenta.*

A seguinte informação aplica-se apenas a usuários profissionais, mas é uma boa prática para qualquer usuário:

AVISOS DE SEGURANÇA ADICIONAIS PARA O PÓ DE CONSTRUÇÃO

Os trabalhadores da construção pertencem a um grupo de risco devido ao pó que respiram porque o pó de sílica não só é incómodo, mas também um verdadeiro risco para os pulmões.

A sílica é um mineral natural presente em grandes quantidades em areia, arenitas e granito, sendo também usualmente encontrado em materiais de construção como o cimento ou a argamassa. A sílica transforma-se num pó muito fino (conhecido como sílica cristalina respirável ou RCS) durante as ações de corte, perfuração e afiação.

A inalação de partículas de sílica cristalina finas poderá provocar:

- Cancro do pulmão
- Silicose
- Transtorno Pulmonar Obstrutivo Crónico (TPOC).

A inalação de partículas de pó finas provenientes da madeira poderá provocar asma. O risco de doenças pulmonares está diretamente relacionado com a inalação regular de pó da construção durante um período de tempo longo e não numa ocasião esporádica.

Para proteger os pulmões, definiu-se o limite de quantidade de pó inalado (chamado de limite de exposição no local de trabalho ou LEP) durante um normal dia de trabalho. Este limite pode ser comparado com uma pitada de sal e é o limite máximo legal que pode ser inalado depois da realização de determinados controles.

Como reduzir a quantidade de pó?

1. Reduzir a quantidade do corte utilizando peças com tamanhos mais adequados.
2. Utilizar uma ferramenta menos potente, por exemplo, uma cortadora de blocos e não uma afiadora.
3. Modificar o método de trabalho, por exemplo, utilizar uma pistola de pregos para pendurar suportes de cabos em vez de perfurar orifícios.

Por favor, trabalhe sempre com equipamento de proteção individual adequado, utilize proteção respiratória contra o pó que filtre as partículas microscópicas e utilize sempre um dispositivo para aspiração do pó.



AVISO: As partículas geradas pelas ações de lixamento, serragem, amolamento, perfuração e outros trabalhos de construção contêm químicos passíveis de provocar cancro, defeitos congénitos ou danos reprodutivos. Alguns exemplos destes produtos químicos são:

- Chumbo proveniente de tintas à base deste químico.
- A sílica cristalina dos tijolos, cimento e de outros produtos de alvenaria.
- Arsénico e crómio da madeira tratada quimicamente.

O risco da exposição a estes químicos varia, dependendo do número de vezes que o trabalho se realiza. De forma a reduzir a exposição a estes produtos químicos o utilizador deverá:

- Trabalhar num lugar bem ventilado.
- Trabalhar com um equipamento de proteção adequado, como a máscara anti-pó que filtre as partículas microscópicas.

VIBRAÇÃO

A Diretiva Europeia de Agentes Físicos (vibração) foi elaborada para reduzir as lesões resultantes da Síndrome de vibração mão/braço aos utilizadores de ferramentas elétricas. Esta diretiva exige que os fabricantes de ferramentas elétricas e os respetivos fornecedores indiquem os valores do resultado do teste de vibração de forma a permitir que os utilizadores apliquem as medidas necessárias relativas ao período durante o qual a ferramenta poderá ser utilizada em segurança numa base diária e possam escolher a ferramenta mais adequada.

VER A SECÇÃO DE ESPECIFICAÇÕES TÉCNICAS NESTE MANUAL DE INSTRUÇÕES PARA OS NÍVEIS DE VIBRAÇÃO DA SUA FERRAMENTA.

Os valores de emissão de vibração declarados deverão ser utilizados como valores mínimos e como guia atual do nível de vibração.

O valor total das vibrações declarado foi medido de acordo com um método de ensaio normalizado (em base as normas EN 62841-1 e EN 62841-2-11) e poderá ser utilizado para comparar uma ferramenta com outra.

O valor total das vibrações declarado também poderá ser utilizado numa análise preliminar da exposição.



AVISO: A emissão de vibração durante o uso atual da ferramenta pode diferir do valor total declarado dependendo dos modos como a ferramenta é utilizada:

- O modo em que os materiais são afiados, cortados ou perfurados.
- O bom estado da ferramenta e da realização de uma manutenção adequada sobre a mesma.
- A utilização de acessórios adequados para a ferramenta e a garantia de que os mesmos estão afiados e em bom estado.
- Do aperto das superfícies aderentes nas pegas.
- Se a ferramenta é usada conforme previsto no design e nestas instruções.

Durante o uso desta ferramenta, ocorrem vibrações mão/braço. Adote as práticas de trabalho corretas para reduzir a exposição às vibrações. Esta ferramenta poderá provocar síndrome de vibração mão-braço se não for manipulada adequadamente.



AVISO: Identifique as medidas de segurança para proteger o operador que estão baseadas numa estimativa da exposição nas condições reais de uso (tendo em conta todas as partes do ciclo de funcionamento, tal como o tempo em que a ferramenta está desligada, os momentos em que está a funcionamento lento, para além do tempo de arranque).

Nota:

- A utilização de outras ferramentas reduzirá o período total de utilização desta ferramenta por parte do utilizador.
- De maneira a minimizar o risco de exposição às vibrações, utilize SEMPRE lâminas, pontas e cinzéis que estejam devidamente afiados.
- Mantenha a ferramenta de acordo com as instruções presentes neste manual e se for aplicável, certifique-se que as partes são sempre devidamente lubrificadas (se aplicável).
- Evite utilizar a ferramenta quando a temperatura seja igual ou inferior a 10°C.
- Caso pretenda trabalhar com uma ferramenta que emita fortes vibrações, divida o trabalho ao longo de vários dias.

VIGILÂNCIA DE SAÚDE

Todos os funcionários devem de estar incluídos no plano de vigilância da saúde da entidade patronal que ajuda a identificar possíveis doenças relacionadas com a vibração ainda num estado inicial, evitar a progressão da doença e ajudar os mesmos a permanecerem nos postos de trabalho.

REDUÇÃO DA VIBRAÇÃO E DO RUÍDO

Para reduzir os valores de emissão da vibração e do ruído, limite o tempo de funcionamento, utilize modos de funcionamento de vibração e ruído baixos e utilize um equipamento de proteção individual.

Tenha em atenção aos seguintes pontos para minimizar o risco de exposição de vibração e de ruído:

1. Utilize a ferramenta somente para o que foi fabricada e em conformidade com as instruções indicadas.
2. Comprove que a ferramenta está em bom estado e que se efetua uma manutenção adequada.
3. Utilize os acessórios corretos e comprove que estão em boas condições.
4. Segure a ferramenta firmemente pelas pegos ou pelas superfícies de aperto.
5. Realize a manutenção da ferramenta tal como se indica neste manual e mantenha-a bem lubrificada (se necessário).
6. Planifique o seu horário de trabalho para que possa dividir por vários dias a utilização da ferramenta para diminuir o tempo de exposição à vibração.
7. A utilização prolongada do produto expõe o usuário a vibrações que podem causar uma série de patologias comumente conhecidas como síndrome de vibração mão/braço (SVMB), isto é, os dedos ficam brancos; e também patologias específicas, como a síndrome do túnel cárpico. Utilize sempre luvas de proteção e mantenha as mãos quentes para reduzir os riscos ao utilizar esta ferramenta.

RISCOS RESIDUAIS

Há sempre potenciais riscos de lesões e danos, mesmo se utilizar a ferramenta de acordo com todas as instruções de segurança. Os riscos associados à estrutura e forma da ferramenta que podem surgir são os seguintes:

1. Problemas de saúde resultantes da emissão de vibração quando se usa a ferramenta por um período prolongado ou se a ferramenta é utilizada e mantida inadequadamente.
2. Lesões pessoais e danos materiais resultantes da rotura de acessórios ou do impacto repentino de objetos escondidos durante a utilização.
3. Perigo de lesões pessoais e danos materiais resultantes de objetos projetados ou acessórios de baixa qualidade.



AVISO: Esta ferramenta produz um campo eletromagnético durante o seu funcionamento! Este campo pode, nalgumas circunstâncias, interferir com implantes ativos e passivos. Para reduzir o risco de lesões graves ou mortais, recomenda-se às pessoas com implantes médicos que consultem o seu médico ou com o fabricante dos implantes antes de começarem a usar a ferramenta.



Descrição do produto

Lista de componentes

O índice indicado abaixo refere-se à Fig. 1 na página 4.

- | | |
|------------------------------------|---|
| 1. Interruptor de ligado/desligado | 10. Placa base |
| 2. Botão de bloqueio | 11. Guia da lâmina de serra |
| 3. Pega | 12. Lâmina de serra (não fornecida) |
| 4. Porta-chaves | 13. Proteção da lâmina de serra |
| 5. Chave sextavada | 14. Porta-lâminas |
| 6. Orifícios de ventilação | 15. Parafusos de fixação da lâmina de serra |
| 7. Saída de extração de pó | 16. Superfície de aperto |
| 8. Adaptador para aspirador | 17. Pernos hexagonais (na Fig. C) |
| 9. Escala de bisel | |

Símbolos

Nestas instruções, no produto e na placa de características encontrará, entre outros, os seguintes símbolos e abreviações. Familiarize-se com estes símbolos e abreviações para reduzir os riscos de lesões pessoais ou danos materiais.



Utilize proteção ocular.



Utilize proteção auditiva.



Utilize máscara anti-pó.



Utilize luvas de proteção.



Bloquear / Apertar.



Desbloquear / Desapertar.



Nota/Observação.



Atenção/Aviso.



Incorreto.



Correto.

dB(A)

Decibel (ponderado-A)

n_0

Velocidade em vazio

Para reduzir o risco de lesões, leia o manual de instruções.



Desligue e desconecte o aparelho da fonte de alimentação antes de efetuar qualquer operação de montagem, limpeza, regulação, manutenção ou antes de armazenar ou transportar o produto.



Este produto tem uma classe de proteção II. Isto significa que tem um isolamento duplo ou reforçado.



Este produto cumpre com as diretivas europeias aplicáveis e foi realizado um método de avaliação de acordo com estas diretivas.



Símbolo REEE. Os produtos elétricos usados não devem ser eliminados com o lixo doméstico. Deposite-os no local adequado para esse efeito. Contacte com a autoridade local ou com o estabelecimento onde adquiriu o produto para mais informação sobre como eliminá-lo corretamente.



yyWxx

Código de fabrico; ano de fabrico (20yy) e semana de fabrico (Wxx).

Especificações técnicas

Tensão estipulada, frequência	: 220 – 240 V~, 50 Hz
Potência estipulada de entrada	: 350 W
Velocidade estipulada em vazio n_0	: 3000 min ⁻¹
Capacidade máxima de corte:	
Madeira	: 55 mm
Alumínio	: 8 mm
Metal	: 6 mm
Classe de proteção	: II
Peso	: aproximadamente 1.4 kg

Nível de emissão de ruído

Nível de Pressão sonora ponderada, L_{pA}	: 87.4 dB(A)
Nível de Potência sonora ponderada L_{wA}	: 98.4 dB(A)
Incerteza, K_{pA} e K_{wA}	: 5 dB(A)

Valores totais de vibração

Valores totais de vibração (soma vectorial de três eixos) determinados em conformidade com a EN 62841-2-11:

Serragem de placas de aglomerado, $a_{h,B}$: 4.715 m/s ²
Serragem de lâminas de metal, $a_{h,M}$: 4.319 m/s ²
Incerteza K	: 1.5 m/s ²

Os valores de ruído mencionados foram medidos conforme ao código de ensaio de ruído indicado na norma EN 62841-1 e EN 62841-2-11.

O valor da pressão sonora pode superar os 80 dB(A) pelo que se recomenda ao utilizador da ferramenta a usar proteção auditiva.

O valor total de vibração e o valor de emissão de ruído declarados foram medidos de acordo com um método de ensaio normalizado e poderão ser utilizados para comparar uma ferramenta com outra. O valor total de vibração e o valor de emissão de ruído declarados também poderão ser utilizados numa análise preliminar da exposição.



AVISO: As emissões de vibrações e de ruído durante o uso atual da ferramenta podem diferir do valor total declarado dependendo dos modos como a ferramenta é utilizada, especialmente dependendo do tipo de peça de trabalho. Identifique as medidas de segurança para proteger o operador que são baseadas numa estimativa da exposição nas atuais condições de uso (tendo em conta todas as partes do ciclo de funcionamento tal como o tempo em que a ferramenta está desligada e quando está a funcionamento em vazio em adição ao tempo de disparo).

Explicação da placa de características

PJS350C = Número de modelo

P = Marca

JS = Serra vertical

350C = Potência (Watts)



Montagem

01

Desembalagem

1. Retire todos os acessórios da embalagem e coloque-os numa superfície plana e estável
2. Retire todos os materiais de embalagem e dispositivos de transporte, se aplicável.
3. Comprove que a ferramenta está em bom estado e completa com os acessórios. Não utilize a ferramenta no caso de faltar algum acessório ou se estiver danificada e contacte com o estabelecimento onde adquiriu o produto. A utilização de um produto incompleto ou danificado representa um perigo para as pessoas e para a propriedade.
4. Certifique-se de que tem todos os acessórios necessários para a montagem e utilização da ferramenta. Isto também se aplica para o equipamento de proteção individual.



AVISO: O produto deve estar completamente montado antes de pô-lo em funcionamento! Não utilize o produto se não estiver completamente montado ou se as peças estiverem danificadas!



Utilize luvas de proteção para a montagem desta ferramenta e coloque-a sempre numa superfície plana e estável enquanto procede à sua montagem.



Siga as instruções de montagem, passo a passo, e utilize as imagens como guia visual para facilitar a montagem do produto.

Não ligue o produto à corrente elétrica sem antes estar completamente montado!



AVISO: O produto e os materiais de embalagem não são um brinquedo para crianças! As crianças não devem brincar com os sacos de plásticos, lâminas e peças pequenas! Risco de asfixia!

02

Lâmina de serra



AVISO: Utilize sempre as lâminas de serra apropriadas em função da utilização prevista. Não utilize, por exemplo, uma lâmina para madeira com a finalidade de cortar metal e vice-versa.



Respeite as especificações técnicas desta ferramenta (ler a secção “Especificações técnicas”) para saber que lâminas de serra comprar ou utilizar.

As lâminas de serra são bastante afiadas e podem aquecer durante o uso. Recomenda-se a usá-las com cuidado. Utilize luvas de proteção ao tocar nas lâminas de serra para evitar lesões, como queimaduras ou cortes.

Este produto permite a utilização de diferentes tipos de lâminas de serra (lâminas de serra de tipo U e T) em função do tipo de material da peça de trabalho. (Fig. A)

Colocação (Fig. B)

1. Desaperte os parafusos de fixação da lâmina de serra (15) para a esquerda com a chave sextavada (5) fornecida.
2. Abra completamente o porta-lâminas (14).
3. Coloque a lâmina de serra no porta-lâminas (14) até ao fim. Comprove que os dentes da serra apontam para frente.
4. Aperte os parafusos de fixação da lâmina de serra e certifique-se de que a lâmina de serra encaixa perfeitamente no porta-lâminas (14). Puxe pela lâmina para comprovar que está bem fixa.



NOTA: Selecione a lâmina de serra correta em função da operação desejada. Antes de cada utilização, comprove que a lâmina está corretamente encaixada e que não apresenta danos.

Substituição

1. Desaperte os parafusos de fixação da lâmina de serra (15) para a esquerda com a chave sextavada (5) fornecida.
2. Retire a lâmina de serra.
3. Aperte completamente os parafusos de fixação da lâmina de serra.

03

Guia da lâmina de serra (Fig. C e D)

1. Desaperte os pernos hexagonais (17, x2) para a esquerda com a chave sextavada (5).
2. Puxe ou empurre a guia da lâmina de serra (11) até à posição de trabalho necessária para guiar e apoiar a lâmina de serra (12) de forma adequada (Fig. D).
3. Aperte os pernos hexagonais (17, x2).

04

Ajuste do ângulo (Fig. C e E)



AVISO: Certifique-se sempre que o produto está desligado e desconectado da rede de alimentação antes de realizar qualquer ajuste no produto.

A placa base (7) pode ser inclinada 45° a direita ou esquerda para realizar cortes em bisel. Ajuste sempre o ângulo de corte em função das suas necessidades.

1. Desaperte os 2 pernos hexagonais (17) para a esquerda com a chave sextavada (5). (Fig. C, passo 1)
2. Incline a placa base (10) para ajustar o ângulo de corte desejado.
3. Aperte os 2 pernos hexagonais (17) com a chave sextavada (5).

05

Extração de pó (Fig. F)



AVISO: Conecte um dispositivo de extração de pó quando use este produto para manter a área de trabalho limpa. Utilize uma máscara anti-pó durante o funcionamento do produto. O pó pode ser prejudicial para a saúde, especialmente o pó e as lascas da madeira tratada com conservantes ou com verniz de cor, por exemplo.

Conecte um dispositivo adequado de extração de pó, p. ex. um aspirador apropriado (Ø 35 mm) no adaptador para aspirador (8) (Fig. F)

1. Coloque o adaptador de aspiração (8) na saída de extração de pó (passo 1) e rode-o para a direita para fixá-lo nessa posição (passo 2).
2. Coloque o tubo do aspirador (35 mm) no adaptador de aspiração.



Utilização

Utilização prevista

Esta ferramenta foi elaborada para cortar madeira e materiais semelhantes, p. ex. placas DM e madeira contraplacada, plástico ou metal utilizando as lâminas de serra apropriadas. A ferramenta deve ser somente usada na posição vertical com a placa base apoiada na peça de trabalho. Não deve ser usada em uma posição invertida ou como uma ferramenta fixa em uma bancada de trabalho.

Esta ferramenta não está indicada para ser usada em alvenaria ou com materiais que sejam nocivos para a saúde.

Antes de começar

01 Proteção



Controlos



AVISO: Desligue sempre o produto e retire a ficha da tomada antes de realizar qualquer ajuste.

01 Interruptor de ligado/desligado (Fig. E)

Pode utilizar o produto de forma contínua ou descontínua.

Modo descontínuo

Ligue o produto pressionando o interruptor de ligado/desligado (1) e solte o gatilho para desligá-lo.

Modo contínuo

1. Ligue o produto e mantenha o interruptor de ligado/desligado (1) pressionado.
2. Pressione o botão de bloqueio (2) para bloquear o interruptor de ligado/desligado (1).
3. Solte o botão de bloqueio (2) e o interruptor de ligado/desligado (1). O interruptor de ligado/desligado ficará bloqueado para que o produto possa ser utilizado de forma contínua.
4. Pressione e solte o interruptor de ligado/desligado (1) para desligar o produto

Funcionamento

01 Corte (Fig. H)



AVISO: Há a formação de pó fino durante o funcionamento!

Alguns tipos de pó são altamente inflamáveis e explosivos! Não fume quando estiver a operar a ferramenta e mantenha-se afastado das fontes de calor e das labaredas.



Utilize sempre uma máscara anti-pó para proteger-se do risco associado ao pó fino.



NOTA: Tenha em atenção ao bordo do corte quando corte pelas linhas marcadas. Não corte diretamente pela linha, mas sim ao lado desta.

Realize sempre um corte de prova antes de começar a trabalhar na peça de trabalho real para determinar a posição e largura de corte, sobretudo depois de substituir a lâmina de serra ou mudar o ângulo de bisel.

Desligue o produto, deixe que se pare completamente e desconecte o cabo de alimentação da tomada se a lâmina de serra ficar presa na peça de trabalho. Só então retire a lâmina presa.

1. Corte, sempre que seja possível, seguindo a direção do veio da madeira para evitar que a lâmina se bloqueie e se desgaste nos lados.
2. Quando corte metal, adicione sempre líquido refrigerante para cortar ao longo da linha de corte para reduzir o aquecimento.
3. Comprove que há espaço suficiente para a lâmina de serra por debaixo da peça de trabalho.
4. Segure o produto com uma mão na pega (3) e com a outra mão na superfície de aperto (16).
5. Ligue o produto e espere até que atinja a velocidade máxima antes de colocá-lo sobre a superfície de trabalho.
6. Guie cuidadosamente o produto até à peça de trabalho. Coloque a placa base (10) plana na peça de trabalho e desloque o produto para a frente a uma velocidade uniforme.
7. Aplique apenas a pressão de avanço e vertical necessária para manter a ferramenta plana na superfície de trabalho. Aplicar mais pressão não aumentará o desempenho da ferramenta. Pelo contrário, reduzirá o desempenho, tendo como resultado um acabamento irregular.
8. Mantenha o produto em constante movimento, não pare em nenhuma posição para evitar a criação de sulcos.
9. Levante o produto da superfície de trabalho antes de desligá-lo.

Após cada utilização

1. Desligue a ferramenta, espere até que esta pare por completo, retire a ficha da tomada, deixe-a arrefecer e retire a lâmina de serra.
2. Examine, limpe e guarde a ferramenta tal como se indica a seguir.



Limpeza e manutenção



AVISO! Desligue sempre a ferramenta, retire a ficha da tomada e deixe-a arrefecer antes de realizar qualquer procedimento de inspeção, manutenção ou limpeza.



A manutenção e reparação devem ser efetuadas tal como se indica neste manual de instruções! Qualquer outro procedimento deve ser efetuado por um técnico qualificado.

Limpeza

- Limpe a ferramenta com um pano seco. Utilize uma escova para as zonas de difícil acesso.
- Limpe especialmente o porta-ferramentas, os interruptores e os orifícios de ventilação com um pano e uma escova depois de cada utilização.
- Para a sujidade mais difícil, limpe com ar comprimido (máx. 3 bares).
- Verifique se há acessórios desgastados ou danificados. Substitua os acessórios desgastados quando for necessário ou contacte com um Serviço Técnico autorizado para reparar a ferramenta antes de utilizá-la novamente.



Não utilize substâncias químicas, alcalinas ou abrasivas, ou outro tipo de detergente ou desinfetante agressivo para limpar esta ferramenta, uma vez que pode danificar a superfície.

Manutenção

A sua ferramenta elétrica não necessita de lubrificação ou manutenção adicional. Esta ferramenta não contém nenhum acessório passível de ser reparado pelo utilizador.

Antes e depois de cada utilização, verifique que a ferramenta e os acessórios (ou dispositivos) não estão desgastados ou danificados. Se for necessário, substitua-os por outros novos, tal como se indica neste manual de instruções.

01 Cabo de alimentação

Se o cabo de alimentação estiver danificado, ele deverá ser substituído pelo fabricante, ou seu agente para evitar um perigo.

Transporte



AVISO: Transporte sempre a ferramenta pela pega principal. Nunca utilize o cabo de alimentação para transportá-la.

1. Desligue a ferramenta e retire a ficha da tomada.
2. Proteja a ferramenta de qualquer impacto ou vibração forte que possa ocorrer durante o transporte em veículos.
3. Prenda a ferramenta para evitar que se deslize ou caia.

Armazenamento

1. Desligue a ferramenta e retire a ficha da tomada.
2. Limpe a ferramenta tal como foi indicado antes.
3. Guarde a ferramenta e os seus acessórios num local seco, bem ventilado, protegido da luz solar e de temperaturas frias extremas.
4. Guarde sempre a ferramenta num local fora do alcance das crianças. A temperatura ideal do local de armazenamento deve situar-se entre os 10°C e 30°C.
5. Recomenda-se que guarde a ferramenta na embalagem original ou tapá-la com um pano para protegê-la do pó.

Resolução de problemas

As supostas avarias são frequentemente devidas a causas que o próprio utilizador pode resolvê-las.

Como tal, o utilizador deve revisar o produto usando esta secção. Em muitos casos o problema pode ser resolvido rapidamente.



AVISO: Realize apenas os passos descritos nestas instruções! Se não puder resolver o problema, contacte o serviço técnico ou em técnico qualificado para realizar qualquer procedimento adicional de inspeção, manutenção ou reparação.

Problema	Causa possível	Solução
A ferramenta não funciona	Não está ligada à corrente elétrica	Ligue a ferramenta à tomada
	O cabo de alimentação ou a ficha estão danificados	Peça a um técnico qualificado que a revise
A ferramenta não alcança a potência máxima	O cabo de extensão não é o apropriado para o funcionamento desta ferramenta	Utilize a extensão correta
	A fonte de alimentação (p.ex.: gerador) tem uma tensão demasiado baixa	Ligue a ferramenta a outra fonte de alimentação
	A ventilação da ferramenta está bloqueada	Limpe os orifícios de ventilação
Resultado insatisfatório	A lâmina de serra está desgastada / danificada	Substitua-a por outra nova
	A lâmina de serra não é adequada para o material da peça de trabalho	Utilize uma lâmina de serra adequada
Demasiado ruído ou vibração	A lâmina de serra está desgastada / danificada	Substitua-a por outra nova
	A lâmina de serra é demasiado comprida ou curta	Substitua a serra por outra de comprimento adequado.

Reciclagem e Meio Ambiente



Os resíduos de equipamentos elétricos e eletrônicos não devem ser eliminados com o lixo doméstico. Deposite-os no local adequado para esse efeito.

Para mais informações, contacte com a autoridade local ou com o estabelecimento onde adquiriu o produto.



Garantia

Esta ferramenta elétrica **P** tem um período de garantia de 1 ano a partir da data de compra, se foi comprada na loja, foi entregue ou foi comprada on-line para uso doméstico normal (não para uso profissional ou comercial). Para que a garantia seja válida é necessário a apresentação do comprovante de compra (recibo/fatura). Por favor, guarde o comprovante de compra num lugar seguro.

A garantia cobre as falhas e o mau funcionamento da ferramenta elétrica **P** desde que esta seja usada no contexto para o qual se destina e sujeita a uma instalação, limpeza, cuidado e manutenção conforme as práticas normais e à informação contida acima e no manual de instruções. Esta garantia não cobre defeitos causados ou como resultado de:

- Uso e desgaste normal
- Negligência, uso incorreto ou excessivo
- Tentativas de reparação efetuadas por pessoas que não sejam um agente autorizado
- Danos estéticos
- Danos causados por objetos ou substâncias estranhas ou acidentes.
- Danos acidentais ou modificação
- Incumprimento das diretrizes do fabricante
- Perda dos bens

Esta garantia é limitada a peças reconhecidas como defeituosas. Não cobre, em nenhum caso, os custos complementares (deslocamento, mão-de-obra) ou danos diretos e indiretos.

Se a ferramenta elétrica **P** apresentar defeitos durante o período de garantia, nos reservamos ao direito, a nosso critério, de substituir o produto por um produto novo de qualidade e funcionalidade equivalente ou de proceder ao seu reembolso.

Esta garantia aplica-se apenas no país de compra ou entrega e não é transferível para outro país. Esta garantia não é transferível para qualquer outra pessoa ou produto. A legislação local relevante será aplicada a esta garantia.

Qualquer questão relacionada com esta garantia deve ser dirigida a uma das lojas do distribuidor onde comprou a ferramenta elétrica **P**.

Ista garantia é adicional e não afeta o seus direitos legais. O distribuidor é responsável por quaisquer falhas na conformidade do [Serra vertical], de acordo com os termos do direito à garantia (Decreto-lei nº 67/2003), alterado pelo Decreto-lei nº 84/2008.



Declaração UE de Conformidade



Declaração de Conformidade UE

Nós
Kingfisher International Products Limited
3 Sheldon Square
London W2 6PX
United Kingdom

Declaramos que o aparelho:
Serra vertical
PJS350C

Número de série: De 000001 a 999999

Está em conformidade com as exigências essenciais de segurança e de saúde fixadas nas diretivas seguintes:

2006/42/EC Diretiva Máquinas

Foram feitas referências ao seguinte padrão harmonizado:

EN 62841-1:2015

EN 62841-2-11:2016

2014/30/EU A Diretiva CEM

Foram feitas referências ao seguinte padrão harmonizado:

EN55014-1:2017

EN55014-2:2015

EN 61000-3-2:2014

EN 61000-3-3:2013

2011/65/EU e (EU)2015/863 A diretiva RoHS

Signatário autorizado e guardião da ficha técnica:

Kingfisher International Products Limited
3 Sheldon Square
London W2 6PX
United Kingdom

Data: [10/09/2019]

Eric Capotummino
Group Quality Director



Declaração UE de Conformidade



Declaração de Conformidade UE

Nós

**Kingfisher International Products B.V.
Rapenburgerstraat 175E 1011 VM Amsterdam
The Netherlands**

Declaramos que o aparelho:

Serra vertical

PJS350C

Número de série: De 000001 a 999999

Está em conformidade com as exigências essenciais de segurança e de saúde fixadas nas diretivas seguintes:

2006/42/EC Diretiva Máquinas

Foram feitas referências ao seguinte padrão harmonizado:

EN 62841-1:2015

EN 62841-2-11:2016

2014/30/EU A Diretiva CEM

Foram feitas referências ao seguinte padrão harmonizado:

EN55014-1:2017

EN55014-2:2015

EN 61000-3-2:2014

EN 61000-3-3:2013

2011/65/EU e (EU)2015/863 A diretiva RoHS

Signatário autorizado e guardião da ficha técnica:

**Kingfisher International Products B.V.
Rapenburgerstraat 175E 1011 VM Amsterdam**

The Netherlands

Data: [10/09/2019]

**Eric Capotummino
Group Quality Director**

Manufacturer • Fabricant • Producent • Hersteller • Producator • Fabricante:

Kingfisher International Products Limited,

3 Sheldon Square, London, W2 6PX,

United Kingdom

www.kingfisher.com/products

Kingfisher International Products B.V.

Rapenburgerstraat 175E 1011 VM Amsterdam

The Netherlands

PT

Distribuidor:

Brico Depot Portugal SA

Rua Castilho, 5 - 1 esquerdo, sala 13 1250-066 Lisboa

www.bricodepot.pt

Para consultar manuais de instrucoes online, visite

www.kingfisher.com/products