

TITAN

Motosserra a gasolina (37,2 cm³)

Instruções Originais – TTCSP37__V10422

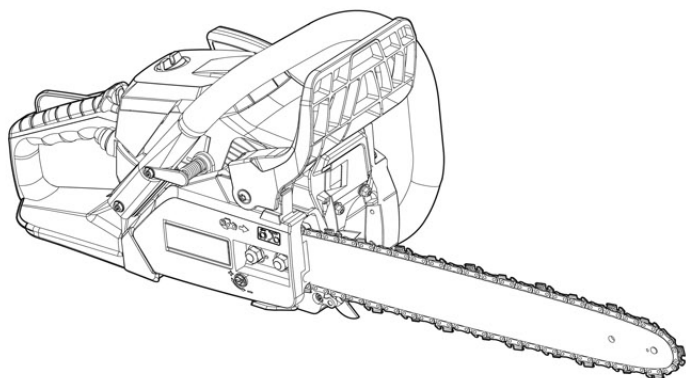

TTCSP37

EAN: 5059340255842

BX220IM



AVISO: Leia o manual de instruções adequadamente antes de utilizar o produto. O utilizadores de primeira vez deverão receber instruções de utilização do produto e do equipamento de proteção de um utilizador experiente.

Vamos começar...

Estas instruções são para sua segurança. Deve lê-las atentamente antes da utilização e guardá-las para referência futura.



Início... 02

Informações de segurança	03
O seu produto	14
Especificações técnicas	15
Antes de começar	17
Início rápido	27



Em maior detalhe... 29

Funções do produto	29
Funcionamento	32
Cuidado e manutenção	43
Resolução de problemas	55
Reciclagem e eliminação	57
Garantia	58
Declaração de conformidade CE	59

Avisos de segurança

1. Este produto não deve ser utilizado por crianças e pessoas com capacidades físicas, sensoriais ou mentais reduzidas ou falta de experiência ou conhecimentos.
2. Supervisione crianças para assegurar que não brincam com o produto.



AVISO! A sua segurança e a segurança dos outros é muito importante. Claro que não é prático ou possível avisá-lo sobre todos os perigos associados com a operação e a manutenção deste produto. Deverá sempre utilizar o seu bom senso.

Avisos de segurança para correia de serra a gasolina

- > O presente produto é perigoso se é utilizado de forma descuidada ou incorreta e pode causar lesões graves ou mesmo fatais.
- > Leia todas as instruções cuidadosamente. Ao utilizar produtos acionados a gasolina segue sempre as precauções de segurança indicadas para reduzir o risco de lesões pessoais graves e/ou danos ao produto.
- > O produto só deve ser operado por pessoas que tenham lido e compreendido todas as instruções de segurança e funcionamento do presente manual. Os regulamentos locais podem restringir a idade do operador.
- > Manter a área de trabalho livre de animais de estimação, animais, crianças e espectadores.
- > Seguir as instruções de lubrificação, tensão da corrente e substituição de acessórios. A corrente tensionada ou lubrificada de forma não correta pode quebrar ou aumentar a probabilidade de haver um contragolpe. Isso pode causar uma rutura da corrente, o que por sua vez causa ferimentos graves ou mesmo fatais.
- > A utilização do presente produto numa área confinada ou mal ventilada pode resultar em morte devido a asfixia ou envenenamento por monóxido de carbono. O presente produto é apenas para utilização em espaços exteriores.
- > Tenha muita atenção em condições climáticas húmidas e gelo. Não trabalhe na chuva, vento ou numa tempestade.
- > Utilize uma máscara facial que permite respirar. A utilização do presente produto pode produzir gases de escape, névoa de óleo lubrificante e pó de serra que contêm químicos que por conhecimento causam danos respiratórios.
- > Utilize calçado de segurança com biqueira de aço, vestuário de proteção resistente, luvas de proteção, equipamento de proteção individual (EPI) ocular, auricular e de cabeça.
- > Verificar sempre visualmente o produto antes da utilização.
- > Não tente realizar qualquer tipo de trabalho que não consiga.
- > Não permita que outras pessoas se aproximem ao ligar ou cortar com o produto.

- > Mantenha os transeuntes e animais a pelo menos 15 metros de distância da área de trabalho.
- > Não opere o produto se tiver equipamento de segurança danificado ou peças danificadas.
- > Não modifique o produto em qualquer circunstância. As modificações podem resultar em lesões físicas graves ou morte.
- > Não comece a cortar até ter uma área livre de trabalho e uma base segura.
- > Todos os serviços e manutenção do produto, além dos itens listados do presente manual, deverão ser realizados por um centro de serviço autorizado.
- > O utilizadores de primeira vez deverão receber instruções de utilização do produto e do equipamento de proteção de um utilizador experiente.
- > O regulamento nacional poderá restringir a utilização do produto.

Vestuário e equipamento de proteção individual (EPI)

- > Aperte cabelo comprido para que fique acima do nível do ombro.
- > Não utilize roupa larga ou joias uma vez que poderão ser puxados pelo motor ou ficar presos numa parte em movimento do produto.
- > Utilize o seguinte vestuário de proteção e equipamento pessoal de proteção (EPI) aquando da operação do produto:
 - Utilize proteção de cabeça (em conformidade com a EN 397)
 - Utilize proteção auditiva/ouvidos (em conformidade com a EN 352-1)
 - Utilize proteção ocular (em conformidade com a EN 166)
 - Utilize luvas de proteção (em conformidade com a EN ISO 21420 Classe 0)
 - Utilize botas de biqueira de aço e antiderrapantes (em conformidade com a EN ISO 20345 Classe 2)
 - Utilize vestuário de proteção ajustado e retardante ao corte resistente
 - Utilize uma máscara anti pó.
 - Kit de primeiros socorros em caso de lesão
 - Extintor de incêndios de pó seco em prontidão

Manuseamento de combustível

- > Desligue sempre o produto, desconecte o conector de vela de ignição e deixe o produto arrefecer antes de a reabastecer.
- > Combustível e vapores de combustível são altamente inflamáveis. Tome cuidado aquando do manuseamento de combustível.
- > Não fume enquanto manuseia o produto, combustível ou próximo de combustível.
- > Utilize sempre ajudas adequadas como por exemplo, funis e bocais de abastecimento. Não derrame qualquer combustível sobre o produto ou sobre o seu sistema de exaustão. Existe risco de ignição. Remova o combustível derramado das peças do produto com cuidado. Quaisquer resíduos que possam estar presentes deverão ter volatilizado na totalidade antes de o produto ser operado!
- > Nunca reabasteça em espaços fechados.

- > Nunca utilize o produto em ambientes onde exista risco de explosão. Os gases de exaustão e os fumos de combustível são nocivos. Os fumos de combustível podem entrar em ignição.
- > Evite o contacto da pele com gasolina.
- > Não beba ou coma enquanto estiver a reabastecer o produto. Se tiver engolido gasolina ou óleo ou se a gasolina ou óleo lhe tiverem ido para os olhos, procure aconselhamento médico imediatamente.
- > Feche a tampa do depósito de combustível após encher o depósito de combustível.
- > Pressão de vapor de combustível poder-se-á acumular no interior do depósito de combustível dependendo do combustível utilizado, das condições meteorológicas e do sistema de ventilação do depósito. Para reduzir o risco de queimaduras e outras lesões físicas, retire a tampa do depósito de combustível cuidadosamente para deixar que qualquer pressão acumulada seja lentamente libertada.
- > Certifique-se de que o conector de vela de ignição está seguro após encher o depósito de combustível. Um conector solto poderá causar formação de centelha que poderá criar ignição em fumos combustíveis e causar um incêndio ou uma explosão.
- > Tenha cuidado quando manusear combustível. Para evitar quaisquer incêndios acidentais, mova o produto para pelo menos 3 metros de distância do ponto de abastecimento antes de pôr o motor a trabalhar.
- > Não opere o produto se estiver a derramar combustível.
- > Não retire a tampa do depósito de combustível enquanto o motor estiver a funcionar.
- > Não armazene latas de combustível ou reabasteça o depósito de combustível em qualquer local onde exista uma caldeira, um forno, uma lareira, faíscas elétricas, faíscas de soldagem, ou outras fontes de calor ou fogo que possam criar ignição do combustível.
- > Se ocorrer qualquer derrame de combustível durante o reabastecimento, utilize um pano seco para limpar os derrames e permitir que o combustível restante se evapore antes de voltar a colocar o motor a trabalhar.
- > Se tiver derramado combustível sobre si ou sobre as suas roupas, mude de roupa e lave qualquer parte do seu corpo que tenha entrado em contacto com o combustível antes de voltar a pôr o motor a trabalhar.
- > Se o combustível entrar em ignição, apague o fogo com um extintor de incêndio de pó seco.
- > Nunca respire quaisquer fumos de combustível quando estiver a reabastecer o produto.
- > Mantenha combustível fresco (menos de 30 dias) ou adicione estabilizante de combustível.

Iniciar

- > Não opere o produto em locais fechados. O produto produz fumo venenoso de escape enquanto o motor está em funcionamento o que pode ser sem cor e odor.
- > Não enrole a corda de arranque do recuo à volta da mão enquanto ligue o produto. Isto pode causar lesões na mão ou nos dedos.

- > Mantenha os manípulos secos, limpos e livres de óleo e gordura. Manípulos oleosos e gordurentos são escorregadios e poderão causar uma perda de controlo.
- > Não utilize o produto com uma corrente frouxa. Uma corrente frouxa pode saltar da barra guia e causar ferimentos graves ou até mortais.
- > Não opere o produto com uma mão! Poderão ocorrer lesões graves ao operador e aos transeuntes da utilização com uma mão.
- > Mantenha todas as partes do corpo afastadas da correia de serra quando esta está a operar. Antes de colocar o motor a funcionar, certifique-se de que a correia de serra não está em contacto com nada e está livre de obstruções. Um momento de desatenção durante da operação da correia de serra poderá causar enredamento da sua roupa ou do corpo com a correia de serra.
- > Pare o motor antes de colocar o produto no chão.
- > Verifique se há sinais de desgaste ou danos antes de cada utilização, após qualquer impacto ou se o produto caiu. Repare o produto, se necessário.

Funcionamento

- > Ao serrar certifique-se de que o produto não toca em nenhum material estranho, como rochas, cercas, pregos, etc. Tais objetos podem ser atirados para fora e podem causar danos no produto, ferimentos graves e até fatais.
- > Nunca opere o produto sobre um escadote ou outro suporte não seguro.
- > Se a corrente encravar no corte: PARE O MOTOR. Não tente libertar o produto. Utilize uma alavanca para abrir o corte e libertar a corrente. Quando falhar ao libertar a corrente pode causar ferimentos graves e até fatais.
- > Corte apenas com o motor a alta velocidade a fim de evitar o bloqueio.
- > Tenha muito cuidado ao cortar arbustos e mudas de tamanho pequeno. O material fino pode ser apanhado pela correia de serra e ser chicoteada em direção ao operador ou desequilibrar o operador.
- > Opere o produto apenas em áreas bem ventiladas.
- > Não opere o produto com uma mão! Este produto está indicado apenas para ser utilizado com duas mãos. Colocar a mão direita na pega traseira e a mão esquerda na pega frontal. Não se pode controlar as forças reativas e pode perder-se o controlo do produto que, por sua vez, pode resultar em escorregamentos ou no salto da barra e da corrente ao longo do membro ou do tronco.
- > Não opere o produto quando estiver cansado ou doente.
- > Não opere o produto se estiver sob a influência de drogas, álcool ou medicação.
- > Não opere o produto se tiver quaisquer condições medicinais que possam ser agravadas por um trabalho extenuante. Consulte um médico antes de operar o presente produto.
- > Não toque no escape durante a utilização - FICA MUITO QUENTE durante a utilização.
- > Não opere o produto se este estiver danificado, mal ajustado ou não estiver completamente montado de forma segura. Certifique-se de que a correia de serra para de mover-se quando o gatilho do acelerador é libertado.

- > Não opere o produto em cima de uma árvore a não ser que tenha tido uma formação específica para o fazer. Operar o produto em cima de uma árvore pode causar ferimentos graves e até fatais.
- > Não opere o produto perto ou à volta de líquidos ou gases inflamáveis.
- > Não fume durante a operação do produto.
- > Não bloqueie o produto sobre suportes fixos.
- > Não agarre as pegas com pressão constante ou excessiva. Isto pode aumentar a sensação de vibração e o risco de doença "Dedo branco de vibração (VWF)".
- > Ao operar o produto, não se incline demasiado para a frente e não corte acima da altura dos ombros.
- > Ao cortar um membro (ramo) que esteja sob tensão tenha atenção ao retorno do mesmo para não ficar atingido quando a tensão nas fibras da madeira se solta.
- > Mantenha sempre um apoio estável com os pés e só opere a correia de serra quando estiver em cima de uma superfície fixa, segura e nivelada. As superfícies escorregadias ou instáveis, tais como escadas, podem provocar uma perda de equilíbrio ou uma perda de controlo da correia de serra.
- > Corte apenas madeira. Não utilize o produto para fins não indicados. Por exemplo, não utilize a correia de serra para cortar plástico, alvenaria ou materiais de construção que não são de madeira. A utilização da correia de serra para operações diferentes além das indicadas podem provocar uma situação perigosa.

Transporte e armazenamento

- > Pare o motor e ative o travão da corrente antes de transportar o produto.
- > Transporte o produto com o motor parado, a barra guia e a correia de serra colocadas para trás e o escape afastado do corpo.
- > Coloque a tampa da barra guia na correia de serra durante o transporte ou armazenamento.
- > Transporte o produto apenas em posição horizontal. Segure a pega frontal de forma a que o produto fica equilibrado na posição horizontal.
- > Fixe o produto ao transportá-lo num veículo para evitar que se vire derramamento de combustível e danos no produto. Se necessário utilize uma corda ou uma catraca para fixar.
- > Armazene o produto e o combustível para que não haja risco de fugas ou fumos entrarem em contacto com faíscas ou chamas abertas de equipamento elétrico, motores elétricos, relés/interruptores, caldeiras, etc.
- > Durante longos períodos de armazenamento ou transporte, os tanques de combustível e de óleo da corrente devem ser esvaziados. Elimine o óleo e o combustível residual numa bomba de gasolina local, centro de autoridade local ou onde existir local para tal.
- > Armazene o combustível e o óleo em recipientes especialmente criados para tal objetivo.
- > Limpe o produto e faça a sua manutenção antes de cada armazenamento a longo prazo.

Causas e prevenção por parte do operador referente ao contragolpe

O contragolpe pode ocorrer quando o nariz ou a ponta da barra guia toca num objeto ou quando a madeira se fecha e fica entalada na correia de serra no corte.

O contacto com a ponta em alguns casos pode causar uma reação inversa e súbita, chutando a barra guia para cima e de volta para o operador.

Apertando a corrente da correia de serra ao longo da parte superior da barra guia pode empurrar rapidamente a barra-guia contra o operador.

Qualquer uma destas reações pode causar a perda do controlo da serra, o que pode causar graves danos pessoais. Não confie exclusivamente nos dispositivos de segurança integrados na correia de serra. Como operador de correia de serra deve tomar várias medidas para manter os trabalhos de corte livres de acidentes ou ferimentos.

O contragolpe é o resultado de uma utilização não correta da ferramenta e/ou de procedimentos de operação ou condições não corretos. O contragolpe pode ser evitado tomando as devidas precauções, indicadas a seguir:

- > **Mantenha uma pega firme, com os polegares e os dedos em volta dos cabos da correia de serra com as duas mãos sobre a serra e posicione o seu corpo e braço de tal forma para poder resistir às forças do contragolpe.** O contragolpe pode ser controlado pelo operador, se forem tomadas as devidas precauções. Não soltar a correia de serra.
- > **Não ultrapasse o alcance e não corte acima da altura do ombro.** Isto ajuda a evitar o contacto involuntário com a ponta e permite um melhor controlo da correia de serra em situações inesperadas.
- > **Utilize apenas barras e correntes de substituição especificadas pelo fabricante.** A colocação correta das barras e correntes de substituição podem causar quebra de corrente e/ou contragolpes.
- > **Segue as instruções de afiação e manutenção da correia de serra do fabricante.** A diminuição da altura do sonda de profundidade pode levar a um aumento do contragolpe.

Redução da vibração e ruído

Para reduzir o impacto da emissão de ruído e vibração, limite o tempo de operação e use os modos de baixa vibração e baixo ruído, além de usar equipamento de proteção pessoal.

Tenha em conta os pontos seguintes para minimizar a vibração e os riscos de exposição ao ruído:

- > Utilize apenas o produto conforme indicado no design e com estas instruções.
- > Certifique-se de que o produto está em bom estado e bem mantido.
- > Utilize os acessórios corretos para o produto e certifique-se de que estão em boas condições.

- > Mantenha uma boa aderência nos manípulos/superfície de aderência.
- > Mantenha este produto de acordo com estas instruções e mantenha-o bem lubrificado (sempre que adequado).
- > Planeie a sua agenda de trabalho para espalhar qualquer vibração elevada da ferramenta utilizada num longo período de tempo.

Emergência

Familiarize-se com a utilização deste produto através deste manual de instruções. Memorize as instruções de segurança e siga-as à risca. Isto ajuda a prevenir riscos e perigos.

- > **Esteja sempre alerta aquando da utilização deste produto para que possa reconhecer e manusear os riscos antecipadamente.** Uma rápida intervenção pode prevenir ferimentos graves e danos à propriedade.
- > **Pare o motor e desconecte o conector de vela de ignição se existirem avarias.** Mandê verificar o produto por parte de um profissional qualificado e repare, se necessário, antes de o colocar em funcionamento novamente.
- > **Em caso de incêndio, pare o motor e desligue o conector da vela de ignição.** Tome as medidas de extinção de incêndios imediatamente se o interruptor do produto deixar de estar acessível.



AVISO! Nunca utilize água para extinguir um incêndio no produto. O combustível a queimar deve ser extinto com agentes de extinção especiais! Recomendamos que mantenha um extintor de incêndios adequado nas proximidades na sua área de trabalho! Recomendamos que tenha um extintor de pó seco sempre à mão.

Riscos residuais

Mesmo que esteja a utilizar este produto em conformidade com todos os requisitos de segurança previstos, continuam a existir potenciais riscos de ferimentos e danos. Os seguintes perigos podem surgir em relação com a estrutura e o design deste produto:

- > Problemas de saúde resultantes da emissão de vibração se o produto for utilizado durante longos períodos de tempo ou não adequadamente geridos e mantidos adequadamente.
- > Lesões e danos materiais devido a ferramentas de aplicação partidas ou a impacto repentino de objetos ocultos durante a utilização.
- > Perigo de lesão e danos materiais causados por objetos lançados.
- > Queimaduras, se tocar nas superfícies quentes.





AVISO! Este produto produz um campo eletromagnético durante a operação! Este campo pode, em algumas circunstâncias, interferir com implantes médicos ativos ou passivos! Para reduzir o risco de lesões graves ou até fatais, recomendamos que as pessoas com implantes médicos consultem o seu médico e o fabricante de implantes médicos antes de utilizar este produto!

Símbolos

No produto, na etiqueta de classificação e nestas instruções, vai encontrar, entre outros, os seguintes símbolos e abreviaturas. Familiarize-se com eles para reduzir os riscos, tais como danos pessoais e danos à propriedade.

kW	Kilowatt	l	Litro
cm ³	Centímetro cúbico	ml	Mililitro
/min ou min ⁻¹	Por minuto	°C	Graus Celsius
mm	Milímetros	dB(A)	Decibéis (classificação A)
cm	Centímetro	m/s ²	Metros por segundo quadrado
kg	Quilograma		
yyWxx	Código da data de fabrico; ano de fabrico (20yy) e semana de fabrico (Wxx)		

Descrição das palavras de sinalização:

-  **PERIGO!** A palavra de sinalização que indica um perigo com um elevado nível de risco que, se não for evitado, irá resultar em morte ou em lesão grave.
-  **AVISO!** A palavra de sinalização que indica um perigo com um nível médio de risco que, se não for evitado, poderá resultar em morte ou em lesão grave.
-  **CUIDADO!** A palavra de sinalização que indica um perigo com um baixo nível de risco que, se não for evitado, poderá resultar em lesão ligeira ou moderada.
- NOTA!** Indica uma dica prática, conselho ou prática não relacionada com lesões pessoais.



Cuidado/Aviso.
Leia o manual de instruções.



Nota/Observação.



Utilize proteção auditiva/ouvidos (em conformidade com a EN 352-1)
Utilize proteção ocular (em conformidade com a EN 166)
Utilize proteção de cabeça (em conformidade com a EN 397)



Utilize calçado protetor e antiderrapante (em conformidade com a EN ISO 20345 Classe 2)



Utilize luvas de proteção (em conformidade com a EN ISO 21420 Classe 0)



Usar uma máscara contra o pó.



Utilize vestuário de proteção ajustado e retardante ao corte resistente.



Não exponha o produto à chuva ou a condições de humidade.



Chamas ativas na área de trabalho, à volta do produto e nas proximidades de materiais inflamáveis são proibidas!



Não fume na área de trabalho, à volta do produto e nas proximidades de materiais inflamáveis!



Risco de incêndio/materiais inflamáveis.



Superfície quente, não tocar! As elevadas temperaturas nas superfícies do produto e nas partes estruturais que poderão causar queimaduras, se forem tocadas. O produto poderá manter-se quente durante um longo período de tempo após a operação!



Os motores a gasolina produzem fumos de exaustão de monóxido de carbono tóxicos. Respirar monóxido de carbono poderá causar náuseas, desmaios ou mesmo morte. Não opere o motor em locais fechados!



Sempre segurar firmemente o produto com as duas mãos.



Contragolpe! O contacto com a ponta pode provocar que a barra guia se mova subitamente para cima e para trás, o que pode causar ferimentos graves ao utilizador.



Pare o motor antes de reabastecer. Nunca reabasteça o produto enquanto o motor está a funcionar.



Reabasteça apenas com gasolina sem chumbo num rácio de 40:1. Não utilize qualquer outro rácio de mistura.



Enchimento de mistura de combustível e óleo.



Enchimento de óleo para a correia de serra.



Direção da correia de serra.



Regulador do fluxo do óleo da corrente; localização: no fundo.

H

Regulador de mistura de alta velocidade para regular a entrega de combustível a todo o vapor.

L

Regulador de mistura de baixa velocidade para regular a entrega de combustível a velocidade de marcha lenta.

T

Regulador de velocidade de marcha lenta para regular a marcha lenta.



Desligue o motor e desconecte o conector de vela de ignição antes de montar, limpar, fazer ajustes, manutenção, armazenamento e transporte.



Bloqueador – posição FECHADA. PUXAR para fechar.



Botão



Os objetos lançados pelo produto poderão atingir o operador ou outros transeuntes. Certifique-se sempre de que outras pessoas e animais de estimação permanecem a uma distância segura do produto quando este estiver a funcionar. Em geral, as crianças não se devem aproximar da área onde o produto está a funcionar.

↓ (⊙) ⊙ ↑ Travão de corrente (o (⊙) símbolo mostra a posição em que o travão é libertado)



Arranque manual do motor; arranque de recuo.



Valor de nível de potência de som garantido em dB.



O produto está em conformidade com as diretivas Europeias aplicáveis e foi efetuado um método de avaliação de conformidade para que estas diretrizes.

Designação da ferramenta

TTCSP37

(**TT**_Nome da Marca; **CS**_correia de serra; **P**_Gasolina; **37**_Tamanho do motor)



1E41F 1E39F

Logótipo da marca do motor, tipo de família e número do modelo



SHA1/P V-0017

Aprovação de tipo UE para o motor

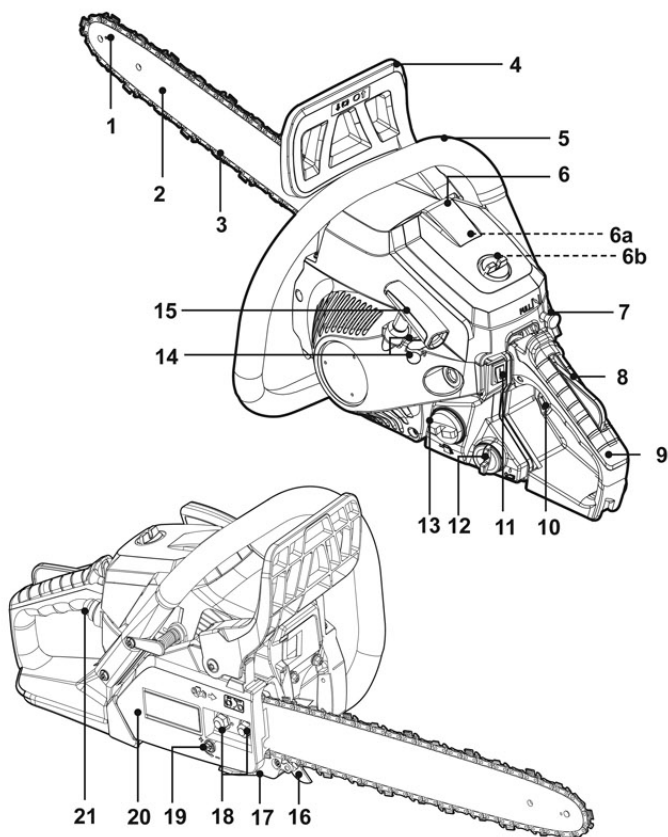

- | | |
|---|---|
| 1. Orifício de lubrificação (em ambos os lados) | 10. Gatilho do acelerador |
| 2. Barra guia | 11. Interruptor de paragem |
| 3. Correia de serra | 12. Tampa do depósito de óleo |
| 4. Guarda mão frontal (com travão da corrente) | 13. Tampa do depósito de combustível |
| 5. Pega frontal (para mão esquerda) | 14. Ajuste os parafusos para o carburador |
| 6. Tampa superior | 15. Manipulo de arranque de recuo |
| 6a. Conector de vela de ignição | 16. Amortecedor perfurante |
| 6b. Filtro de ar | 17. Pino pega corrente |
| 7. Botão de bloqueio | 18. Porcas de fixação |
| 8. Bloqueio do gatilho do acelerador | 19. Regulador da tensão da corrente |
| 9. Pega traseira (para mão direita) | 20. Tampa da embraiagem |
| | 21. Botão |

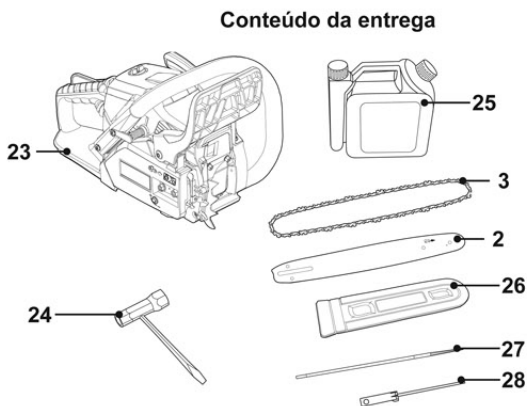
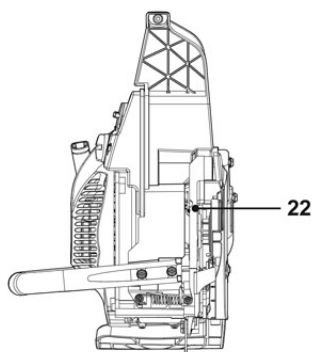

22. Regulador do fluxo de óleo da corrente
 23. Unidade principal
 24. Multi-ferramenta

25. Garrafa de mistura de combustível
 26. Cobertura da barra guia
 27. Lima
 28. Chave de fendas

Especificações técnicas

Gerais

- > **Dimensões:** aprox. 400 x 265 x 270 mm
- > **Produto sem barra guia, correia de serra e depósito vazio:** aprox. 4,65 kg
- > **Máquina com barra guia, correia de serra e tanque vazio com configuração normal de operação:** aprox. 5,3 kg
- > **Capacidade do depósito de combustível:** 310 ml
- > **Tipo de gasolina:** Classificação de octanas de pelo menos 90, sem chumbo, máximo de 10 % de etanol renovável (E10 ou inferior)
- > **Tipo de óleo do motor:** Óleo sintético de qualidade superior especificamente para motores a 2 tempos, mínimo FC JASO
- > **Rácio de combustível-óleo:** 40:1
- > **Capacidade de lubrificação do óleo:** 190 ml
- > **Velocidade de engate de mudanças:** mín. 4300 min⁻¹
- > **Comprimento do corte:** 33 cm

- > **Marca/modelo da barra guia:** OREGON® / 140SDEA041
- > **Comprimento da barra guia:** 35 cm (14")
- > **Calibre da correia de serra:** 1,27 mm (0,050")
- > **Marca/modelo da correia de serra:** OREGON® / 91P053X
- > **Inclinação da correia de serra:** 9,525 mm (3/8")
- > **Velocidade v_0 da correia de serra:** 22,9 m/s
- > **Unidade dentada:** 6 dentes x 9,525 mm

Motor

- > **Modelo do motor:** 1E39F
- > **Tipo do motor:** ar refrigerado, motor a 2 tempos
- > **Deslocação do motor:** 37,2 cm³
- > **Potência máxima:** 1,2 kW
- > **Velocidade operativa do motor máxima (frequência rotativa):** 12000 min⁻¹
- > **Velocidade de ralenti:** 3000 ±400 min⁻¹
- > **Tipo de vela de ignição:** CHAMPION RCJ7Y
- > **Falha de vela de ignição:** 0,6-0,7 mm
- > **Carburador marca/ modelo:** Walbro / WT 840A

Nível de emissões de ruído

- > **Nível de pressão sonora na posição do operador:** 98,7 dB(A)
- > **Nível medido de potência sonora L_{WA} :** 108 dB(A)
- > **Incerteza K:** 3,0 dB(A)
- > **Nível de potência de som garantida L_{WA} (de acordo com 2000/14/EC alterado pela 2005/88/EC):** 113 dB(A)

Nível de emissões de vibração

- > **Vibração do braço manual a_{hw} :** 8,04 m/s² (dianteira);
7,95 m/s² (traseira)
- > **Incerteza K:** 1,5 m/s²

Os valores de som foram determinados de acordo com o código de teste de ruído indicados na EN ISO 11681-1 utilizando os padrões básicos da ISO 22868.

Utilizar proteção auditiva, especialmente quando a pressão de som é superior a 80 dB(A).

O valor de vibração declarado foi medido de acordo com o método de teste padrão (de acordo com a EN ISO 11681-1) e poderá ser utilizado para comparar um produto com o outro. O valor de vibração declarado poderá ainda ser utilizado para avaliar a exposição ao utilizador causado pela vibração antecipadamente.



AVISO! Dependendo da utilização real do produto, os valores da vibração podem diferir do total declarado. Adote as medidas adequadas para se proteger contra a exposição às vibrações. Tenha em consideração todo o processo de trabalho, incluindo as vezes em que o produto está a funcionar sem carga ou desligado! As medidas adequadas incluem, entre outras, a manutenção e cuidado regular do produto e acessórios, manter as mãos quentes, pausas periódicas e o planeamento adequado dos processos de trabalho!

Desembalamento

1. Desembale todas as peças e coloque-as sobre uma superfície plana e estável.
2. Remova todos os materiais de embalagem e de proteção.
3. Certifique-se de que o material fornecido está completo e isento de qualquer dano. Se vir que faltam peças ou se apresentar danos não utilize o produto e contacte o seu revendedor. Utilizar um produto danificado ou incompleto representa um perigo para os operadores e para o material.
4. Certifique-se de que tem todos os acessórios e ferramentas necessários para a montagem e a utilização. Isto também inclui os equipamentos de proteção individual adequados.



AVISO! O produto e a embalagem não são brinquedos para as crianças! As crianças não devem brincar com sacos de plástico, folhas e peças pequenas! Existe o perigo de asfixia e sufocamento!

Vai precisar de

(itens não fornecidos)

- > Equipamento de proteção individual adequado
- > Funil de combustível com filtro
- > Adequado para motores a óleo a 2 tempos para motores arrefecidos ao ar, alta qualidade
- > Combustível adequado (gasolina sem chumbo)
- > Recipiente para recolher combustível
- > Kit de primeiros socorros
- > Recipiente para recolher óleo
- > Óleo de lubrificação da correia de serra
- > Extintor de incêndios de pó seco em prontidão
- > Pano absorvente suave (para derrames de combustível)
- > Chave de fendas D única (para carburador)

(itens fornecidos)

- > Multi-ferramenta (24)
- > Garrafa de mistura de combustível (25)
- > Lima (27)
- > Chave de fendas (28)

Montagem



AVISO! O produto tem que ser totalmente montado antes da operação!



Não use um produto que esteja apenas parcialmente montado, ou montado com peças danificadas!

Siga as instruções de montagem passo-a-passo e utilize as fotos fornecidas como um guia visual para montar facilmente o produto!

Desconecte o conector de vela de ignição antes da montagem! Reconecte-o após a montagem (ver "Manutenção").



CUIDADO: Risco de cortes!



Os dentes da correia de serra estão muito afiados! As luvas de proteção devem ser utilizadas em todos os trabalhos com a correia de serra.



NOTA: Cuide das pequenas peças que são removidas durante a montagem ou quando fizer ajustes. Guarde-as em segurança para evitar que se percam.

Instalar a barra guia e a correia de serra



AVISO! Utilize sempre uma correia de serra que é concebida como "baixo contragolpe" ou uma correia de serra que cumpre os requisitos de baixo contragolpe! Uma correia de serra padrão (uma corrente que não tem os elos redutores de proteção de contragolpe) só deve ser utilizada por um operador profissional experiente! No entanto, uma correia de serra de baixo contragolpe não elimina completamente o contragolpe! Uma corrente de baixo contragolpe ou "segurança" nunca deve ser considerada como uma proteção total contra ferimentos! Por isso, utilize sempre uma correia de serra de baixo contragolpe em conjunto com outros dispositivos de proteção de contragolpe, tais como o guarda mão frontal!

1. Puxe o guarda mão frontal (4) para trás para desengatar o travão da corrente (imag. 1).

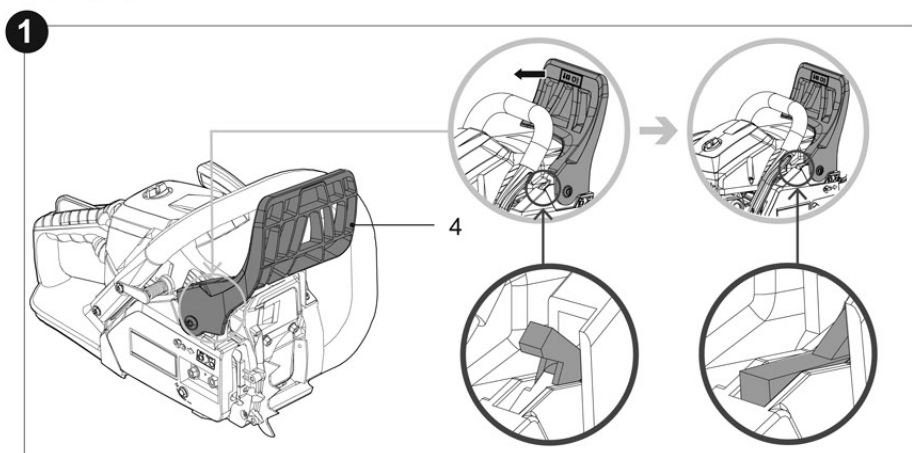

2. Liberte as porcas de fixação (18) utilizando uma multi-ferramenta (24) e retire a tampa da embraiagem (20) (imag. 2).
Certifique-se de que o amortecedor perfurante (16) está devidamente fixado ao produto. Se necessário aperte os 2 parafusos.

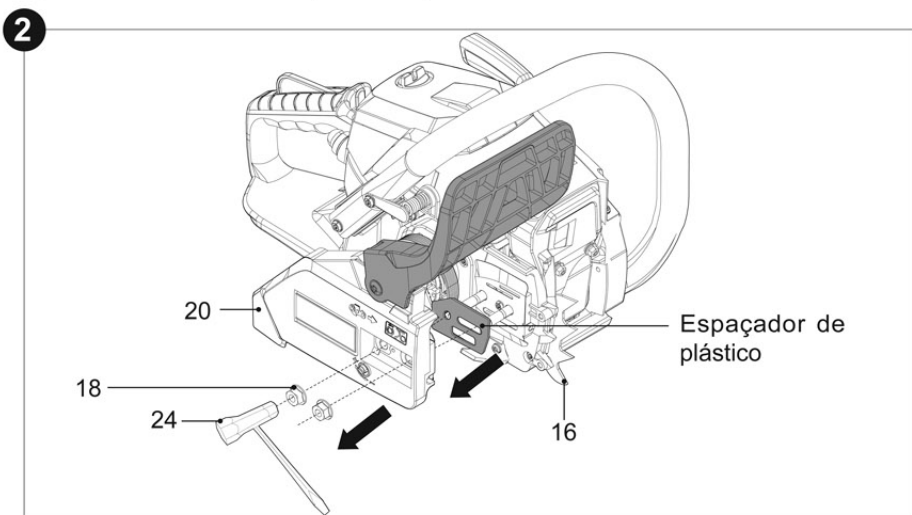

3. Remova o espaçador de plástico de proteção localizado nos 2 parafusos.

4. Coloque a ranhura na barra guia (2) sobre os 2 parafusos (passo 1, imag. 3).
5. Empurre a barra guia (2) para a esquerda, em direção à roda dentada (passo 2, imag. 3).
6. Coloque a correia de serra (3) sobre a roda dentada e encaixe à volta da barra guia (2) (imag. 4).



NOTA: Este símbolo  indica a direção na qual a correia de serra (3) funciona. Instale a correia de serra (3) na direção correta (imag. 4).

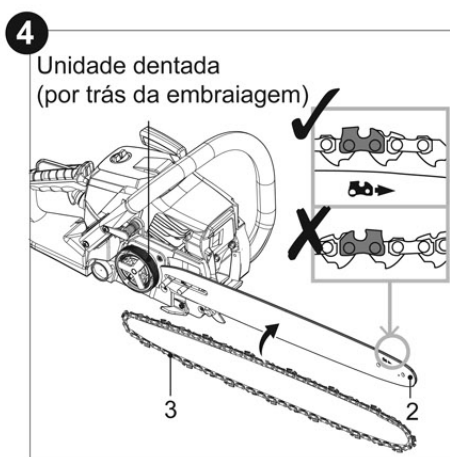
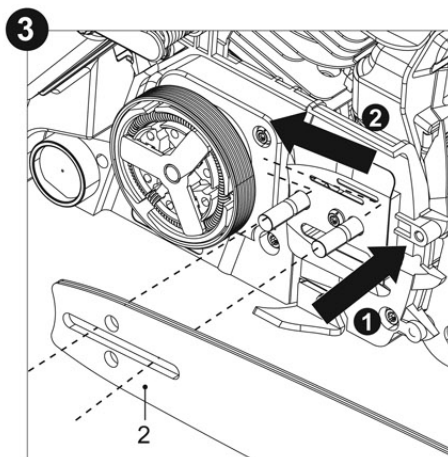

7. Puxe cuidadosamente a barra guia para a direita para apertar a correia de serra. Certifique-se de que a correia de serra é colocada por cima do pino pega corrente (17) (imag. 5).

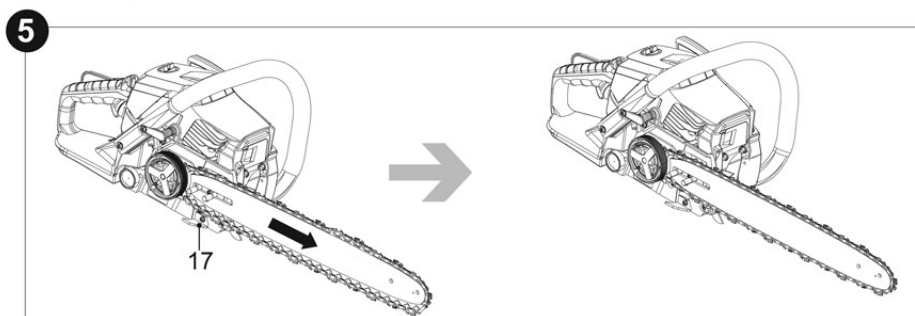

8. Recoloque e fixe a tampa da embraiagem (20) usando as porcas de fixação (18) e as multi-ferramentas (24). Para encaixar a tampa da embraiagem alinhe o pino tensor com o orifício inferior da barra guia (2) girando o regulador de tensão da corrente (19) no sentido dos ponteiros do relógio ou no sentido contrário ao dos ponteiros do relógio utilizando a multi-ferramenta (24) (imag. 6).



NOTA: Nesta fase aperte as porcas de fixação (18) só com o dedo. A tensão da corrente não pode ser regularizada com as porcas de fixação completamente apertadas.

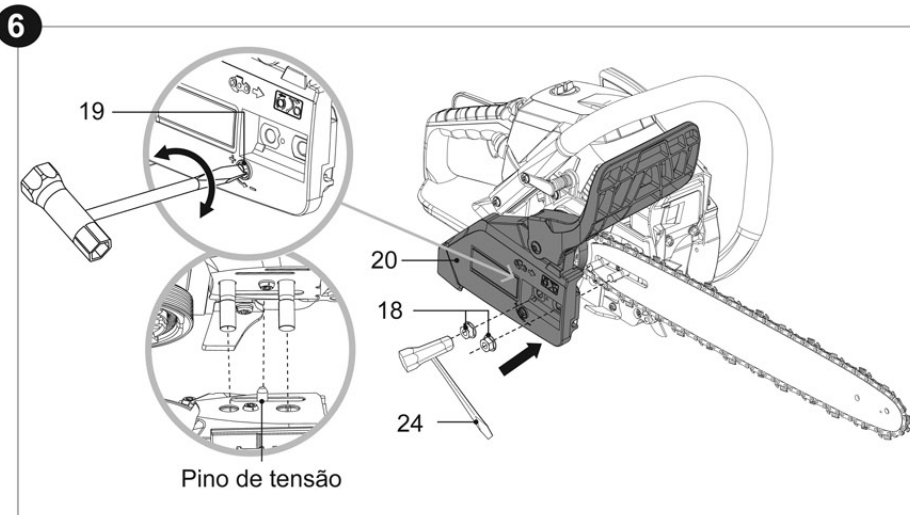

Apertar a correia de serra

Verifique a tensão da correia de serra a antes da utilização após dos primeiros cortes e regularmente durante a utilização, aprox a cada cinco cortes. Na operação inicial novas correntes podem ser alongadas consideravelmente. Isso é normal durante o período inicial e o intervalo entre os regulamentos futuros que irá aumentar rapidamente.



AVISO! Desligue o conector da vela de ignição antes de regular a tensão da correia de serra!



As arestas de corte da correia de serra estão muito afiadas! Sempre utilize luvas de proteção quando está a lidar com a corrente!



Sempre manter uma boa tensão da corrente! Uma corrente solta aumenta risco de um contragolpe! Uma corrente solta pode saltar para fora da ranhura da barra guia! Isso pode aleijar o operador e danificar a corrente! Uma corrente solta causa um desgaste rápido da corrente, barra guia e unidade dentada! O aperto excessivo da corrente irá sobrecarregar o motor e causar danos, tanto que uma tensão insuficiente pode causar o descarrilamento da corrente, enquanto que uma corrente corretamente apertada fornece os melhores resultados de corte e prolonga a vida útil! A vida útil da corrente depende da lubrificação suficiente e a tensão correta!

1. Levante a ponta da barra guia (2) para cima e segure para regular a tensão da corrente (imag. 7).
2. Gire o regulador de tensão da corrente (19) até que a correia de serra (3) fique apertada à volta da barra guia (2) (imag. 8).

7

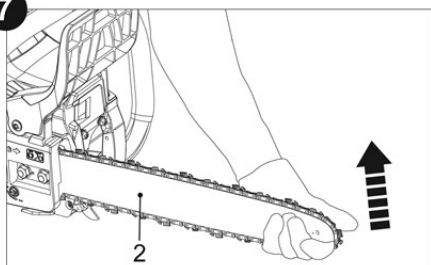

8

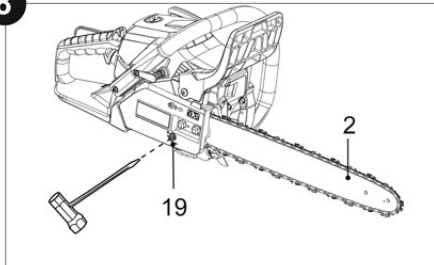

3. Após ajustar a tensão, deverá ser possível levantar a correia de serra por (3) 3-4 mm da barra guia (2) (imag. 9).

9

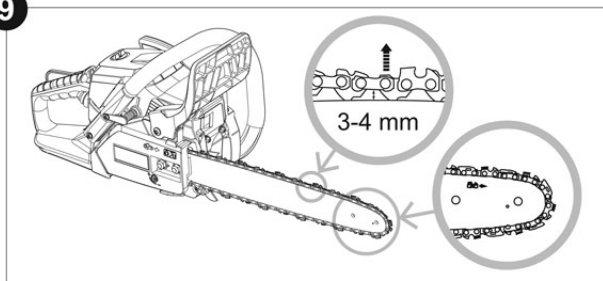

4. Aperte as porcas de fixação (18) para fixar a barra guia (2) e a tampa da embraiagem (20).

Lubrificação da corrente



AVISO! Este produto não é enchido com óleo de corrente. É essencial de encher o produto com óleo de corrente antes da utilização! Nunca opere o produto sem óleo de corrente porque isso causa grandes danos no produto! A operação da correia de serra em estado seco ou com pouco óleo de corrente reduz a eficiência do corte e o tempo de vida útil do produto e causa um desgaste rápido da correia de serra (3) e da barra guia (2) devido ao sobreaquecimento! Insuficiente óleo de corrente nota-se pela emissão de fumo e descoloração da barra! A lubrificação adequada da correia de serra durante a operação de corte é essencial para minimizar a fricção com a barra guia (2).

1. Coloque o produto numa superfície estável e nivelada com a tampa do depósito de óleo (12) virado para cima. Recomendamos que coloque uma folha não inflamável debaixo do produto.
2. Desaparafuse e remova a tampa do depósito de óleo (12) (imag. 10).
3. Encha o depósito com óleo adequado para a correia de serra utilizando um funil de combustível instalado com um filtro para evitar que resíduos entrem no depósito. Não enche de mais e deixe aproximadamente 5 mm de espaço entre o topo do óleo e a extremidade interior do depósito para permitir a expansão (imag. 11).



NOTA: Utilize óleo lubrificante SAE#10W-30 o ano todo ou SAE#30-#40 no verão e SAE#20 no inverno.



NOTA: No final da época, é aconselhável que coloque apenas o combustível de que necessita no depósito para cada corte uma vez que deverá estar todo utilizado antes de armazenar o produto.

10

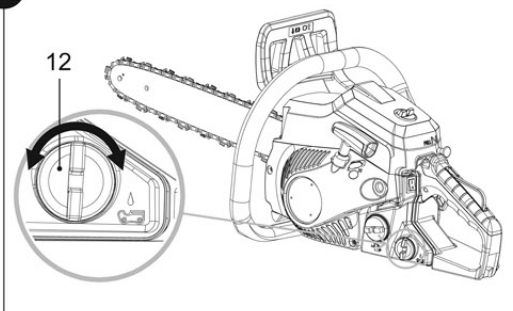

11

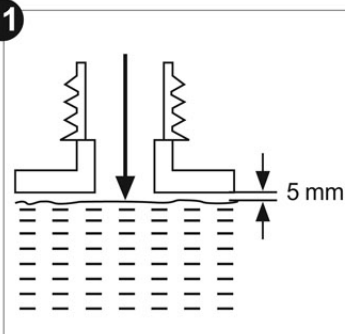

4. Limpe o óleo da correia de serra derramado com um tecido suave. Volte a instalar e aparafuse a tampa do depósito do óleo (12) com firmeza (imag. 10).



NOTA: Elimine sempre o óleo da correia de serra usado e objetos contaminados com os mesmos de acordo com os regulamentos locais.

Realização de teste



NOTA: Realize o seguinte teste antes de operar o produto. O presente produto está equipado com um sistema automático de óleo! O sistema de óleo fornece automaticamente uma quantidade adequada de óleo para a barra guia (2) e a correia de serra (3).

Verificar a lubrificação requer iniciar o motor. Antes de verificar o produto deve estar completamente montado e todas as instruções devem estar lidas.

1. Certifique-se de que a barra guia (2) e a correia de serra (3) estão em posição quando verificar o fornecimento do óleo.
2. Inicie o motor; deixe andar em potência média e verifique se o óleo da corrente é fornecido como descrito (imag. 12).
3. Regule o fluxo do óleo da corrente virando o regulador do fluxo do óleo da corrente (22) que está na parte inferior do produto utilizando a multi-ferramenta (28) (imag. 13).

12



13

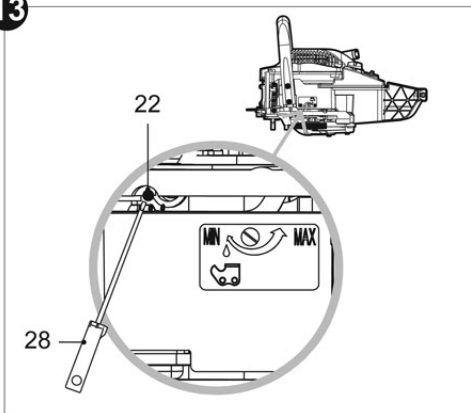

Atestar com combustível e óleo



AVISO! Este produto não é abastecido com mistura de combustível e óleo para o motor! Antes de operar este produto é essencial encher com uma mistura de combustível e óleo!

O produto está equipado com u motor da 2 tempos, o depósito de combustível e óleo são combinados e é essencial encher com uma mistura de combustível e óleo antes de operar este produto. Tenha em conta as especificações técnicas para combustível e óleo do motor adequados.



AVISO! O combustível e o óleo são extremamente inflamáveis! Os fumos irão explodir se acesos! Certifique-se de que não existem chamas abertas em volta do produto! Não fume enquanto reabastece combustível e óleo!





NOTA: Para evitar derrames e para filtrar resíduos, utilize um funil com filtro para encher a garrafa e o depósito de óleo.

1. Coloque o produto numa superfície estável e nivelada com a tampa do depósito de combustível (13) virada para cima. Recomendamos que coloque uma folha não inflamável debaixo do produto.
2. Coloque gasolina sem chumbo simples e um óleo de motor de qualidade para motor a 2 tempos a ar refrigerado na garrafa de mistura de combustível fornecida (25), respetivamente, através de 2 aberturas. Utilize as marcações de escala dos diferentes lados para a rácio desejada de gasolina:óleo. Por exemplo, isto indica uma rácio correta de 40:1 aquando da utilização da escala 40:1.
3. Dobre e agite o recipiente adequadamente para misturar o combustível.



NOTA: Utilize óleo de qualidade adicionada antioxidante expressamente indicado para utilização em motores a 2 tempos (JASO FC GRADE OIL ou ISO EGC GRADE). Não utilize óleo de mistura BIA ou TWC (tipo de refrigerador de ar a 2 tempos). A rácio de mistura recomendada para gasolina:óleo é de 40:1.

NOTA: Nunca misture combustível e óleo diretamente no depósito do produto.

	\oplus		=	
100 ml	+	2,5 ml	=	40:1
200 ml	+	5 ml	=	
300 ml	+	7,5 ml	=	
400 ml	+	10 ml	=	

- Desaparafuse e remova a tampa do depósito de combustível (13) (imag. 14).
- Coloque a mistura de combustível e óleo no depósito de combustível. Deixe um espaço de aproximadamente 5 mm entre o topo do combustível e a extremidade interior do depósito para permitir a expansão. Não encha em demasia (imag. 15).
- Limpe o combustível derramado com um tecido suave. Volte a instalar e aparafuse a tampa do depósito de combustível (13) com firmeza (imag. 14).

14

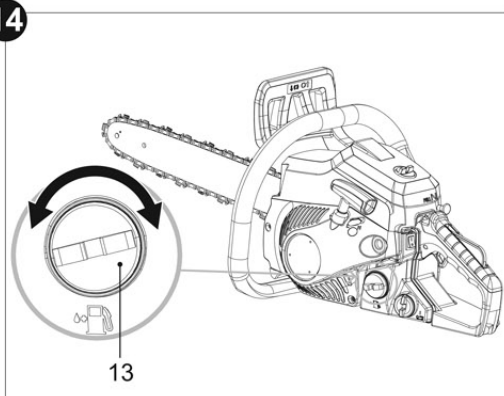

15

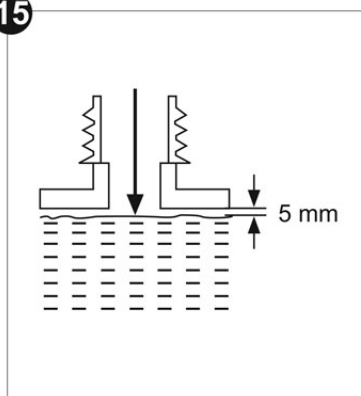

NOTA: O combustível e o óleo deterioram-se com o tempo. Poderá ser difícil pôr o motor a trabalhar se utilizar combustível que tenha sido guardado durante mais de 30 dias. No final da época, é aconselhável que coloque apenas o combustível de que necessita no depósito para cada utilização uma vez que deverá estar todo utilizado antes de armazenar o produto. Esvazie o depósito de combustível quando armazenar o produto durante mais de 30 dias.

Controlos operativos

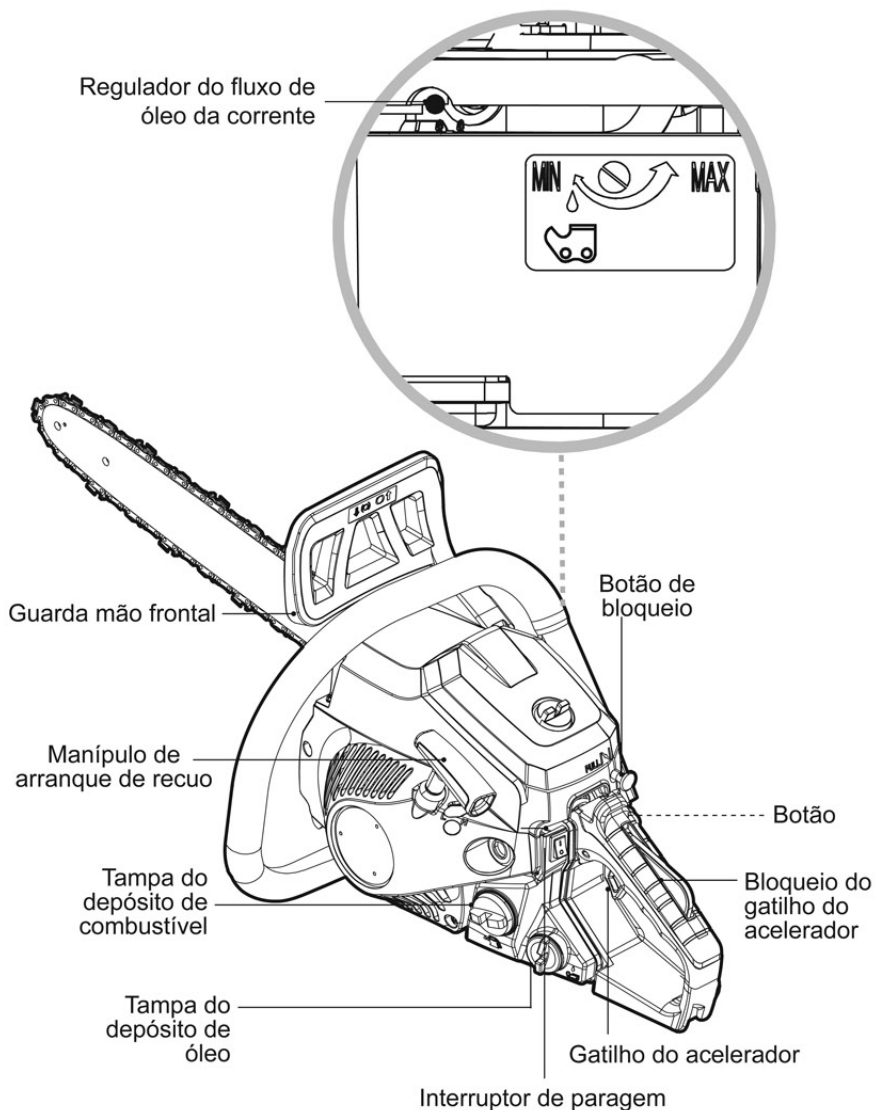

Preparação



Montar



Ajustar

Adicionar mistura
de combustível e
óleoAdicione óleo de
corrente

Início

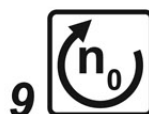
1 Engate o travão
da corrente2 Coloque o
interruptor de
paragem para
a posição I3 Puxe
completamente
o botão de
bloqueio4 Prima o botão
6 vezes5 Puxe 4 vezes
o manípulo de
arranque de
recuo6 Pressione
completamente
o botão de
bloqueio7 Puxe o
manípulo de
arranque de
recuo até
que o motor
arranque8 Prima e liberte
o gatilho do
acelerador
e o bloqueio
do gatilho do
acelerador9 Funcionar
ao ralenti
1-2 minutos
para aquecer10 Desengate
o travão da
corrente

11 Manusear

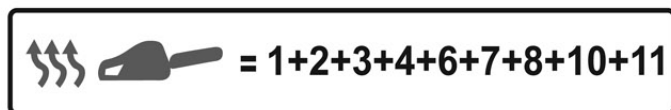

Se o motor está aquecido salte o passo 5 e 9

Parar



Liberte o gatilho de acelerador e o bloqueio de gatilho de acelerador



Coloque o interruptor de paragem para a posição 0



Engate o travão da corrente

Armazenamento



Esvaziar o depósito de combustível



Esvaziar óleo



Limpeza e manutenção



Armazenar



AVISO! Este arranque rápido fornece apenas uma panorâmica curta de como pôr a trabalhar e parar o produto! Para uma utilização segura, é essencial ler todo o manual de instruções antes da primeira utilização!

Utilização prevista

Esta correia de serra a gasolina TTCSP37 é designada com uma saída de potência de 1,5 kW. O produto foi concebido para cortar troncos e membros com uma espessura máxima. 37 cm (ver “Especificações técnicas”).



AVISO! O produto deverá ser utilizado por um operador experiente* que tenha lido e entendido os requisitos de segurança indicados neste manual de instruções utilizando equipamento de proteção individual adequado (EPI)!

Este produto não deve ser utilizado para cortar outros materiais como plástico, pedra, metal, madeira que contenham objetos estranhos, ou materiais que sejam perigosos para a saúde. Este produto não deve ser utilizado fora das instalações domésticas, por exemplo, para cortar lenha em áreas florestais.

O produto deve ser utilizado sempre com a combinação de barra guia/correia de serra colocada de acordo com as presentes instruções. A utilização de outros tipos ou tamanhos não é permitido porque pode causar e ferimentos graves pessoais ou resultar em morte. Por razões de segurança é essencial ler a totalidade do manual de instruções antes da primeira operação e observar todas as instruções aí contidas. Este produto foi concebido apenas para uso doméstico e não ser para qualquer utilização comercial. Não deve ser utilizado para quaisquer propósitos além dos descritos.

* Um operador treinado é uma pessoa que tem a competência e o conhecimento quanto à utilização e aos perigos associados à utilização da correia de serra bem como as precauções a ter para limitar estes perigos.

Equipamento de segurança

O produto tem várias peças de equipamento de segurança que reduzem o risco de ferimento aquando o trabalho (imag. 16):

16

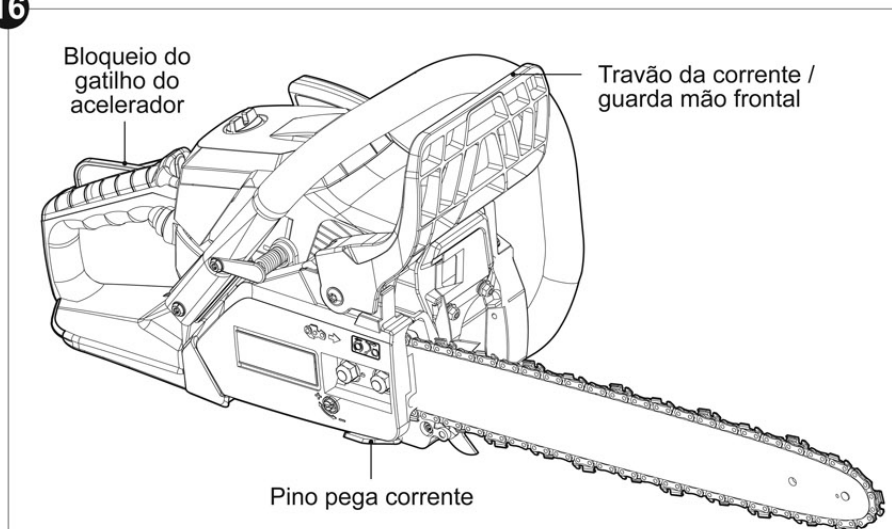

Travão da corrente/guarda mão frontal

O guarda mão frontal (4) é um mecanismo de segurança que para imediatamente a correia de serra (3) quando é empurrada contra o operador em caso de contragolpe.

O travão da corrente é um mecanismo de segurança ativado pelo guarda mão frontal (4). Quando ocorre um contragolpe, a correia de serra para imediatamente.

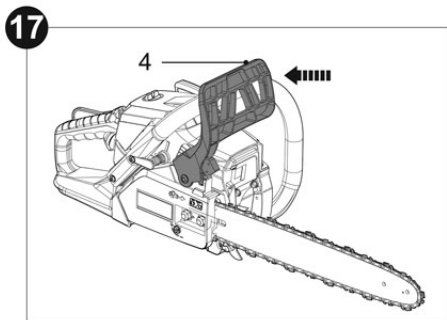

O travão da corrente na posição desengatada, o produto pode ser operado (imag. 17).

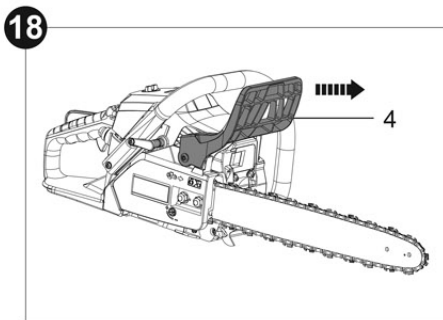

O travão da corrente na posição de engate, a correia de serra é parada assim que o travão de corrente é ativado (imag. 18).

Teste do travão de corrente – manual do travão da corrente

A seguinte função de verificação deve ser efetuada antes de cada utilização. O objetivo de testar o travão de corrente é reduzir a possibilidade de ferimento devido ao contragolpe.

1. Coloque o travão da correia (4) para a posição desengatada (imag. 17).
2. Ponha o motor a trabalhar conforme descrito na secção “Operação”.
3. Pressione o bloqueio do gatilho do acelerador (8) e após pressione completamente o gatilho do acelerador (10) com o dedo indicador e mantenha-o nesta posição.
4. Enquanto o motor está em funcionamento ative o travão de corrente rolando a mão esquerda para a frente contra o guarda mão frontal (4). A correia de serra (3) deve parar imediatamente.



AVISO! Se a correia de serra falha em parar quando o travão da corrente estiver engatado deve entregar o produto a um centro autorizado de assistência mais próximo ou a uma pessoa igualmente qualificada! Não utilize o produto se o travão da corrente não estiver a funcionar corretamente!

Bloqueio do gatilho do acelerador

O bloqueio do gatilho do acelerador (8) evita o arranque acidental do gatilho do acelerador (10). O gatilho do acelerador só pode ser ativado se o bloqueio do gatilho de acelerador está pressionado.

Pino pega corrente

O pino pega corrente (17) é suposto de apanhar uma correia de serra rasgada (3) ou uma correia de serra que saltou da barra guia (2). Através da manutenção regular da barra guia (2) e de uma tensão correta e regular da correia de serra (3) podem ser evitados acidentes deste tipo.



PERIGO! Risco de ferimento! O produto só deverá ser colocado em funcionamento se não forem encontradas avarias. Se qualquer equipamento de segurança tiver defeitos deverá ser substituído antes da próxima utilização.

Funcionamento

Interruptor de paragem

Utilize o interruptor de paragem (11) para iniciar e parar o motor.

- > Posição **I**: O motor arranca e trabalha.
- > Posição **O**: O motor para. Após empurrar o interruptor de paragem (11) para a posição **O**, o interruptor de paragem (11) volta automaticamente à posição **I**.

Verificar antes do arranque:

1. Antes de cada utilização verifique o produto bem como os acessórios se apresentam danos. Não utilize o produto se estiver danificado ou deformado.
2. Verifique duas vezes se os acessórios e a barra guia/correia de serra estão devidamente fixos.
3. Verifique o nível de combustível e o nível de óleo da corrente e volte a encher se necessário.
4. Pegue sempre no produto pelas pegas. Mantenha as pegas secas e limpas para assegurar um suporte seguro.
5. Certifique-se de que as entradas de ar estão sempre desobstruídas e limpas. Limpe-as se for necessário com uma escova suave. As entradas de ar bloqueadas poderão levar a sobreaquecimento e danificar o produto.
6. Desligue o motor imediatamente se for perturbado por outras pessoas que entrem na área de trabalho. Deixe sempre o produto parar na totalidade antes de colocá-lo no chão.
7. Não trabalhe em demasia. Faça paragens regulares de modo a assegurar que se concentra no trabalho e tem o total controlo do produto.



NOTA: Em alguns países, os regulamentos definem a que horas do dia e em que dias especiais os produtos podem ser utilizados e que restrições se aplicam! Peça à sua comunidade informações detalhadas e tenha em conta os regulamentos de modo a preservar um bairro pacífico e evitar cometer ofensas administrativas!

Arrancar o motor



PERIGO! Risco de incêndio!

- > Devido a qualquer combustível derramado, o produto pode pegar fogo.
- > Limpe qualquer combustível derramado antes de arrancar.
- > Arranque o motor a alguns metros de distância do local onde o tiver abastecido.



PERIGO! Risco de ferimento! Se o travão da corrente não estiver engatado, a correia de serra arranca diretamente após o motor ligar. Certifique-se de que o travão da corrente está engatado antes de iniciar o motor!



NOTA: Risco de danos no produto!

Nunca torça o cabo de arranque em volta da sua mão! Puxe apenas pelo manípulo!

Não liberte repentinamente o manípulo de arranque de recuo! Deixe que o cabo volte lentamente e de uma forma controlada sempre que for puxado!



NOTA: O período de interrupção! Não utilize o novo produto à velocidade máxima (acelerador/rotações máximas) para os primeiros 2 enchimentos de depósito. Todas as partes em movimento têm de "assentar" durante o período de interrupção. As resistências de fricção no motor são superiores durante o período de interrupção. O motor desenvolve uma potência máxima após 5 a 10 enchimentos do depósito de combustível.

Arranque frio do motor

1. Coloque a correia de serra num lugar onde não poderá entrar em contacto com qualquer objeto.
2. Engate o travão da corrente (4).
3. Coloque o interruptor de paragem (11) na posição I (imag. 19).
4. Prima o botão (21) até que a bolha esteja cheia de combustível (6 vezes) (imag. 20).
5. Puxe para fora o botão de bloqueio (7) (imag. 21).

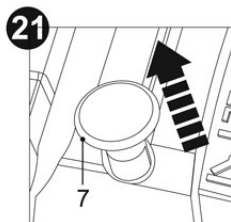
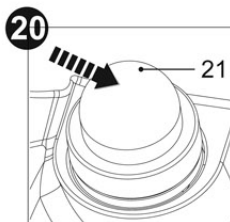
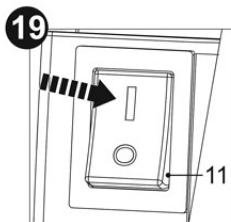

6. Segure o produto de forma segura ao chão. Coloque a mão esquerda sobre a pega frontal (5) e adicionalmente fixe o produto com o pé direito (imag. 22).

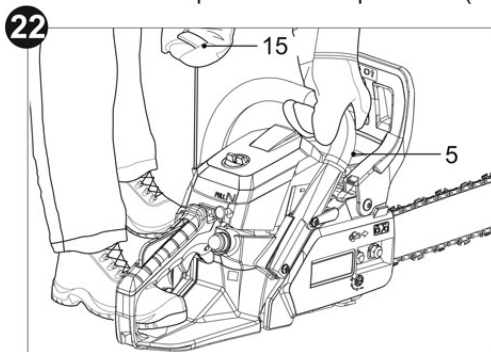

7. Puxe o manípulo de arranque de recuo (15) lentamente com a sua mão direita até que sinta uma resistência e depois puxe com força e rapidamente. Repita até que o motor tente arrancar, mas não mais do que 4 vezes.
8. Se o motor não arrancar, empurre na totalidade do botão de bloqueio (7) (imag. 23).
9. Puxe o manípulo de arranque de recuo (15) com força e rapidamente. Repita-o até que o motor arranque.
10. Aperte o bloqueio do gatilho do acelerador (8) e o gatilho do acelerador (10) e liberte-os.
11. Deixe o produto ao ralenti durante 1 ou 2 minutos para aquecer.
12. Desengate o travão da corrente (4).
13. Para começar a cortar segure o produto com ambas as mãos com a mão esquerda segurando a pega frontal (5) e a mão direita segurando a pega traseira (9).

Arranque quente do motor

1. Coloque a correia de serra num lugar onde não poderá entrar em contacto com qualquer objeto.
2. Engate o travão da corrente (4).
3. Puxe para fora o botão de bloqueio (7) (imag. 21) e depois totalmente para fora o botão de bloqueio (7) (imag. 23) de modo a abrir, parcialmente, o acelerador para um arranque fácil.

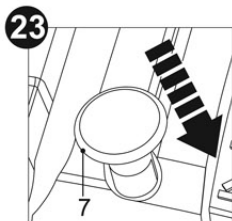

4. Segure o produto de forma segura ao chão. Coloque a mão esquerda sobre a pega frontal (5) e adicionalmente fixa com o pé direito (imag. 23).
5. Puxe o manípulo de arranque de recuo (15) com força e rapidamente. Repita-o até que o motor arranque.
6. Aperte o bloqueio do gatilho do acelerador (8) e o gatilho do acelerador (10) e liberte-os.
7. Desengate o travão da corrente (4).
8. Para começar a cortar segure o produto com ambas as mãos com a mão esquerda segurando a pega frontal (5) e a mão direita segurando a pega traseira (9).

Após arrancar o motor

1. Deixe o motor ligado em marcha lenta durante algum tempo.
2. Pressione lentamente o gatilho do acelerador (10) para baixo para aumentar a velocidade do motor.

A embraiagem será libertada quando a velocidade do motor for suficientemente alta e a correia de serra (3) começar a girar.

3. Certifique-se de que a correia de serra está suficientemente lubrificada.
4. Verifique se a correia de serra para de girar quando libertar o gatilho de acelerador (10).

Parar o motor

1. Liberte o gatilho de acelerador (10) e deixe o produto ao ralenti durante algum tempo.
2. Engate o travão da corrente (4).
3. Coloque o interruptor de paragem (11) na posição **O**.



AVISO! O produto continua a trabalhar durante algum tempo mesmo após o motor ter parado! Aguarde até que fique totalmente parado antes de colocar o produto no chão!

Operação básica/procedimento de corte

1. Para se tornar proficiente assista a um curso de formação de correia de serra reconhecida para aprender a operar correia de serras de forma segura e eficaz. Familiarize-se com todos os comandos e interruptores. Pratique todos os movimentos com o produto desligado.
2. Segure sempre bem o produto com ambas as mãos. Pega frontal (5) com a mão esquerda e a pega traseira (9) com a mão direita. Aperte completamente ambas as pegas em qualquer momento durante a operação. Nunca opere o produto com apenas uma mão.

- Utilize apenas o produto com uma posição segura. Segure o produto do lado direito do seu corpo (imag. 24).

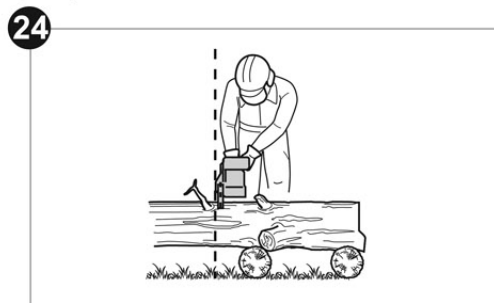

- Verifique a lubrificação adequada conforme indicada no capítulo “Antes de começar a lubrificação da corrente” antes de efetuar qualquer corte.
- Certifique-se de que a correia de serra (3) está a funcionar a toda a velocidade antes de entrar em contacto com a madeira. Utilize o amortecedor perfurante (16) para fixar o produto em cima da madeira antes de começar a cortá-la e usá-lo como ponto de alavanca durante o corte (imag. 25).

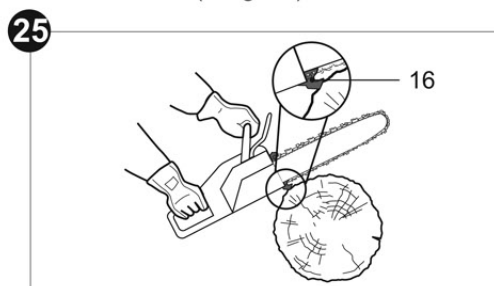

- Reinicie o amortecedor perfurante num ponto baixo ao cortar troncos mais grossos puxando o produto ligeiramente para trás até que os dentes de aperto se libertem e volte a posicionar a um nível inferior para continuar a serrar. Não remove o produto completamente da madeira.
- Não force a correia de serra durante o corte, deixe a corrente fazer o trabalho dela utilizando os dentes de aperto para aplicar a pressão mínima de alavancagem.

8. Não opere o produto com braços totalmente estendidos ou tente serrar zonas de difícil acesso ou sobre uma escada. Nunca utilize o produto acima da altura dos ombros (imag. 26).

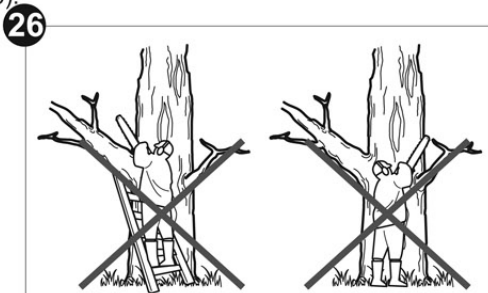

9. A serragem ótima é atingida se a velocidade da corrente se mantiver constante durante o corte.
10. Tenha cuidado ao chegar ao fim do corte. O peso do produto pode mudar inesperadamente, uma vez que corta livremente da madeira. Isto pode causar acidentes nas pernas e nos pés. Remova sempre o produto de um corte de madeira enquanto o produto estiver em funcionamento.
11. Verifique se a alimentação de óleo da corrente está a funcionar corretamente; opere a correia de serra a uma velocidade média e assegure de que a corrente recebeu uma camada consistente de óleo.

Contragolpe



AVISO! Cuidado com o contragolpe! O contragolpe pode provocar uma perda perigosa de controlo do produto e resultar em ferimentos graves ou fatais para o operador ou para qualquer pessoa que esteja por perto! Esteja sempre atento porque o contragolpe rotativo e o contragolpe de aperto são grandes perigos da operação do produto e a principal causa da maioria dos acidentes!



Pode ocorrer um contragolpe quando o nariz ou a ponta da barra guia toca num objeto ou quando a madeira aperta a correia de serra no corte. Em alguns casos o contacto com a ponta da barra guia (2) pode provocar uma reação inversa de relâmpago chutando a barra guia para cima e para trás em direção ao operador (imag. 27).

27

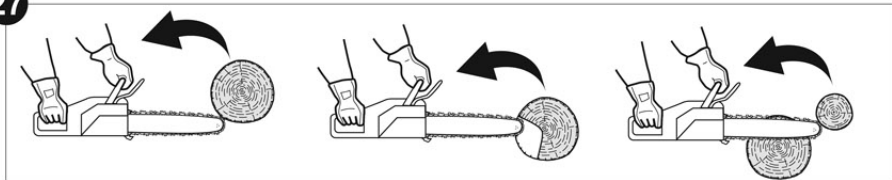

1. A estalagem da correia de serra (3) ao longo da parte inferior da barra guia (2) pode afastar o produto para a frente do operador (“escorregamento”) (imag. 28).
2. Apertar a correia de serra ao longo do topo da barra guia pode empurrar rapidamente a barra guia para trás contra o operador (“salto”) (imag. 29).

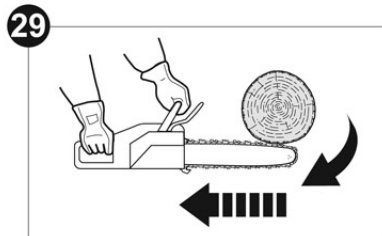
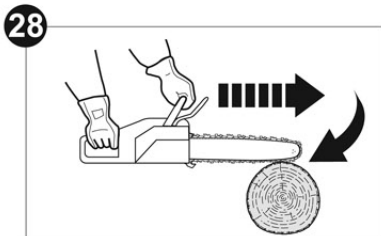

3. Qualquer uma destas reações pode causar a perda do controlo do produto, o que pode resultar em ferimentos pessoais graves ou em morte.
4. Com um conhecimento básico do “contragolpe” o elemento surpresa pode ser reduzido ou eliminado. A surpresa súbita contribui para a maioria dos acidentes.
5. Mantenha uma boa aderência firme ao produto com ambas as mãos, a mão direita na pega traseira (9) e a mão esquerda na pega frontal (5), durante o funcionamento do motor. Mantenha uma aderência firme com os polegares e os dedos que à volta das pegas. Uma aderência firme ajuda a reduzir o “contragolpe” e a manter o controlo do produto.
6. Deve ler atentamente todas as advertências de segurança e instruções do utilizador antes de tentar operar este produto.

Para evitar contragolpes:

1. Serre com a barra guia num ângulo plano.
2. Nunca trabalhe com uma corrente solta, largamente esticada ou com a corrente muito desgastada.
3. Certifique-se de que a corrente está afiada corretamente.
4. Nunca serre acima da altura dos ombros.
5. Nunca trabalhe com a ponta da barra guia.
6. Segure sempre bem o produto com ambas as mãos.
7. Utilize sempre uma corrente de contragolpe baixo.
8. Aplique os dentes metálicos para a alavancagem.
9. Verifique a tensão correta da corrente.
10. Corte apenas com o motor a alta velocidade.
11. Não deixe o nariz da barra guia entrar em contacto com um tronco, ramo ou qualquer outra obstrução que possa ser atingida enquanto estiver a operar o produto.
12. Siga as instruções de afiamento e manutenção do fabricante referente à correia de serra.
13. Utilize apenas guia barras e correia de serra de substituição ou material equivalente de substituição especificados pelo fabricante.



AVISO! A maioria dos acidentes de “contragolpe” acontecem durante a poda das árvores! Tenha muita atenção à posição da zona do “contragolpe” da barra quando estiver a podar ramos que estão sob tensão.



Cortar uma árvore

1. Quando as operações de cortar troncos e abater árvores estão a ser efetuadas por duas ou mais pessoas ao mesmo tempo as operações de abate devem ser separadas da operação de cortar troncos por uma distância de pelo menos o dobro da altura da árvore a ser abatida. As árvores não devem ser abatidas de forma a colocar em perigo qualquer pessoa, atingir qualquer linha pública de eletricidade ou causar qualquer dano material. Se a árvore entrar em contacto com qualquer linha pública de eletricidade a empresa deve ser imediatamente notificada.
2. O operador do produto deve manter-se do lado ascendente do terreno, porque é provável que a árvore role ou deslize para baixo após de ter sido abatida.
3. Um caminho de fuga deve ser planeado e limpo conforme necessário antes de iniciar os cortes. O caminho de fuga deve estender-se para trás e na diagonal até à parte traseira da linha de queda esperada (imag. 30).
4. Antes de começar o abate considere a inclinação natural da árvore, a localização dos ramos maiores e a direção do vento para analisar para que lado a árvore vai cair.
5. Remova a sujidade, pedras, casca solta, pregos, agrafos e o fio da árvore

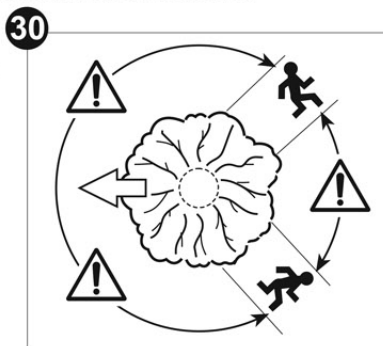

Entalhar corte inferior

Faça o entalhe (imag. 31, B) 1/3 do diâmetro da árvore perpendicular à direção das quedas (imag. 31). Faça primeiro o corte de entalhe horizontal inferior. Isto ajuda a evitar apertar a correia de serra ou a barra guia quando o segundo entalhe está a ser realizado.

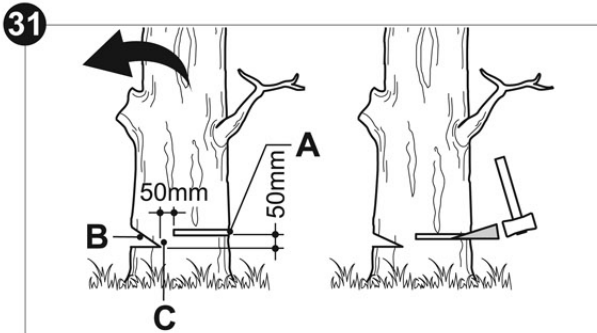

Corte para trás

1. Faça o corte para trás (imag. 31, A) pelo menos 50 mm mais alto do que o corte horizontal do entalhe (imag. 31). Mantenha o corte para trás em paralelo ao corte horizontal de entalhe. Faça o corte de trás de tal forma para que fique madeira suficiente para ser utilizada como uma dobradiça. A madeira (imag. 31, C) de dobradiça evita que a árvore torça e caia na direção errada. Não corte a dobradiça.
2. À medida que o abate se aproxima da dobradiça a árvore deve começar a cair. Se houver alguma possibilidade da árvore não cair na direção desejada ou se ela puder balançar para trás e amarrar a correia de serra, pare o corte antes do corte de trás estar concluído e utilize cunhas de madeira, plástico ou alumínio para abrir o corte e deixe a árvore cair ao longo da linha de queda desejada.
3. Quando a árvore começa a cair retire o produto do corte, pare o motor, coloque o produto no chão e em seguida use o caminho de retirada planeado. Esteja atento aos ramos superiores que caíam e tenha atenção aos seus pés.

Limpeza e poda

Limpeza significa remover os ramos de uma árvore caída. Aquando a limpeza deixe ramos maiores na parte inferior para suportar o tronco fora do chão. Remove os ramos pequenos num só corte (imag. 32). Os ramos sob tensão devem ser cortados de baixo para cima para evitar a ligação do produto.

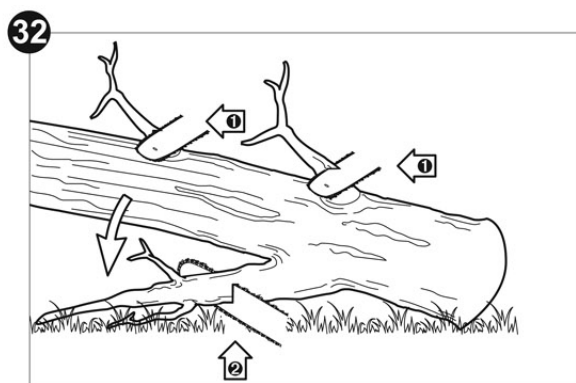

AVISO! Nunca sobe para cima da árvore para fazer a limpeza ou podar! Não fique em cima de escadas, plataformas, troncos ou em qualquer posição que possa causar a perda do equilíbrio ou do controlo da serra! Ao podar as árvores é importante não fazer o corte de descarga ao lado do ramo principal ou do tronco até que tenha cortado o ramo para reduzir mais ainda o peso! Isto evita tirar a casca do ramo principal!



AVISO! Se os ramos a podar estiverem acima da altura do peito consulte um profissional para realizar a poda!

Cortar arvoretas da primavera

Uma arvoreta da primavera é qualquer tronco, ramo, tronco enraizado ou rebento que é dobrado sob tensão por outra madeira de modo a que pode saltar de volta se a madeira que o segura for cortada ou removida.

Numa árvore caída o tronco enraizado tem um elevado potencial de saltar de volta para a posição vertical durante o corte de desapertar para separar o tronco do coto. Cuidado com as arvoretas da primavera porque são perigosas.

Encurtar um tronco

Encurtar é cortar um tronco em comprimentos de corte. É importante certificar-se de que o seus pés estão firme e que o seu peso é distribuído uniformemente em ambos os pés. Se possível o tronco deve ser levantado e suportado pela utilização de ramos, troncos ou calços.

1. Siga as direções simples para fazer um corte fácil. Quando o tronco é suportado ao longo de todo o seu comprimento (imag. 33) é cortado a partir da parte superior (corte superior).
2. Quando o tronco é suportado numa das pontas (imag. 34), corte 1/3 do diâmetro da parte inferior (corte inferior). Em seguida faça o corte final pelo corte superior para encontrar o primeiro corte.

33

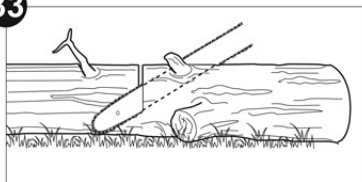

34

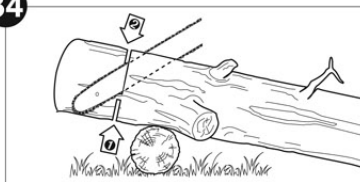

3. Quando o tronco é suportado em ambas as pontas (imag. 35) corte 1/3 do diâmetro da parte superior (corte superior). Em seguida faça o corte final pelo corte inferior o 2/3 inferior para encontrar o primeiro corte.
4. Quando estiver em cima de uma inclinação fique sempre do lado ascendente do tronco (imag. 36). Quando “cortar através” para manter o controlo liberte a pressão de corte perto da ponta do corte sem relaxar a sua pega nas pegadas do produto. Não deixe a corrente tocar no chão. Após concluir o corte aguarde que a correia de serra para antes de mover o produto. Pare sempre o motor antes de ir de árvore a árvore.

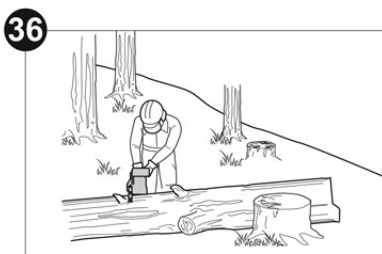
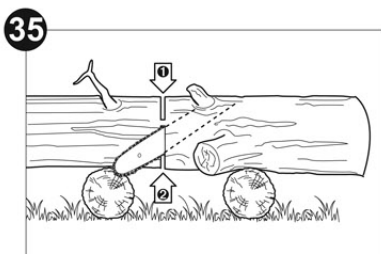

5. Apoie os pequenos troncos num suporte de serragem ou em cima de outro tronco enquanto estiver a encurtar (imag. 37).
6. Se o diâmetro da madeira é suficientemente grande para inserir uma cunha macia sem tocar na corrente deve utilizar a cunha para manter o corte aberto para evitar o aperto (imag. 38).

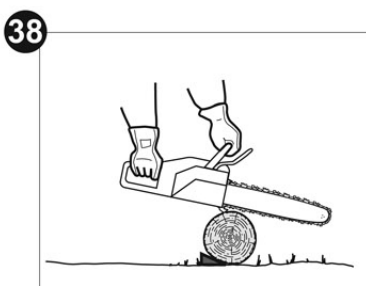
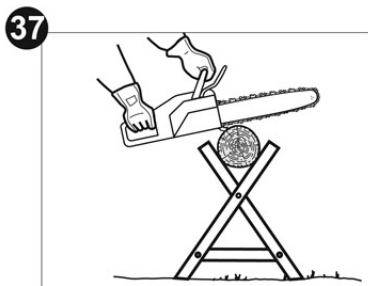

Libertar uma serra presa

Se a serra ficar presa durante o corte, os operadores devem

- a) desligue a serra e fixe-a de forma segura ao bordo da árvore (p.ex., para o lado do tronco) do corte ou a uma linha separada de ferramentas,
- b) puxe a serra do corte enquanto levanta o ramo se necessário e
- c) se necessário, utilize uma serra de mão ou uma segunda correia de serra para soltar a serra presa cortando no mínimo de 30 cm de distância da serra presa.

Quer seja utilizada uma serra de mão ou uma correia de serra para libertar uma serra presa, os cortes de desbloqueio devem estar sempre a bordo (em direção às pontas do ramo) de modo a evitar que a serra seja apanhada pela secção e complicar ainda mais a situação.

Independentemente de ser utilizada uma serra de mão ou uma correia de serra para soltar uma correia de serra presa os cortes para soltar a correia de serra devem ser sempre realizados no exterior (em direção às pontas do ramo) de modo a garantir que a correia de serra não caia juntamente com as peças serradas o que torne a situação ainda mais complicada.

Depois da utilização



NOTA: Após um longo período de operação a alta velocidade, deixe que o motor funcione ao ralenti um pouco para que o calor no motor possa dissipar-se através de um fluxo de ar de refrigeração. Isto protege os componentes montados no motor (ignição, carburador) de uma sobrecarga térmica.

1. Pare o motor, desconecte o conector de vela de ignição (6a) e deixe o produto arrefecer.
2. Verifique, limpe e guardar o produto conforme descrito na secção “**As regras de ouro para cuidar**”.

Regras de ouro para cuidar do produto



AVISO! Pare sempre o motor, desligue o conector da vela de ignição e deixe o produto arrefecer antes de realizar os trabalhos de inspeção, manutenção e limpeza.



PERIGO! A manutenção adequada é essencial para uma operação segura e sem problemas. A manutenção inadequada ou a falha em abordar um problema instantaneamente pode causar uma avaria que poderá resultar em lesões graves ou mesmo morte.

1. Mantenha o produto limpo. Remova os resíduos após cada utilização e antes do armazenamento.
2. A limpeza regular e adequada irá ajudar a uma utilização segura e prolongar a vida útil do produto.
3. Inspeccione o produto antes de cada utilização quanto a peças danificadas ou desgastadas. Não opere o dispositivo se houver peças danificadas ou desgastadas. Substitua as peças desgastadas conforme necessário ou contacte um centro de assistência autorizado para reparar o produto antes de o usar novamente.



AVISO! Realize apenas reparações e trabalhos de manutenção de acordo com estas instruções! Todos os outros trabalhos devem ser feitos por um especialista qualificado!

Limpeza



NOTA: Não use produtos químicos, pilhas alcalinas, detergentes abrasivos ou agressivos ou desinfetantes para limpar este produto, pois podem danificar as superfícies.

Limpar o revestimento

- > Utilize um pano húmido sem deixar pelos para limpar a cobertura do produto.
- > Não mergulhe o produto em água ou em outros líquidos.
- > Limpe as aberturas de ventilação na cobertura lateral do motor utilizando uma escova suave. As aberturas de ventilação entupidas podem causar o sobreaquecimento do motor.
- > Limpe a superfície com um pano húmido.

Limpar a corrente da correia de serra

- > Utilize uma escova suave de plástico para limpar a sujidade da correia de serra (3).
- > Utilize um dissolvente de resina (não fornecido) para limpar a correia de serra. Leia as instruções do fabricante referente ao dissolvente de resina antes de proceder.
- > Para proteger a correia de serra de ferrugem e oxidação lubrifique-a com um óleo especial para a correia de serra (não fornecido).

Limpar a barra guia

- > Desmonte a barra guia (2) e a correia de serra pela ordem inversa da montagem.
- > Remova qualquer sujidade acumulada dentro da ranhura da barra guia utilizando uma espátula (não fornecido) (imag. 39).
- > Utilize um pano húmido e sem deixar pelos para limpar a superfície.
- > Limpe a superfície com um pano húmido.

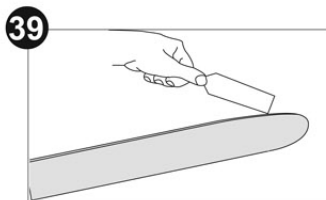
**Tabela de manutenção**

Inspecione e faça a manutenção regular deste produto com base na tabela de manutenção abaixo. Mantenha a correia de serra em boas condições de funcionamento durante a manutenção.

Parte	Tarefa	Antes/ após cada utilização	A cada 10 horas de funcionamento	A cada 25 horas de funcionamento
Geral	verificar	X		
	limpar	X		
Estabilizadores cilíndricos	limpar		X	
Vela de ignição	verificar			X
	limpar			X
	substituir		sempre que necessário	

Parte	Tarefa	Antes/ após cada utilização	A cada 10 horas de funcionamento	A cada 25 horas de funcionamento
Correia de serra	verificar	X		
	lubrificar	X		
	limpar	X		
	afiar		sempre que necessário	
	substituir		sempre que necessário	
Barra guia	verificar	X		
	lubrificar		X	
	limpar		X	
	substituir		sempre que necessário	
Roda dentada de nariz	limpar	a cada 10 horas de funcionamento ou sempre que necessário		
	lubrificar	a cada 10 horas de funcionamento ou sempre que necessário		
Revestimento da embraiagem	lubrificar	a cada 25 horas de funcionamento ou sempre que necessário		
Pino pega corrente	verificar	X		
	substituir		sempre que necessário	
Apertos	verificar e apertar	a cada 25 horas de funcionamento ou sempre que necessário		
Filtro de ar	verificar	X		
	limpar	a cada 10 horas de funcionamento ou sempre que necessário		
	substituir		sempre que necessário	
Unidade dentada	verificar	X		
	substituir	a cada 25 horas de funcionamento ou sempre que necessário		
Vela de ignição	verificar	X		
	substituir		sempre que necessário	
Cabo de arranque de recuo	verificar	X		
	substituir		sempre que necessário	
Depósito de combustível	verificar e atestar	X		
Depósito de óleo	verificar e atestar	antes ou após cada utilização, ou sempre que necessário		

Pino pega corrente

Substitua uma corrente danificada ou um pino pega corrente gasta (17) por uma nova do mesmo tipo.

1. Solte o parafuso do pino pega corrente (17) e remova-o.
2. Fixe um novo pino pega corrente no produto.

Roda dentada

1. Limpe a roda dentada.
2. Utilizando uma pistola de lubrificação descartável insira o nariz da agulha no orifício de lubrificação (1) e injete a massa lubrificante até aparecer na ponta do exterior da roda dentada (imag. 40).
3. Certifique-se de que o travão da corrente está desengatada. Gire a correia de serra (3) manualmente. Repita o procedimento de lubrificação até que toda a roda dentada tenha sido lubrificada.

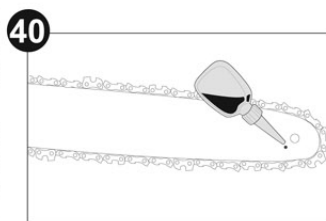

Manutenção da barra guia e correia de serra

A maioria dos problemas com a barra guia podem ser evitados mantendo apenas o produto com boa manutenção. O enchimento incorreto e configurações de sonda de profundidade e cortador não padrão são as causas da maioria dos problemas da barra guia, resultando principalmente em desgaste irregular da barra. Uma vez que a barra se desgasta irregularmente, as calhas alargam, e isto poderá provocar com que a correia se mova e dificulte a realização de cortes direitos. Se a barra guia não estiver bem lubrificada e o produto for operado com uma correia de serra que esteja muito apertada, isto irá contribuir para um desgaste rápido da barra. Para ajudar a minimizar o desgaste da barra é recomendada a manutenção da barra guia e ainda a correia de serra.

1. Desmonte a barra guia (2) e a correia de serra (3) pela ordem inversa da montagem.
2. Verifique a porta de lubrificação quanto ao entupimento e limpe se necessário para assegurar a lubrificação adequada da barra guia (2) e da correia de serra (3) durante a operação. Utilize um fíco suave pequeno o suficiente para inserir no orifício de descarga de óleo (imag. 41).

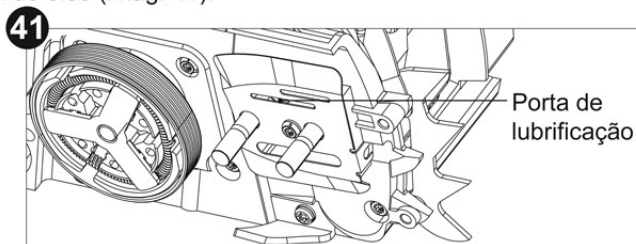



NOTA: O estado das passagens de óleo pode ser facilmente verificado. Se as passagens estiverem desobstruídas, a correia irá automaticamente emitir um borrifo de óleo segundos após o produto arrancar. O seu produto está equipado com um sistema de lubrificação automático.

3. Verifique a unidade dentada. Se a unidade dentada estiver desgastada ou danificada devido à tensão deve deixar substitua-la por uma pessoa de serviço autorizado.
4. Remova qualquer sujidade acumulada dentro da ranhura da barra guia (2) utilizando uma espátula (não fornecido) (imag. 42).

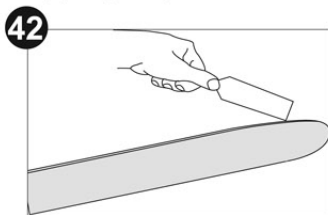

5. Verifique a “calha” da barra guia quanto ao desgaste: Segure uma régua (caminho reto) contra a lateral da barra guia (2) e as “placas laterais do cortador”. Se existir uma falha entre a régua e a barra guia (2), a “calha” da barra guia é normal. Se não existir falha (descarga da régua contra a lateral da barra guia (2), a “calha” da barra guia está desgastada e necessita de ser substituída por uma nova do mesmo tipo (imag. 43).

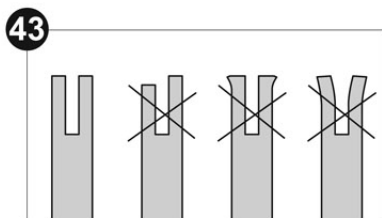

6. Verifique a correia de serra (3) quanto a possível desgaste e danos. Substitua-a por uma nova, se necessário. Os utilizadores experientes podem afiar a correia de serra sem corte (ver capítulo em seguida “**Afiar a correia de serra**”).
7. Volte a instalar a correia de serra (3) e a barra guia (2) conforme descrito em “**Montagem**”.

Afiar a correia de serra



NOTA: Nunca serrar com a corrente se ela estiver sem corte. A correia de serra está sem corte se tiver que empurrar o produto para dentro da árvore e os discos estiverem muito pequenos.

1. Afie a correia de serra (3) profissionalmente através de um centro de serviço autorizado ou afie a corrente por si próprio utilizando um kit apropriado de afiar.



AVISO! Pode afiar a correia de serra por si próprio se tiver formação e experiência! Utilize ferramentas corretas para afiar a correia de serra!

2. A diferença de altura entre o dente e o cume é a profundidade de corte. Ao afiar a correia de serra (3) tem de considerar os seguintes pontos (imag. 44).

- > Ângulo da lima
 - > Ângulo do corte
 - > Posição da lima
 - > Diâmetro da lima redonda
 - > Profundidade da lima
3. Para afiar a corrente procede como a seguir:
 - > Utilize luvas de proteção.
 - > Certifique-se de que a corrente está corretamente tensionada.
 - > Engate o travão da corrente para bloquear a corrente na barra.

4. Utilize a lima da corrente (27) com um diâmetro de 1,1 vezes superior à profundidade do dente de corte. Certifique-se de que 20 % do diâmetro da lima está acima da placa superior do cortador.

5. Lime num ângulo perpendicular à barra e num ângulo de 25° para a direção do movimento (imag. 45).

6. Lime cada dente apenas de dentro para fora. Lime primeiro um dos lados da corrente em seguida vire a serra e repita o processo.

7. Afie cada dente igualmente utilizando o mesmo número de dentes.

8. Mantenha todos os cortadores de comprimento iguais. Verifique a altura do sonda de profundidade de segurança a cada 5 afiamentos. Se os sonda de profundidade também são aparados é essencial que o perfil original seja restaurado.

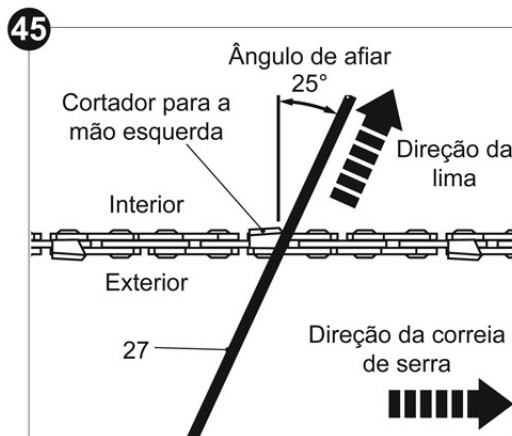
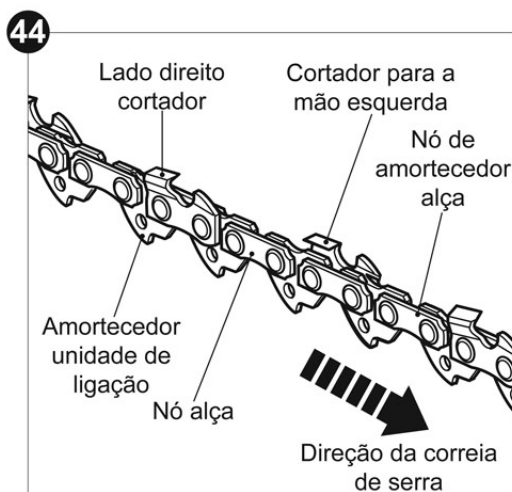

9. Utilize um instrumento de medição do sonda de profundidade para verificar a altura do sonda de profundidade. Os gabaritos de medição de profundidade estão disponíveis na maioria dos comerciantes de ferramentas de renome (imag. 46).

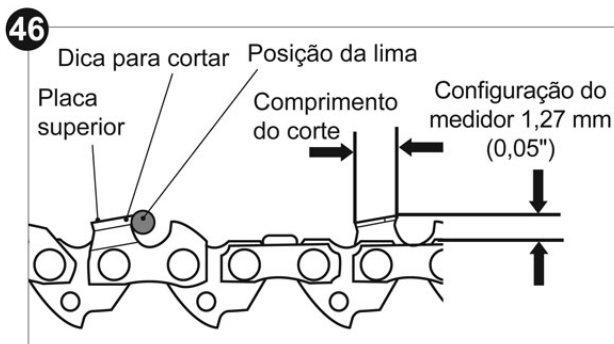

Filtro de ar

Inspecione o filtro de ar (6b) com regularidade. Substitua-o por um filtro novo, se necessário.

1. Solte o parafuso de fixação e remova a tampa superior (6) (imag. 47).
2. Remova o filtro de ar (6b).
3. Utilizando uma chave de fendas (28), separe o filtro de ar (6b) nas suas duas partes e bate com ele contra uma superfície estável para remover o pó. Utilize ar comprimido (máx. 3 bar) para remover sujeira persistente.
4. Volte a montar duas partes do filtro e volte a montar o filtro de ar (6b).
5. Coloque a tampa superior (6) e segure-a com o parafuso de fixação.

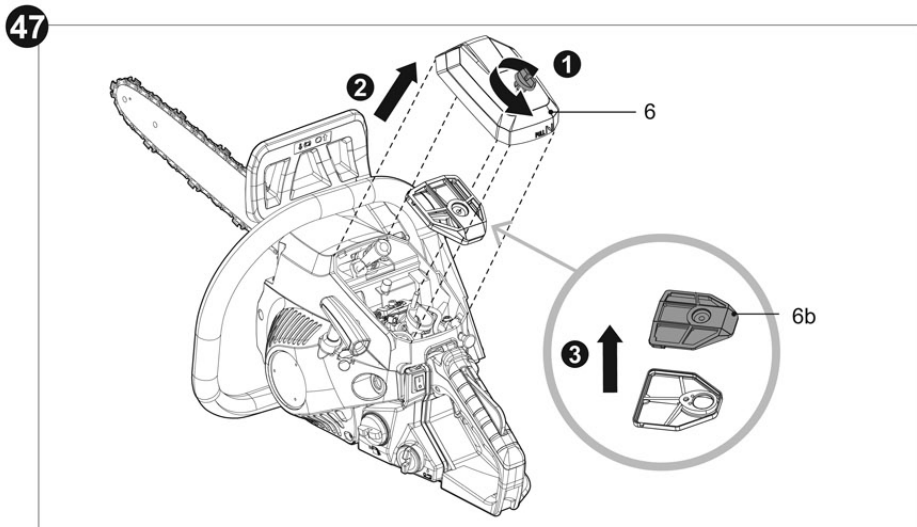

Filtro do combustível

O depósito de combustível deste produto é equipado com um filtro localizado na extremidade livre do tubo de combustível. Se for necessário limpar ou substituir o filtro de combustível contacte um centro de serviço autorizado ou uma pessoa de qualificação similar.

Vela de ignição



NOTA: Para um bom desempenho, a vela de ignição deverá estar adequadamente engatada e livre de depósitos.

Inspecione a vela de ignição a cada 25 horas ou antes de armazenamento a longo prazo durante 180 dias. Limpe o substitua por um novo, se necessário (tipo: CHAMPION RCJ7Y).

1. Solte o parafuso de fixação e remova a tampa superior (6) (passo 1, imag. 47).
2. Desconecte o conector de vela de ignição (6a) (imag. 48).
3. Desaparafuse a vela de ignição no sentido contrário ao dos ponteiros do relógio utilizando a multi-ferramenta (24) e remova-a cuidadosamente.

48

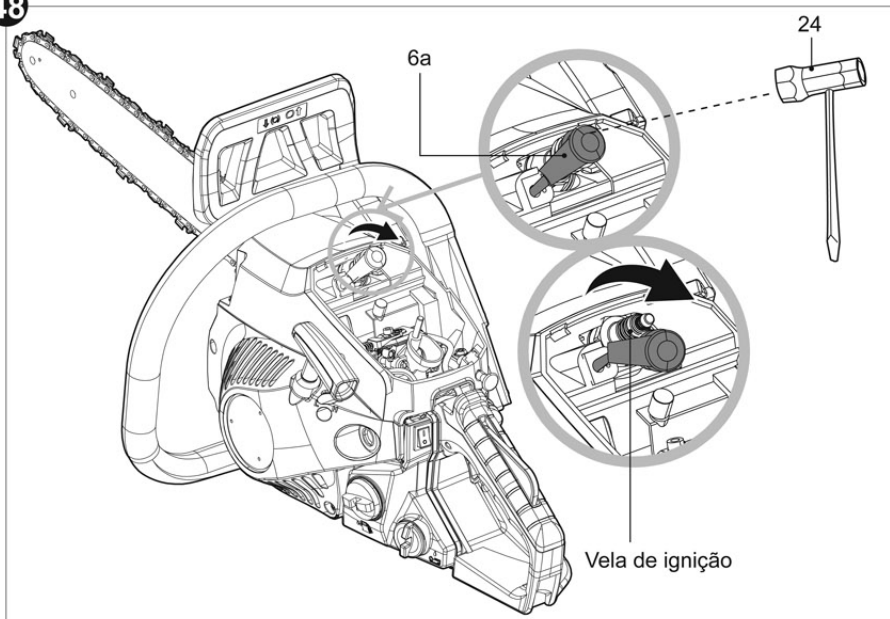

4. Verifique a vela de ignição quanto a danos e a desgaste. A cor do eléctrodo deverá ser castanho-clara.
5. Remova os depósitos do eléctrodo com uma escova de pelos suaves. Evite uma limpeza forte do eléctrodo.
6. Seque a vela de ignição com um pano suave, se estiver molhada de combustível.
7. Verifique a falha da vela de ignição. Deverá ser de 0,6-0,7 mm (imag. 49).
8. Substitua-a por uma nova vela de ignição se o eléctrodo ou o isolamento estiver danificado.
9. Aquando da substituição da vela de ignição, primeiro aparafuse-a manualmente e depois aperte-a ligeiramente com a multi-ferramenta.

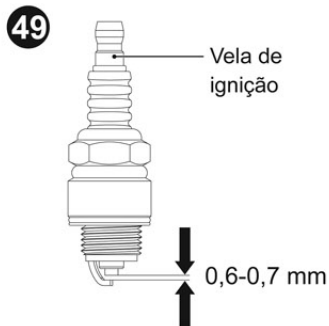

NOTA: Não aperte em demasia a vela de ignição para evitar quaisquer danos!

10. Volte a instalar o conetor da vela de ignição (6a), anexe a tampa superior (6) e fixe-a com o parafuso de fixação.

Carburador

O carburador foi configurado cuidadosamente em fábrica. Poderá ser necessário um ajuste

se notar que o motor não fica ao ralenti (por exemplo, a correia de serra (3) continua a funcionar quando o acelerador (10) é libertado). Contacte um centro de serviço autorizado ou revendedor para o ajuste da velocidade de ralenti.



AVISO! Mantenha outras pessoas afastadas quando realizar um ajuste de velocidade de ralenti. Mantenha a correia de serra (3) afastada do chão e certifique-se de que não entra em contacto com qualquer objeto. A correia de serra (3) irá funcionar durante este procedimento. Utilize equipamento de proteção individual e observe todas as precauções de segurança.

1. Liberte o gatilho de acelerador (10) e deixe o motor ao ralenti.
2. Rode o parafuso de velocidade de ralenti no sentido dos ponteiros do relógio utilizando uma chave de fendas D única (não fornecida) para aumentar a velocidade do motor se o motor parar ou morrer ao ralenti (imag. 50).
3. Rode o parafuso de velocidade de ralenti no sentido contrário ao dos ponteiros do relógio utilizando uma chave de fendas D única (não fornecida) para diminuir a velocidade do motor se o acessório de corte correr ao ralenti.

50

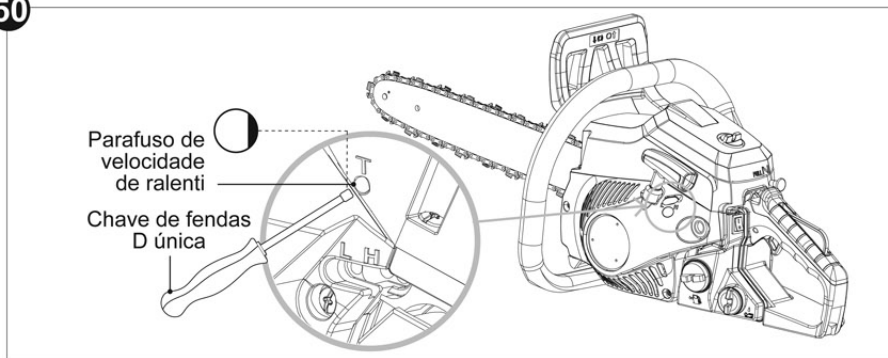

AVISO! O ajuste dos parafusos L e H deve ser realizada por um centro de serviço autorizado ou uma pessoa qualificada similar. Utilizando uma chave de fendas D única (não fornecida) rode os parafusos L e H para ajustar a quantidade de combustível em relação ao ar.

Silenciador

Se for necessário modificar ou substituir o silenciador, contacte um centro de serviço autorizado ou um especialista qualificado.

Peças sobressalentes/suplentes

As peças seguintes deste produto poderão ser substituídas pelo consumidor. As peças suplentes estão disponíveis num revendedor autorizado ou através do serviço de atendimento ao cliente.

Descrição	Nº de modelo ou especificação
Barra guia (2)	OREGON® 140SDEA041
Correia de serra (3)	OREGON® 91P053X
Vela de ignição	CHAMPION RCJ7Y (Falha de elétrodos: 0,6-0,7 mm) ou outro modelo com as mesmas especificações

Reparar

Este produto não contém quaisquer peças que possam ser reparadas pelo consumidor. Contacte um centro de serviço autorizado ou especialista qualificado similar para que a repare e verifique.

Armazenamento



AVISO! Risco de ferimento! Certifique-se de que pessoas não autorizadas não têm acesso ao produto!



NOTA: Boas condições de armazenamento são importantes para manter o seu produto livre de problemas.

1. Limpe o produto conforme descrito acima.
2. Anexe as proteções de transporte, se aplicável.
3. Armazene o produto e os respetivos acessórios num local seco, sem gelo e bem ventilado.
4. Armazene sempre o produto num local inacessível para as crianças. A temperatura de armazenamento ideal é entre 10 e 30 °C.
5. Armazene o produto no seu saco e proteja-o com um pano adequado para a proteger contra o pó.

Armazenamento a curto prazo

1. Deixe o produto arrefecer antes de armazená-lo.
2. Armazene o produto o mais possível em posição horizontal. Certifique-se de que a mistura combustível-óleo sai do carburador.

Armazenamento a longo prazo



NOTA: Risco de danos no produto!

- > Se não vai utilizar o produto durante algum tempo, retire o combustível e o óleo da correia de serra do produto. Desta forma, irá evitar que o motor e a bomba de lubrificante fiquem agarrados.
- > Armazene o produto num local seco e o mais afastada possível de fontes de ignição como, por exemplos, fogões, termóstatos de gás, etc.

1. Esvazie ambos os depósitos se não utilizar o produto durante um período prolongado (mais de 3 meses) e antes de armazenar o produto para o inverno.
2. Arranque o motor e deixe-o correr até que o motor pare (ver “Arrancar o motor”).
3. Deixe o motor arrefecer (aprox. 5 min).
4. Desconecte o conector de vela de ignição (6a) e remova-a.

5. Deixe uma colher de chá de óleo de motor de 2 tempos limpo correr na câmara de combustão.
6. Puxe o manípulo de arranque de recuo (15) lentamente algumas vezes de modo a revestir os componentes internos com o óleo.
7. Limpe a vela de ignição.

Transporte

1. Pare o motor e desligue o conector da vela de ignição (6a) antes de transportar o produto para onde for.
2. Anexe as proteções de transporte, se aplicável.
3. Transporte o produto sempre pela pega.
4. Proteja o produto de quaisquer impactos ou vibrações fortes que possam ocorrer durante o transporte em veículos.
5. Segure o produto para evitar que escorregue ou caia, que perca combustível ou haja danos ou ferimentos.

Se estiver a transportar o produto num veículo:

- > Deixe o produto arrefecer.
- > Esvazie ambos os depósitos.
- > Segure o produto contra derrapagem utilizando cabos de suporte ou outros meios similares.

Resolução de problemas

As avarias suspeitas normalmente devem-se a causas que os utilizadores conseguem reparar. Assim, verifique o produto utilizando esta secção. Na maioria dos casos, o problema pode ser resolvido rapidamente.



AVISO! Realize apenas os passos indicados nestas instruções! Todos os trabalhos de inspeção, manutenção ou reparação deverão ser realizados por um centro de serviço autorizado ou por um especialista qualificado se não conseguir resolver o problema sozinho!

Problema	Causa possível	Solução
O motor não arranca	Depósito vazio?	Encha o depósito de combustível.
	Procedimento de arranque incorreto?	Siga o procedimento de arranque do motor.
	Conector de vela de ignição não está bem colocado?	Anexe o conector de vela de ignição com firmeza.
	Conector de vela de ignição está sujo?	Limpe o conector de vela de ignição.
	Excesso de combustível na câmara de combustão?	Puxe o botão de bloqueio e ponha o motor a trabalhar várias vezes. Se o motor não arrancar: remova a vela de ignição e seque os eléctrodos.
	Vela de ignição está suja (ponta enferrujada)?	Limpe a vela de ignição.
	O botão foi premido no arranque a frio?	Prima o botão 6 vezes. Siga o procedimento de arranque do motor.
	Distância do eléctrodo para vela de ignição muito grande?	Defina o intervalo entre os eléctrodos entre 0,6-0,7 mm.
Mistura incorreta ou combustível incorreto?	Pare o motor e esvazie o depósito, depois encha com a mistura correta de combustível e óleo (40:1).	

Problema	Causa possível	Solução
O motor não alcança a velocidade máxima.	Filtro de ar sujo?	Limpe o filtro de ar.
	Vela de ignição está suja (ponta enferrujada)?	Limpe a vela de ignição.
	Mistura incorreta ou combustível incorreto?	Pare o motor e esvazie o depósito, depois encha com a mistura correta de combustível e óleo (40:1).
	Configuração de carburador incorreta?	Peça a uma pessoa qualificada que ajuste o carburador.
Fumo excessivo vindo do motor.	Mistura incorreta ou combustível incorreto?	Pare o motor e esvazie o depósito, depois encha com a mistura correta de combustível e óleo (40:1).
A corrente não arranca.	Travão da corrente engatado?	Desengate o travão da corrente.
A corrente arranca antes de se premir o gatilho do acelerador.	O travão da corrente não está engatada?	Engate o travão da corrente.
	Marcha lenta muito alta?	Volte a premir ligeiramente o gatilho do acelerador após o arranque.
Lubrificação e gordura da corrente insuficiente.	O depósito do óleo da correia de serra está vazio?	Encha com óleo para correia de serra.
	Porta do óleo entupida?	Limpe a porta do óleo.
	Configuração errada da lubrificação da correia de serra?	Aumente a lubrificação da correia de serra.

Reciclagem e eliminação

1. Equipamentos antigos são potencialmente recicláveis e não pertencem aos resíduos domésticos. Pedimos-lhe que nos ajude com a sua contribuição para poupar recursos e para proteger o ambiente e que entregue o seu equipamento num centro de recolha equipado (se existir).
2. Gasolina, óleo, óleo usado, uma mistura de óleo e gasolina e objetos sujos com óleo, por exemplo, vestuário de limpeza, não pertencem aos resíduos domésticos. Elimine os itens contaminados com óleo de acordo com as linhas orientadoras locais e entregue-as em centros de reciclagem.
3. O equipamento vem numa embalagem que o protege contra danos durante o envio. Guarde a embalagem até que tenha a certeza de que todas as partes foram entregues e que o equipamento funciona adequadamente. Recicle a embalagem depois.

Garantia

Empenhamo-nos especialmente na seleção cuidadosa de materiais de elevada qualidade e utilizamos técnicas de fabrico que nos permitem criar produtos que incorporam design e durabilidade. Este produto tem uma garantia do fabricante de 2 anos contra defeitos de fabrico, a partir da data de compra (se comprado na loja) ou data de entrega (se comprado online), sem custo adicional para uso doméstico normal (não profissional ou comercial).

Para apresentar uma reclamação ao abrigo desta garantia, é necessário apresentar a prova de compra (tal como um recibo, uma fatura de compra ou outra prova admissível em conformidade com a lei em vigor). Mantenha o comprovativo de compra num lugar seguro. Para esta garantia se aplicar, o produto comprado tem de ser novo; não se aplica a produtos em segunda mão ou a produtos de exibição. Salvo disposição em contrário na lei em vigor, a garantia de qualquer produto de substituição expira no final do período da garantia do produto original.

Esta garantia cobre defeitos e falhas de produto, desde que o produto tenha sido utilizado para o fim a que se destina e tenha sido sujeito à instalação, limpeza, manutenção e a cuidados de acordo com as informações contidas nestes termos e condições, no manual do utilizador e na prática padrão, desde que a mesma não contrarie o manual de utilizador.

Esta garantia não cobre defeitos e danos causados pelo desgaste normal, nem danos que possam resultar de utilização indevida, instalação ou montagem incorreta, negligência, acidentes, utilizações indevidas ou modificações do produto. Salvo disposição em contrário na lei em vigor, esta garantia não abrange, em caso algum, custos auxiliares (expedição, deslocação, custos de desinstalação e reinstalação, mão-de-obra, etc), ou danos diretos e indiretos.

Os direitos no âmbito desta garantia têm força executiva no país onde adquiriu este produto. As questões relativas à garantia devem ser esclarecidas na loja onde adquiriu o produto. A garantia complementa e não afeta os seus direitos legais.

Se adquiriu este produto em Portugal - o distribuidor é responsável por quaisquer defeitos de conformidade do produto de acordo com os termos da lei relativa a garantias (Decreto-Lei N.º 67/2003), aditada pelo Decreto-Lei N.º 84/2008.



(EN) EU DECLARATION OF CONFORMITY
(FR) DECLARATION UE DE CONFORMITÉ
(PL) DEKLARACJA ZGODNOŚCI UE
(RO) DECLARAȚIA DE CONFORMITATE UE
(ES) DECLARACIÓN UE DE CONFORMIDAD
(PT) DECLARAÇÃO DE CONFORMIDADE UE

Product/ Produi/ Produkt/Produsul/Producto/Produto		
<ul style="list-style-type: none"> 35cm 37,2cc petrol chainsaw / Tronçonneuse thermique 35cm 37,2cc / Pilarka łańcuchowa spalinowa 35cm 37,2cm³/ Motofierăstrău pe benzină, 35cm 37,2cc / Motosierra de gasolina de 37,2 cc, 35cm / Motosserra a gasolina de 35cm e 37,2cc TTCSPP37 37.2 cm³ , 1.2 kW 000001 - 999999 		
Name and address of the manufacturer or his authorised representative: Nom et adresse du fabricant ou de son mandataire: Nazwa i adres producenta lub jego upoważnionego przedstawiciela: Denumirea și adresa producătorului sau a reprezentantului său autorizat: Nombre y dirección del fabricante o de su representante autorizado: Nome e endereço do fabricante ou do respetivo mandatário:		
Kingfisher International Products B.V., Rapenburgerstraat 175E, 1011 VM Amsterdam, The Netherlands		
This declaration of conformity is issued under the sole responsibility of the manufacturer. La présente déclaration de conformité est établie sous la seule responsabilité du fabricant. Niniejsza deklaracja zgodności wydana zostaje na wyłączną odpowiedzialność producenta. Prezenta declarație de conformitate este emisă pe răspunderea exclusivă a producătorului. La presente declaración de conformidad se expide bajo la exclusiva responsabilidad del fabricante. A presente declaração de conformidade é emitida sob a exclusiva responsabilidade do fabricante.		
Object of the declaration/Objet de la déclaration/Przedmiot deklaracji/Objekt deklaracji/Objeto de la declaración/Objeto da declaração		
Product/Produit/Produkt/Produsul/Producto/Produto	Model/Modèle/Model/Modelo/Modelo/Modelo	EAN
35cm 37,2cc petrol chainsaw / Tronçonneuse thermique 35cm 37,2cc / Pilarka łańcuchowa spalinowa 35cm 37,2cm ³ / Motofierăstrău pe benzină, 35cm 37,2cc / Motosierra de gasolina de 37,2 cc, 35cm / Motosserra a gasolina de 35cm e 37,2cc	TTCSPP37	5059340255842
The object of the declaration described above is in conformity with the relevant Union harmonisation legislation: L'objet de la déclaration décrit ci-dessus est conforme à la législation d'harmonisation de l'Union applicable: Wymieniony powyżej przedmiot niniejszej deklaracji jest zgodny z odpowiednimi wymaganiami unijnego prawodawstwa harmonizacyjnego: Obiectul declarației descris mai sus este în conformitate cu legislația relevantă de armonizare a Uniunii: El objeto de la declaración descrita anteriormente es conforme con la legislación de armonización pertinente de la Unión: O objeto da declaração acima descrito está em conformidade com a legislação de harmonização da União aplicável:		
2006/42/EC as amended Machinery Directive 2014/30/EU as amended Directive Electromagnetic compatibility 2000/14/EC as amended Outdoor Noise Directive 2016/1628/EU Regulation Gaseous and Particulate Pollutant Emission Limits 2011/65/EU as amended Directive Restriction of the use of certain hazardous substances in electrical and electronic equipment Directive 2006/42/CE relative aux machines 2014/30 / UE telle que modifiée Directive Compatibilité électromagnétique Directive 2000/14/CE relative aux émissions sonores extérieures Règlement (UE) 2016/1628 relatif aux exigences concernant les limites d'émission pour les gaz polluants et les particules polluantes Directive 2011/65/UE relative à la limitation de l'utilisation de certaines substances dangereuses dans les équipements électriques et électroniques 2006/42/WE w zmienionej dyrektywie maszynowej 2014/30 / UE ze zmianami Dyrektywa Kompatybilność elektromagnetyczna 2000/14/UE w zmienionej dyrektywie w sprawie hałasu na zewnątrz 2016/1628/UE limity emisji zanieczyszczeń gazowych i cząstek stałych 2011/65 / UE ze zmianami Dyrektywa Ograniczenie stosowania niektórych niebezpiecznych substancji w sprzęcie elektrycznym i elektronicznym 2006/42/CE, astfel a fost modificată Directiva privind echipamentele 2014/30/UE, astfel a fost modificată Directiva privind compatibilitatea electromagnetică 2000/14/CE, astfel a fost modificată Directiva privind zgomotul în aer liber 2016/1628/UE Regulamentul privind emisiile de poluanți gazoși și de particule poluante 2011/65/UE, astfel a fost modificată Directiva privind limitarea utilizării anumitor substanțe periculoase în echipamentele electrice și electronice Directiva sobre maquinaria modificada 2006/42/CE 2014/30/UE modificada Directiva Compatibilidad electromagnética		

Declaração de conformidade CE

TTCPSP37

2000/14/CE modificada Directiva sobre ruído al aire libre
 2016/1628/Reglamento de la UE Limites de emisiones de contaminantes gaseosos y partículas
 2011/65/UE modificada Directiva Restricción del uso de determinadas sustancias peligrosas en equipos eléctricos y electrónicos
 2006/42/CE como diretiva de máquinas alteradas
 2014/30/UE como alteração da compatibilidade eletromagnética
 2000/14/CE como diretiva de ruído exterior alterada
 Limites de emissão de poluentes gasosos e de poluentes de partículas 2016/1628/REGULAMENTO da UE
 2011/65/UE como restrição diretiva alterada da utilização de certas substâncias perigosas em equipamentos elétricos e eletrónicos

Measured Sound Power Level
 Le niveau de puissance acoustique mesuré
 Zmierzony poziom mocy akustycznej
 Nivel de putere acustică măsurat
 Nivel de potencia sonora medido
 Nivel de potência sonora medido
 : 109.9 dB(A)
 Engine Model
 Modèle de moteur
 Model silnika
 Modelul motorului
 Modelo de motor
 Modelo de motor
 : 1E39F

Guaranteed Sound Power Level
 Le niveau de puissance acoustique garant
 Gwarantowany poziom mocy akustycznej
 Nivel de putere acustică garantat
 Nivel de potencia sonora garantizado
 Nivel de potência sonora garantido
 : 113 dB(A)

References to the relevant harmonised standards used or references to the other technical specifications in relation to which conformity is declared:

Références des normes harmonisées pertinentes appliquées, y compris la date de celles-ci, ou des autres spécifications techniques, y compris la date de celles-ci, par rapport auxquelles la conformité est déclarée:
 Odnwołania do odnośnych norm zharmonizowanych, które zastosowano, wraz z datą normy, lub do innych specyfikacji technicznych, wraz z datą specyfikacji, w odniesieniu do których deklarowana jest zgodność:
 Trimiteri la standardele armonizate relevante folosite, inclusiv data standardului, sau trimiteri la celelalte specificații tehnice, inclusiv data specificațiilor, în legătură cu care se declară conformitatea:
 Referencias a las normas armonizadas pertinentes utilizadas, incluidas las fechas de las normas, o referencias a las otras especificaciones técnicas, incluidas las fechas de las especificaciones, respecto a las cuales se declara la conformidad:
 Referências às normas harmonizadas aplicáveis utilizadas, incluindo a data da norma, ou às outras especificações técnicas, incluindo a data da especificação, em relação às quais é declarada a conformidade:

EN ISO 11681-1:2011
 EN ISO 14982:2009
 EN ISO 3744:1995

The notified body, TÜV Rheinland LGA Products GmbH(0197), Tillystraße 2 - 90431 Nürnberg, Germany, performed EC Type Examination and issued the certificate BM 50537599 0001 / CN21CR7Y 002
 L'organisme notifié, TÜV Rheinland LGA Products GmbH(0197), Tillystraße 2 - 90431 Nürnberg, Germany, a effectué EC Type Examination et a établi le certificate BM 50537599 0001 / CN21CR7Y 002
 W stosownych przypadkach jednostka notyfikowana, TÜV Rheinland LGA Products GmbH(0197), Tillystraße 2 - 90431 Nürnberg, Germany, przeprowadziła EC Type Examination i wydała certyfikat:BM 50537599 0001 / CN21CR7Y 002
 Organismul notificat, TÜV Rheinland LGA Products GmbH(0197), Tillystraße 2 - 90431 Nürnberg, Germany, a efectuat EC Type Examination și a emis certificatul BM 50537599 0001 / CN21CR7Y 002
 El organismo notificado TÜV Rheinland LGA Products GmbH(0197), Tillystraße 2 - 90431 Nürnberg, Germany, ha efectuado EC Type Examination y expide el certificado BM 50537599 0001 / CN21CR7Y 002
 O organismo notificado TÜV Rheinland LGA Products GmbH(0197), Tillystraße 2 - 90431 Nürnberg, Germany, efetuou EC Type Examination e emitiu o certificado BM 50537599 0001 / CN21CR7Y 002

Authorised signatory and technical file holder/signataire et responsable de la documentation technique autorisé/ podmiot uprawniony do wystawiania i adres przechowywania dokumentacji technicznej/semmnatar autorizat și deținător al dosarului tehnic/firmante autorizado y titular del expediente técnico/ signatário autorizado e detentor da ficha técnica

Kingfisher International Products B.V.,
 Rapenburgerstraat 175E,
 1011 VM Amsterdam,
 The Netherlands



David Awe
 Group Quality Director

: 2022-4-20

TITAN

**Manufacturer, Fabricant, Prodecent,
Producător, Fabricante:**

UK Manufacturer:

Kingfisher International Products Limited
3 Sheldon Square London W2 6PX
United Kingdom

EU Manufacturer:

Kingfisher International Products B.V.
Rapenburgerstraat 175E 1011 VM Amsterdam
The Netherlands

 www.bricodepot.pt

Para consultar manuais de instruções online,
visite www.kingfisher.com/products