

25cc 4 em 1 Multiferramentas

InstruçõesOriginais – FP4MTP25-3__V10322

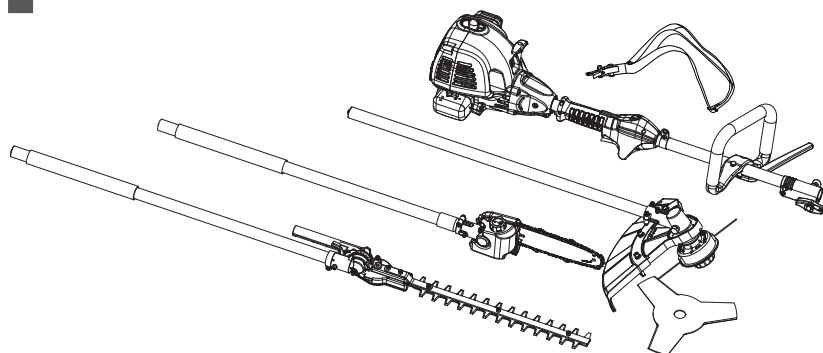

FP4MTP25-3

BX220IM

EAN: 5059340256009



AVISO: Leia o manual de instruções adequadamente antes de utilizar a máquina. O utilizadores de primeira vez deverão receber instruções de utilização da máquina e do equipamento de proteção de um utilizador experiente.

Vamos começar...

Estas instruções são para sua segurança. Deve lê-las atentamente antes da utilização e guardá-las para referência futura.



Início...	02
Informações de segurança	03
Especificações técnicas	15
A sua multiferramenta 4-em-1	19
Antes de começar	22
Início rápido	35



Em maior detalhe...	38
Funções da máquina	38
Funcionamento	41
Cuidado e manutenção	54
Resolução de problemas	67
Reciclagem e eliminação	70
Garantia	71
Declaração de conformidade UE	72

Avisos de segurança

IMPORTANTE

LEIA ATENTAMENTE ANTES DE USAR

GUARDE PARA FUTURA REFERÊNCIA

- > Este dispositivo não deve ser utilizado por crianças e pessoas com capacidades físicas, sensoriais ou mentais reduzidas ou falta de experiência ou conhecimentos.
- > Supervisione crianças para assegurar que não brincam com a máquina.



AVISO! A sua segurança e a segurança dos outros é muito importante. Claro que não é prático ou possível avisá-lo sobre todos os perigos associados com a operação e a manutenção desta máquina. Deverá sempre utilizar o seu bom senso.

Formação

Leia as instruções cuidadosamente. Familiarize-se com os controlos e a utilização adequada da máquina.

Preparação

- > Nunca deixe que crianças ou pessoas se familiarizem com estas instruções para utilizar a máquina. Os regulamentos locais podem restringir a idade do operador.
- > Mantenha estranhos e animais de estimação a uma distância segura da área de trabalho. Nunca opere a máquina enquanto pessoais, especialmente crianças, ou animais de estimação estiverem nas proximidades.
- > Tenha em conta que o operador ou utilizador é responsável pelos acidentes ou danos ocorridos a outras pessoas ou aos seus bens.
- > Utilize proteção auditiva e óculos de segurança sempre que operar a máquina.
- > Utilize sempre calçado robusto e calças compridas enquanto opera a máquina. Não opere a máquina quando estiver descalço ou com sandálias abertas.
- > AVISO - A gasolina é altamente inflamável.
 - armazene combustível em recipientes especialmente criados para tal objetivo,
 - reabasteça no exterior apenas e não fume enquanto o faz,
 - adicione combustível antes de pôr o motor a trabalhar. Nunca remova a tampa do depósito de combustível ou adicione gasolina enquanto o motor estiver a trabalhar ou quando o motor estiver quente,
 - se se derramar gasolina, não tente pôr o motor a trabalhar, mas afaste a máquina da área de derrame e evite criar qualquer fonte de ignição até que os vapores de gasolina se tenham dissipado.

- > Substitua todas as tampas de recipiente e de depósitos de combustível de forma segura.
- > Não tente realizar qualquer tipo de trabalho que não consiga.
- > Não opere a máquina se tiver equipamento de segurança danificado ou peças danificadas.
- > Não modifique a máquina em circunstância alguma. As modificações podem resultar em lesões físicas graves ou morte.
- > O serviço e a manutenção do produto, além dos itens listados do presente manual, deverão ser realizados por um centro de serviço autorizado.
- > O utilizador de primeira vez deverá ter instruções práticas quanto à utilização da máquina e do equipamento de proteção de um utilizador experiente.
- > O regulamento nacional poderá restringir a utilização da máquina.

Vestuário e equipamento de proteção individual (EPI)

- > Aperte cabelo comprido para que fique acima do nível do ombro.
- > Não utilize roupa larga ou joias uma vez que poderão ser puxados pelo motor ou ficar presos numa parte em movimento da máquina.
- > Utilize o seguinte vestuário e equipamento de proteção individual (EPI) aquando da operação da máquina:
 - Utilize proteção de cabeça (em conformidade com a EN 397)
 - Utilize proteção auditiva/ouvidos (em conformidade com a EN 352-1)
 - Utilize proteção ocular (em conformidade com a EN 166)
 - Utilize luvas de proteção (em conformidade com a EN ISO 21420 Classe 0)
 - Utilize vestuário de proteção (em conformidade com a EN ISO 11393-2, EN ISO 13688 Classe 1)
 - Utilize calçado protetor e antiderrapante (em conformidade com a EN ISO 20345 Classe 2)
 - Kit de primeiros socorros em caso de lesão
 - Extintor de incêndios de pó seco em prontidão

Funcionamento

- > Mantenha todas as partes do corpo afastadas da máquina quando esta está a funcionar. Antes de colocar o motor a funcionar, certifique-se de que o motor não está em contacto com nada e está livre de obstruções. Um momento de desatenção aquando da operação da máquina poderá causar enredamento da sua roupa ou do corpo.
- > Mantenha os transeuntes e animais a pelo menos 15 metros de distância da máquina.
- > Mantenha a máquina a uma distância suficiente de pelo menos 15 metros de distância de linhas elétricas.
- > Cuidado com os objetos atirados. Os objetos lançados pela máquina poderão atingir o operador ou outros transeuntes. Certifique-se sempre de que outras pessoas e animais de estimação permanecem a uma distância segura da máquina quando esta estiver a funcionar.

- > Certifique-se sempre de que todos os manípulos e proteções estão instalados adequadamente antes de operar a máquina. Nunca tente utilizar uma máquina incompleta ou uma com peças não autorizadas instaladas.
- > Não se incline muito para trás enquanto utiliza a máquina. Certifique-se de que está bem apoiado e de que mantém sempre o seu equilíbrio. Utilize o arnês fornecido para espalhar o peso de forma equilibrada no corpo.
- > Não opere a máquina com uma mão! Poderão ocorrer lesões graves ao operador e aos transeuntes da utilização com uma mão.
- > Mantenha os manípulos secos, limpos e livres de óleo e gordura. Manípulos oleosos e gordurentos são escorregadios e poderão causar uma perda de controlo.
- > Não opere a máquina se estiver cansado ou doente, sob a influência de drogas, álcool ou medicação.
- > Quando a máquina é desligada, certifique-se de que o acessório de corte parou antes de largar a máquina.
- > Não opere o motor num espaço confinado onde possam ocorrer fumos de monóxido de carbono perigosos.
- > Opere a máquina apenas durante o dia ou com boa luz artificial.
- > Não toque em quaisquer partes em movimento antes de terem parado totalmente.
- > Manuseie a máquina numa posição recomendada e apenas numa superfície nivelada e firme.
- > Nunca opere a máquina sobre um escadote ou outro suporte não seguro.
- > Opere a máquina apenas a horas razoáveis - nem muito cedo e nem muito tarde para não perturbar as outras pessoas.
- > Certifique-se de que as aberturas de ventilação estão livres de resíduos.
- > Certifique-se de que a entrada de ar do motor de combustão está limpa. Mantenha a entrada de ar livre de pó, partículas de pó, gases e fumos.
- > Nunca utilize a máquina sem o filtro de ar.
- > Verifique quanto a sinais de desgaste ou danos antes de cada utilização, após qualquer impacto ou se a máquina tiver caído. Repare a máquina, se necessário.
- > Pare o motor e desconecte o conector da vela de ignição:
 - antes de eliminar bloqueios;
 - antes de limpar ou fazer manutenção na máquina;
 - depois de atingir um objeto estranho. Inspeccione a máquina quanto a danos e faça reparações antes de reiniciar e operar a máquina;
 - se a máquina começar a vibrar de forma anómala (verifique imediatamente);
 - sempre que deixar a máquina;
 - antes de reabastecer.

Avisos de segurança adicionais para cortador de mato e aparador de relva

- > Antes de colocar a máquina a funcionar, certifique-se de que o acessório de corte não está em contacto com quaisquer objetos.
- > Inspeccione adequadamente a área onde a máquina for utilizada e remova todas as pedras, paus, cabos, ossos e outros objetos estranhos.

- > Evite operar a máquina com relva molhada ou tome medidas adicionais para evitar escorregar.
- > Quando trabalhar numa inclinação, mantenha-se sempre a um nível mais baixo do que a máquina. Nunca corte ou aparece numa inclinação com gelo ou escorregadia.
- > Não opere o acessório de corte quando atravessar superfícies que não relva, e quando transportar a máquina de e para a área de trabalho.
- > Tome cuidado contra lesões de uma máquina com acessório de aparamento de linha de corte em comprimento. Após estender a linha do cortador, coloque sempre a máquina na posição operativa antes de a ligar.
- > Se o mecanismo de corte não parar quando o motor estiver ao ralenti, desligue o motor e pare de utilizar a máquina. Depois contacte um centro de serviço autorizado.
- > Não opere a máquina com o acessório de corte excessivamente desgastado ou danificado.
- > Não opere a máquina com acessórios de corte além dos fornecidos. Não utilizar com lâminas de corte ou lâminas com malho.
- > Cuidado com o impulso da lâmina! As máquinas com lâminas podem ser atiradas com violência para o lado quando a lâmina entra em contacto com um objeto fixo. A lâmina é capaz de amputar um braço ou uma perna.

Avisos de segurança adicionais para podador com mastro

- > Antes de colocar a máquina a funcionar, certifique-se de que a correia de serra não está em contacto com quaisquer objetos.
- > Mantenha todas as partes do corpo afastadas da correia de serra. Não segure o material a cortar quando a máquina estiver a operar. Pare o motor antes de limpar material encravado. Um momento de desatenção enquanto opera a máquina pode resultar em ferimentos físicos graves.
- > Para evitar lesões devido à queda de ramos, não se coloque debaixo dos ramos que deseja cortar. Tenha cuidado com os ramos que podem fazer ricochete e causar lesões. Trabalhe num ângulo de aproximadamente 60°.
- > Fique atento não apenas aos ramos a ser cortados, mas também ao material que cai, para evitar tropeçar.
- > Não corte madeira que esteja no chão e não tente cortar raízes que sejam protuberantes no solo. Evite submergir a correia de serra em terra a qualquer custo uma vez que isto poderia deixar a correia de serra sem corte.

Avisos de segurança adicionais para o aparador de sebes

- > Antes de colocar o motor a funcionar, certifique-se de que as lâminas do cortador não estão em contacto com quaisquer objetos.
- > Mantenha todas as partes do corpo longe da lâmina do cortador. Não corte nem segure o material a cortar quando a máquina estiver a operar. Pare o motor antes de limpar material encravado. Um momento de desatenção enquanto opera a máquina pode resultar em ferimentos físicos graves.

- > Enquanto apara, certifique-se de que não entra em contacto com objetos como, por exemplo, redes de vedações ou apoios de plantas. Isto poderia causar danos às lâminas do cortador. Inspeccione a sebe a ser cortada cuidadosamente e remova quaisquer redes ou outros objetos estranhos.
- > Após alterar o ângulo de trabalho, verifique se as alavancas de bloqueio foram bem engatadas no lugar. Se uma das alavancas de bloqueio se mantiver aberta, a segunda poderá ser libertada de forma não intencional por um ramo e a lâmina do cortador poderá baixar causando lesões.

Manutenção

- > Mantenha todas as porcas e parafusos apertados para assegurar que a máquina está num estado de funcionamento seguro.
- > Desconecte o conector de vela de ignição antes de realizar a manutenção, exceto para ajustes do carburador.
- > Mantenha o motor e a área de armazenamento de gasolina livres de relva, palha, musgos, folhas ou gordura em excesso para reduzir o perigo de incêndio.
- > Examine a máquina antes de qualquer utilização e substitua partes danificadas ou gastas.
- > Substitua as linhas de combustível e os filtros de combustível a cada 2 anos.

Manuseamento de combustível

- > Desligue sempre a máquina, desconecte o conector de vela de ignição e deixe a máquina arrefecer antes de a reabastecer.
- > Combustível e vapores de combustível são altamente inflamáveis. Tome cuidado aquando do manuseamento de combustível.
- > Não fume enquanto manuseia a máquina, combustível ou próximo de combustível.
- > Utilize sempre ajudas adequadas como por exemplo, funis e bocais de abastecimento. Não derrame qualquer combustível sobre a máquina ou sobre o seu sistema de exaustão. Existe risco de ignição. Remova o combustível derramado das peças da máquina com cuidado. Quaisquer resíduos que possam estar presentes deverão ter volatilizado na totalidade antes de a máquina ser operada!
- > Nunca reabasteça em espaços fechados.
- > Nunca utilize a máquina em ambientes onde exista risco de explosão. Os gases de exaustão e os fumos de combustível são nocivos. Os fumos de combustível podem entrar em ignição.
- > Evite o contacto da pele com gasolina.
- > Não beba ou coma enquanto estiver a reabastecer a máquina. Se tiver engolido gasolina ou óleo ou se a gasolina ou óleo lhe tiverem ido para os olhos, procure aconselhamento médico imediatamente.
- > Feche a tampa do depósito de combustível após encher o depósito de combustível.

- > Pressão de vapor de combustível poder-se-á acumular no interior do depósito de combustível dependendo do combustível utilizado, das condições meteorológicas e do sistema de ventilação do depósito. Para reduzir o risco de queimaduras e outras lesões físicas, retire a tampa do depósito de combustível cuidadosamente para deixar que qualquer pressão acumulada seja lentamente libertada.
- > Certifique-se de que o conector de vela de ignição está seguro. Um conector solto poderá causar formação de centelha que poderá criar ignição em fumos combustíveis e causar um incêndio ou uma explosão.
- > Tenha cuidado quando manusear combustível. Para evitar quaisquer incêndios acidentais, mova a máquina para pelo menos 3 metros de distância do ponto de abastecimento antes de pôr o motor a trabalhar.
- > Não opere a máquina se estiver a derramar combustível.
- > Não retire a tampa do depósito de combustível enquanto o motor estiver a funcionar.
- > Não armazene latas de combustível ou reabasteça o depósito de combustível em qualquer local onde exista uma caldeira, um forno, uma lareira, faíscas elétricas, faíscas de soldagem, ou outras fontes de calor ou fogo que possam criar ignição do combustível.
- > Se ocorrer qualquer derrame de combustível durante o reabastecimento, utilize um pano seco para limpar os derrames e permitir que o combustível restante se evapore antes de voltar a colocar o motor a trabalhar.
- > Se tiver derramado combustível sobre si ou sobre as suas roupas, mude de roupa e lave qualquer parte do seu corpo que tenha entrado em contacto com o combustível antes de voltar a pôr o motor a trabalhar.
- > Se o combustível entrar em ignição, apague o fogo com um extintor de incêndio de pó seco.
- > Nunca respire quaisquer fumos de combustível quando estiver a reabastecer a máquina.
- > Mantenha combustível fresco (menos de 30 dias) ou adicione estabilizante de combustível.

Transporte e armazenamento

- > Pare o motor antes de transportar a máquina.
- > Transporte a máquina pela pega com o motor desligado. O manuseamento adequado da máquina reduz, adequadamente, a possibilidade de lesões físicas.
- > Volte a instalar a proteção de transporte nos acessórios de corte (lâmina de corte e correia de serra) durante o transporte ou armazenamento.
- > Deixe que o motor arrefeça antes de o armazenar num local fechado.
- > Nunca armazene a máquina com gasolina no depósito dentro de um edifício onde os fumos possam atingir uma chama ativa ou uma faísca.
- > Armazene a máquina e o combustível para que não haja risco de fugas ou fumos entrarem em contacto com faíscas ou chamas abertas de equipamento elétrico, motores elétricos, relés/interruptores, caldeiras, etc.

- > Esvazie a máquina de combustível após cada utilização. Coloque a máquina a funcionar ao ralenti sem combustível antes do armazenamento.
- > Elimine o óleo e o combustível residual numa bomba de gasolina local, centro de autoridade local ou onde existir local para tal.

Redução da vibração e ruído

Para reduzir o impacto da emissão de ruído e vibração, limite o tempo de operação e use os modos de baixa vibração e baixo ruído, além de usar equipamento de proteção pessoal.

Tenha em conta os pontos seguintes para minimizar a vibração e os riscos de exposição ao ruído:

- > Utilize apenas a máquina conforme indicado no design e com estas instruções.
- > Certifique-se de que a máquina está em bom estado e bem mantida.
- > Utilize os acessórios corretos para a máquina e certifique-se de que estão em boas condições.
- > Mantenha uma boa aderência nos manípulos/superfície de aderência.
- > Mantenha esta máquina de acordo com estas instruções e mantenha-o bem lubrificado (sempre que adequado).
- > Planeie a sua agenda de trabalho para espalhar qualquer vibração elevada da ferramenta utilizada num longo período de tempo.

Emergência

Familiarize-se com a utilização desta máquina através deste manual de instruções. Memorize as instruções de segurança e siga-as à risca. Isto ajuda a prevenir riscos e perigos.

- > **Esteja sempre alerta aquando da utilização desta máquina para que possa reconhecer e manusear os riscos antecipadamente.** Uma rápida intervenção pode prevenir ferimentos graves e danos à propriedade.
- > **Pare o motor e desconecte o conector de vela de ignição se existirem avarias.** Mandê verificar a máquina por parte um profissional qualificado e repare, se necessário, antes de o colocar em funcionamento novamente.
- > **Em caso de incêndio, pare o motor e desligue o conector da vela de ignição.** Tome as medidas de extinção de incêndios imediatamente se o interruptor da máquina deixar de estar acessível.



AVISO! Nunca utilize água para extinguir um incêndio na máquina. O combustível a queimar deve ser extinto com agentes de extinção especiais! Recomendamos que mantenha um extintor de incêndios adequado nas proximidades na sua área de trabalho! Recomendamos que tenha um extintor de pó seco sempre à mão.

Riscos residuais

Mesmo que esteja a utilizar esta máquina em conformidade com todos os requisitos de segurança previstos, continuam a existir potenciais riscos de ferimentos e danos. Os perigos seguintes podem surgir ligados à estrutura e ao design desta máquina:

- > Problemas de saúde resultantes da emissão de vibração se a máquina for utilizada durante longos períodos de tempo ou não adequadamente geridos e mantidos adequadamente.
- > Lesões e danos materiais devido a ferramentas de aplicação partidas ou a impacto repentino de objetos ocultos durante a utilização.
- > Perigo de lesão e danos materiais causados por objetos lançados.
- > Queimaduras, se tocar nas superfícies quentes.





AVISO! Esta máquina produz um campo eletromagnético durante a operação! Este campo pode, em algumas circunstâncias, interferir com implantes médicos ativos ou passivos! Para reduzir o risco de lesões graves ou até fatais, recomendamos que as pessoas com implantes médicos consultem o seu médico e o fabricante de implantes médicos antes de utilizar esta máquina!

Símbolos

Na máquina, a placa identificadora e dentro destas instruções irá encontrar, entre outros, os seguintes símbolos e abreviaturas. Familiarize-se com eles para reduzir os riscos, tais como danos pessoais e danos à propriedade.

kW	Kilowatt	l	Litro
cm ³	Centímetro cúbico	ml	Mililitro
min ⁻¹	Por minuto	°C	Graus Celsius
m	Metro	dB(A)	Decibéis (classificação A)
mm	Milímetros	m/s ²	Metros por segundo quadrado
cm	Centímetro	kg/h	Quilograma por hora
kg	Quilograma	g/kWh	Gramas por kilowatt por hora
yyWxx	Código da data de fabrico; ano de fabrico (20yy) e semana de fabrico (Wxx)		

Descrição das palavras de sinalização:

-  **PERIGO!** A palavra de sinalização que indica um perigo com um elevado nível de risco que, se não for evitado, irá resultar em morte ou em lesão grave.
-  **AVISO!** A palavra de sinalização que indica um perigo com um nível médio de risco que, se não for evitado, poderá resultar em morte ou em lesão grave.
-  **CUIDADO!** A palavra de sinalização que indica um perigo com um baixo nível de risco que, se não for evitado, poderá resultar em lesão ligeira ou moderada.
- NOTA!** Indica uma dica prática, conselho ou prática não relacionada com lesões pessoais.



Aviso! Leia o manual de instruções e siga todos os avisos e instruções de segurança.



Nota/Observação.



Leia o manual de instruções.



Utilize luvas de proteção (em conformidade com a EN ISO 21420 Classe 0)



Utilize proteção auditiva/ouvidos (em conformidade com a EN 352-1)
Utilize proteção ocular (em conformidade com a EN 166)
Utilize proteção de cabeça (em conformidade com a EN 397)



Utilize calçado protetor e antiderrapante (em conformidade com a EN ISO 20345 Classe 2)



Utilize vestuário de proteção (em conformidade com a EN ISO 20345 Classe 2)



Pare o motor antes de reabastecer. Nunca reabasteça a máquina enquanto o motor está a funcionar.

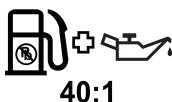

Reabasteça apenas com gasolina sem chumbo num rácio de 40:1. Não utilize qualquer outro rácio de mistura.



Chamas ativas na área de trabalho, à volta da máquina e nas proximidades de materiais inflamáveis são proibidas!



Não fume na área de trabalho, à volta da máquina e nas proximidades de materiais inflamáveis!



Risco de incêndio/materiais inflamáveis.



Superfície quente, não tocar! As elevadas temperaturas nas superfícies da máquina e nas partes estruturais que poderão causar queimaduras, se forem tocadas. A máquina poderá manter-se quente durante um longo período de tempo após a operação!



Desligue o motor e desconecte o conector de vela de ignição antes de montar, limpar, fazer ajustes, manutenção, armazenamento e transporte.

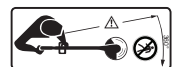

Mantenha os transeuntes fora da área de trabalho durante a operação. Deverá ser tida em conta uma distância de pelo menos 15 metros de distância em volta do operador.



Cuidado com os objetos atirados. Os objetos lançados pela máquina poderão atingir o operador ou outros transeuntes. Certifique-se sempre de que outras pessoas e animais de estimação permanecem a uma distância segura da máquina quando esta estiver a funcionar.



Cuidado com o impulso da lâmina! As máquinas com lâminas podem ser atiradas com violência para o lado quando a lâmina entra em contacto com um objeto fixo. A lâmina é capaz de amputar um braço ou uma perna.



Não toque no acessório de corte até que pare totalmente.



Prima o botão 6 vezes antes de colocar o motor a trabalhar a frio.



Enchimento de óleo para a correia de serra.

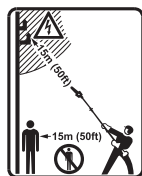

Mantenha o podador com mastro a uma distância suficiente de linhas elétricas. Mantenha pelo menos 15 metros de distância de linhas elétricas.



Risco de roupa solta ser puxado para a entrada de ar.



Risco de cabelo comprido ser puxado para a entrada de ar.



A frequência rotativa máxima do eixo para o acessório de corte é de min^{-1} .

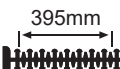

Comprimento máx. de corte das lâminas do cortador em mm.



Capacidade máx. de corte das lâminas do cortador em mm



Diâmetro da lâmina de corte de mato em mm.



Largura máx. de corte da cabeça de aparador em cm.

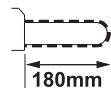

Comprimento do acessório do podador com mastro em mm.



Frequência rotativa máx. do podador com mastro em m/s.



Bloqueador – posição FECHADA.



Bloqueador – posição ABERTA.



Valor de nível de potência de som garantido em dB.



A máquina está em conformidade com as diretivas Europeias aplicáveis e foi efetuado um método de avaliação de conformidade para que estas diretrizes.

Designação da ferramenta

FP4MTP25-3

(FP_Nome da Marca - Sem Nome; 4MT_Multiferramenta 4 em 1;
P_A gasolina; 25_Tamanho do motor)

Especificações técnicas

MOTOR

- > **Tipo do motor:** SL33, 2 tempos arrefecido a ar
- > **Deslocação do motor:** **25 cm³**
- > **Potência máxima do motor (de acordo com a ISO 8893):** 0,8 kW
- > **Velocidade operativa do motor máxima (frequência rotativa):** 10500 min⁻¹
- > **Velocidade de ralenti:** 2700 – 3300 min⁻¹
- > **Velocidade de engate de mudanças:** 5200 min⁻¹
- > **Volume do depósito de combustível:** 460 cm³ (ml)
- > **Tipo de combustível:** Classificação de octanas de pelo menos 90, sem chumbo, máximo de 10 % de etanol renovável (E10 ou inferior)

- > **Consumo de combustível (de acordo com a ISO 8893) com um desempenho máx. de motor:** 0,38 kg/h
- > **Consumo de combustível específico (de acordo com a ISO 8893) com um desempenho máx. de motor:** 447 g/kWh
- > **Tipo de óleo do motor:** Óleo sintético de qualidade superior especificamente para motores a dois tempos, de especificação mínima FC JASO

- > **Rácio de mistura de gasolina/óleo:** 40:1
- > **Tipo de vela de ignição:** **TORCH L8RTC**
- > **Falha de vela de ignição:** **0,6–0,7 mm**
- > **Peso (sem combustível, acessório de corte, proteção e arnês):** aprox. 4,6 kg

CORTADOR DE MATO

- > **Peso (depósito vazio):** 6,2 kg
- > **Tamanho da lâmina:** 3 dentes, Ø255 x Ø25,4 mm
- > **Frequência máxima de rotação do eixo:** 8500 min⁻¹

APARADOR DE RELVA

- > **Peso (depósito vazio):** 6,2 kg
- > **Diâmetro da bobina de linha:** Ø2,0 mm
- > **Largura máx. de corte:** 430 mm
- > **Frequência máxima de rotação do eixo:** 8500 min⁻¹

APARADOR DE SEBES

- > **Peso (depósito vazio):** 6,9 kg
- > **Largura máx. de corte:** 395 mm
- > **Falha entre dentes:** 24 mm
- > **Velocidade recíproca:** 2500 min⁻¹
- > **Intervalo de ângulo de corte ajustável:** -90° a +60°

PODADOR COM MASTRO

- > **Peso (depósito vazio):** 6,2 kg
- > **Depósito de óleo da correia:** 150 cm³ (ml)
- > **Velocidade da correia de serra:** máx. 21 m/s
- > **Largura máx. de corte:** 180 mm
- > **Comprimento da barra guia:** 240 mm (8")
- > **Tipo de barra guia:** M1500833-1318, 8", Trilink
- > **Tipo de correia de serra:** CL15033X, 8", Trilink
- > **Arranque de correia:** 9,525 mm (3/8")
- > **Sonda de correia (espessura dos elos da unidade):** 1,27 mm (0,050")
- > **Unidade dentada (dentes e arranque):** 7 dentes x 9,525 mm (3/8")

Níveis de ruído

Nível de pressão de ruído equivalente à posição do operador determinada de acordo com a ISO 22868

> Cortador de mato $L_{pA\ av}$:	93,2 dB(A)
> Aparador de relva $L_{pA\ av}$:	94,6 dB(A)
> Aparador de sebes $L_{pA\ av}$:	91,0 dB(A)
> Podador com mastro $L_{pA\ av}$:	93,6 dB(A)
> Incerteza K_{pA} :	3 dB(A)

Nível de potência de som determinada de acordo com a ISO 22868 e com a Diretiva 2000/14/EC

Cortador de mato

> Máx. medido L_{wA} :	108 dB(A)
> Incerteza K_{wA} :	1,94 dB(A)

Aparador de relva

> Máx. medido L_{wA} :	108,3 dB(A)
> Incerteza K_{wA} :	1,94 dB(A)

Aparador de sebes

> Máx. medido L_{wA} :	105,8 dB(A)
> Incerteza K_{wA} :	1,94 dB(A)

Podador com mastro

> Máx. medido L_{wA} :	108 dB(A)
> Incerteza K_{wA} :	1,94 dB(A)

**Nível de potência de som garantida L_{wA}
(de acordo com 2000/14/CE alterado pela
2005/88/CE):**

110 dB(A)

Valor total de vibração equivalente determinado de acordo com a ISO 22867

> Cortador de mato (manípulo dianteiro):	7,08 m/s ²
> Cortador de mato (manípulo traseiro):	8,59 m/s ²
> Aparador de relva (manípulo dianteiro):	7,6 m/s ²
> Aparador de relva (manípulo traseiro):	8,83 m/s ²
> Aparador de sebes (manípulo dianteiro):	8,78 m/s ²
> Aparador de sebes (manípulo traseiro):	10,48 m/s ²
> Podador com mastro (manípulo dianteiro):	10,07 m/s ²
> Podador com mastro (manípulo traseiro):	11,59 m/s ²
> Incerteza K:	1,5 m/s ²

Os valores de som foram determinados de acordo com o código de teste de ruído indicados na ISO 10884 e ISO 22867, utilizando os padrões básicos da ISO 22868.

Utilizar proteção auditiva, especialmente quando a pressão de som é superior a 80 dB(A).

O valor de vibração declarado foi medido de acordo com o método de teste padrão (de acordo com a EN ISO 11680-1 / EN ISO 10517/ EN ISO 11806-1) e poderá ser utilizado para comprar um produto com outro. O valor de vibração declarado poderá ainda ser utilizado para avaliar a exposição ao utilizador causado pela vibração antecipadamente.



AVISO! Dependendo da utilização real da máquina, os valores de vibração podem diferir do total declarado. Adote as medidas adequadas para se proteger contra a exposição às vibrações. Tenha em consideração todo o processo de trabalho, incluindo as vezes em que a máquina está a funcionar sem carga ou desligada! As medidas adequadas incluem, entre outras, a manutenção e cuidado regular da máquina e acessórios, manter as mãos quentes, pausas periódicas e o planeamento adequado dos processos de trabalho!

A. Unidade principal

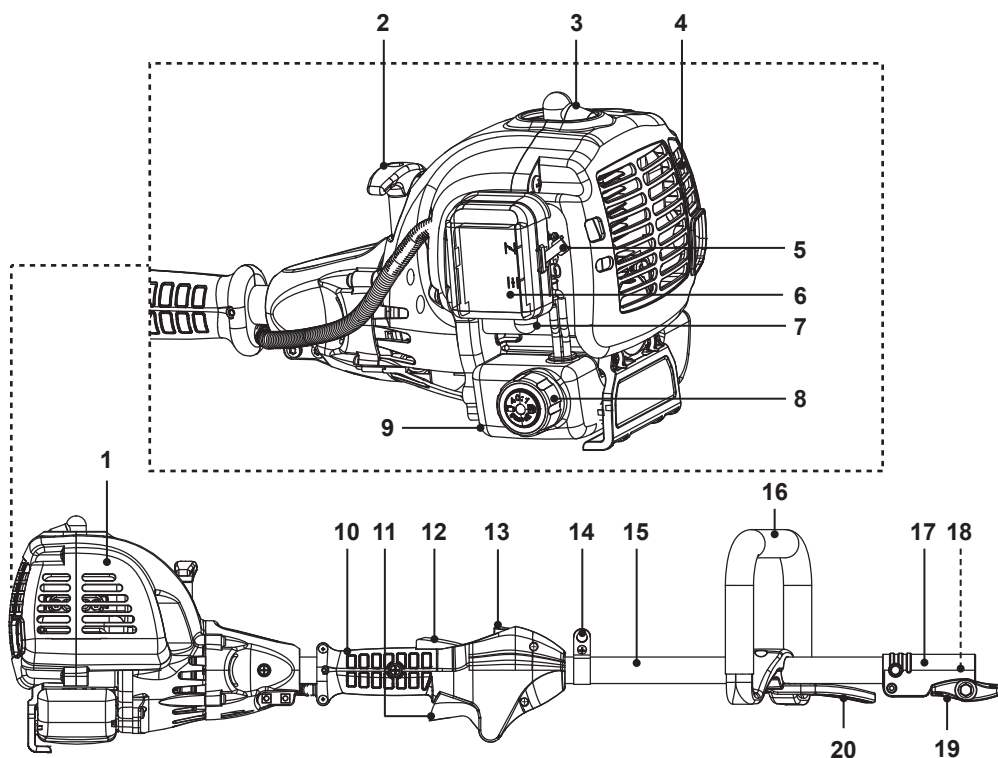

- | | |
|-------------------------------------|---------------------------------------|
| 1. Unidade de alimentação | 11. Gatilho do acelerador |
| 2. Manípulo de arranque de recuo | 12. Bloqueio de gatilho de acelerador |
| 3. Conector de vela de ignição | 13. Interruptor de paragem |
| 4. Aberturas de ventilação | 14. Ciclo de arnês |
| 5. Bloqueador | 15. Tubo de eixo da unidade superior |
| 6. Caixa do filtro de ar | 16. Manípulo dianteiro |
| 7. Botão | 17. Grampo do eixo |
| 8. Tampa do depósito de combustível | 18. Botão giratório de bloqueio |
| 9. Depósito de combustível | 19. Porca de bloqueio |
| 10. Manípulo traseiro | 20. Barra de barreira |

B. Acessório de aparador de sebes

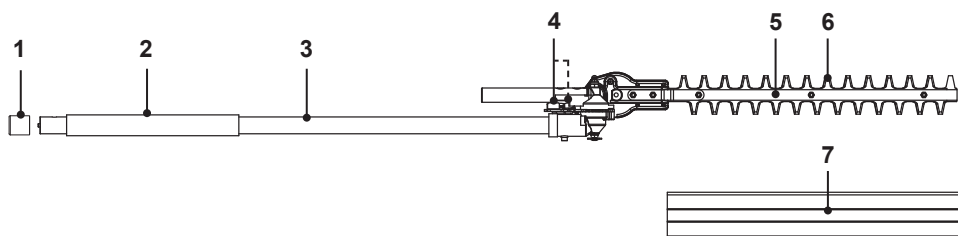

- | | |
|--------------------------|---------------------------|
| 1. Tampa de proteção | 5. Dispositivo de corte |
| 2. Pega aderente | 6. Lâmina de cortador |
| 3. Tubo do eixo | 7. Proteção de transporte |
| 4. Alavancas de bloqueio | |

C. Acessório de podador com mastro

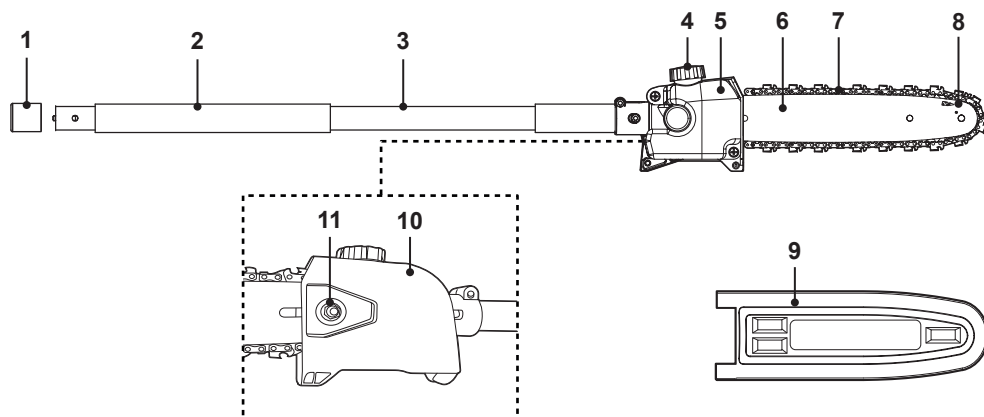

- | | |
|--------------------------------|-----------------------------|
| 1. Tampa de proteção | 7. Correia de serra |
| 2. Pega aderente | 8. Orifício de lubrificação |
| 3. Tubo do eixo | 9. Cobertura da barra guia |
| 4. Tampa de enchimento de óleo | 10. Tampa da embraiagem |
| 5. Depósito de óleo | 11. Porca de fixação |
| 6. Barra guia | |

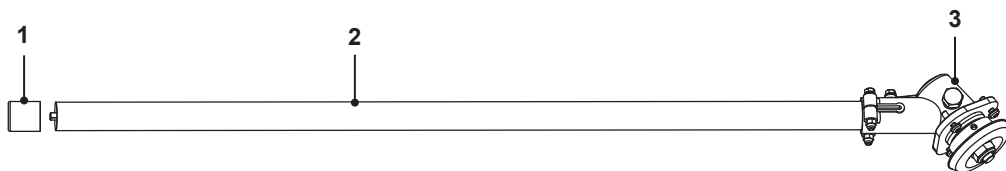
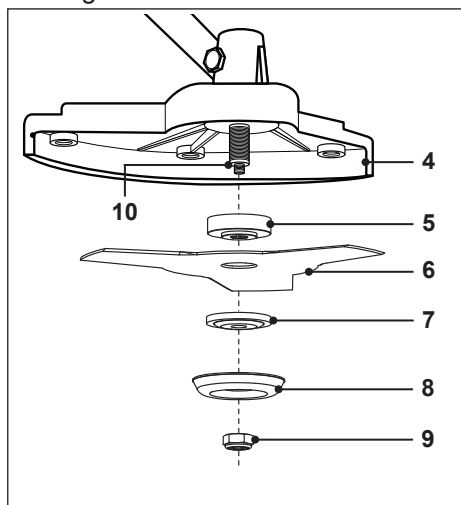
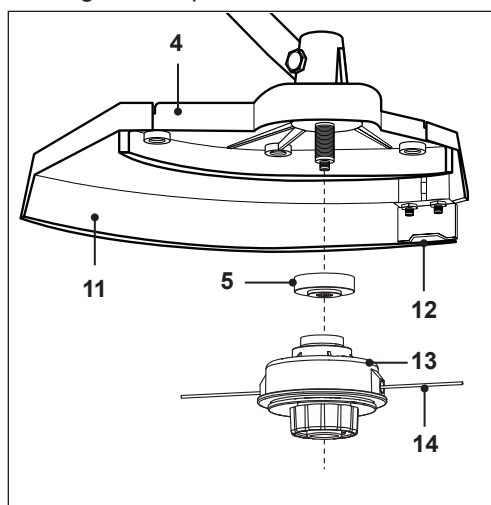
D. Cortador de mato / aparador de relva**Montagem do cortador de mato****Montagem do aparador de relva**

1. Tampa de proteção
2. Tubo do eixo
3. Cabeça de transmissão
4. Proteção de acessório de corte
5. Flange de apoio
6. Lâmina de corte de tri-arco (com proteção de transporte)
7. Flange de bloqueio

8. Flange dianteira
9. Porca de segurança
10. Eixo
11. Proteção de aparamento
12. Cortador de linha de corte
13. Cabeça de aparador de fio
14. Linha de corte

E. Acessórios

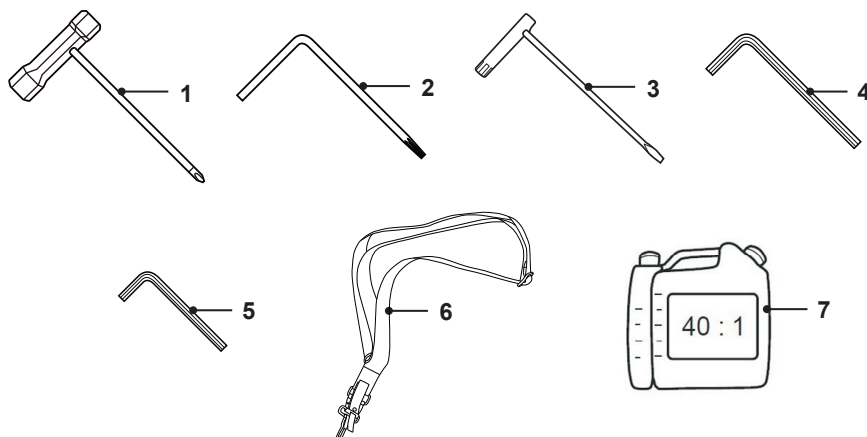

- | | |
|-------------------------------------------------------------------------------|--------------------------------------|
| 1. Multiferramenta I
(chave de fendas de cruz/chave inglesa) | 4. Chave sextavada 5 mm |
| 2. Multiferramenta II
(chave de fendas Torx/vara redonda) | 5. Chave sextavada 4 mm |
| 3. Multiferramenta III
(chave de fendas de cabeça chata/
chave inglesa) | 6. Arnês |
| | 7. Garrafa de mistura de combustível |

Desembalamento

1. Desembale todas as peças e coloque-as sobre uma superfície plana e estável.
2. Remova todos os materiais de embalagem e de proteção, se aplicável.
3. Certifique-se de que o material fornecido está completo e isento de qualquer dano. Se vir que faltam peças ou se apresentar danos não utilize a máquina e contacte o seu revendedor. Utilizar uma máquina danificada ou incompleta representa um perigo para os operadores e para o material.
4. Certifique-se de que tem todos os acessórios e ferramentas necessários para a montagem e a utilização. Isto também inclui os equipamentos de proteção individual adequados.



AVISO! A máquina e a embalagem não são brinquedos! As crianças não devem brincar com sacos de plástico, folhas e peças pequenas! Existe o perigo de asfixia e sufocamento!

Vai precisar de

(itens não fornecidos)

- > Equipamento de proteção individual adequado
- > Conjunto de afiação
- > Funil de combustível com filtro
- > Óleo de motor a 2 tempos adequado, FC
- > Combustível adequado (gasolina sem chumbo)
- > Recipiente para recolher combustível
- > Pistola lubrificante e lubrificante para dispositivo de corte
- > Kit de primeiros socorros
- > Extintor de incêndios de pó seco em prontidão
- > Pano absorvente suave (para derrames de combustível)
- > **Chave Inglesa**

(itens fornecidos)

- > Multiferramenta I (E1)
- > Multiferramenta II (E2)
- > Multiferramenta III (E3)
- > Chave sextavada 5 mm (E4)
- > Chave sextavada 4 mm (E5)
- > Garrafa de mistura de combustível (E7)

Montagem



AVISO! A máquina tem que ser totalmente montada antes da operação!



Não utilize uma máquina que esteja parcialmente montada ou montada com peças danificadas!

Siga as instruções de montagem passo-a-passo e utilize as fotos fornecidas como um guia visual para montar facilmente a máquina!

Desconecte o conector de vela de ignição antes da montagem! Reconecte-o após a montagem (ver “Manutenção”).



NOTA: Cuide das pequenas peças que são removidas durante a montagem ou quando fizer ajustes. Guarde-as em segurança para evitar que se percam.



NOTA: Para evitar que peças fiquem soltas durante a operação, algumas peças têm roscas invertidas: rodar no sentido dos ponteiros do relógio para desaparafusar, e no sentido contrário para apertar. Leia cuidadosamente as instruções neste manual de instruções para a direção de aperto/desaperto adequada.

Montagem do manipulô anterior e da barra de barreira

1. Liberte os 2 parafusos pré-montados no manipulô anterior (A16) utilizando a chave sextavada (E5). Separe o manipulô anterior (A16) da barra de barreira (A20).
2. Anexe o manipulô anterior (A16) e a barra de barreira (A20) no tubo do eixo da unidade superior (A15) com o parafuso engatado num dos 3 orifícios (fig. 1).
3. Segure-os com os 2 parafusos utilizando a chave sextavada (E5).

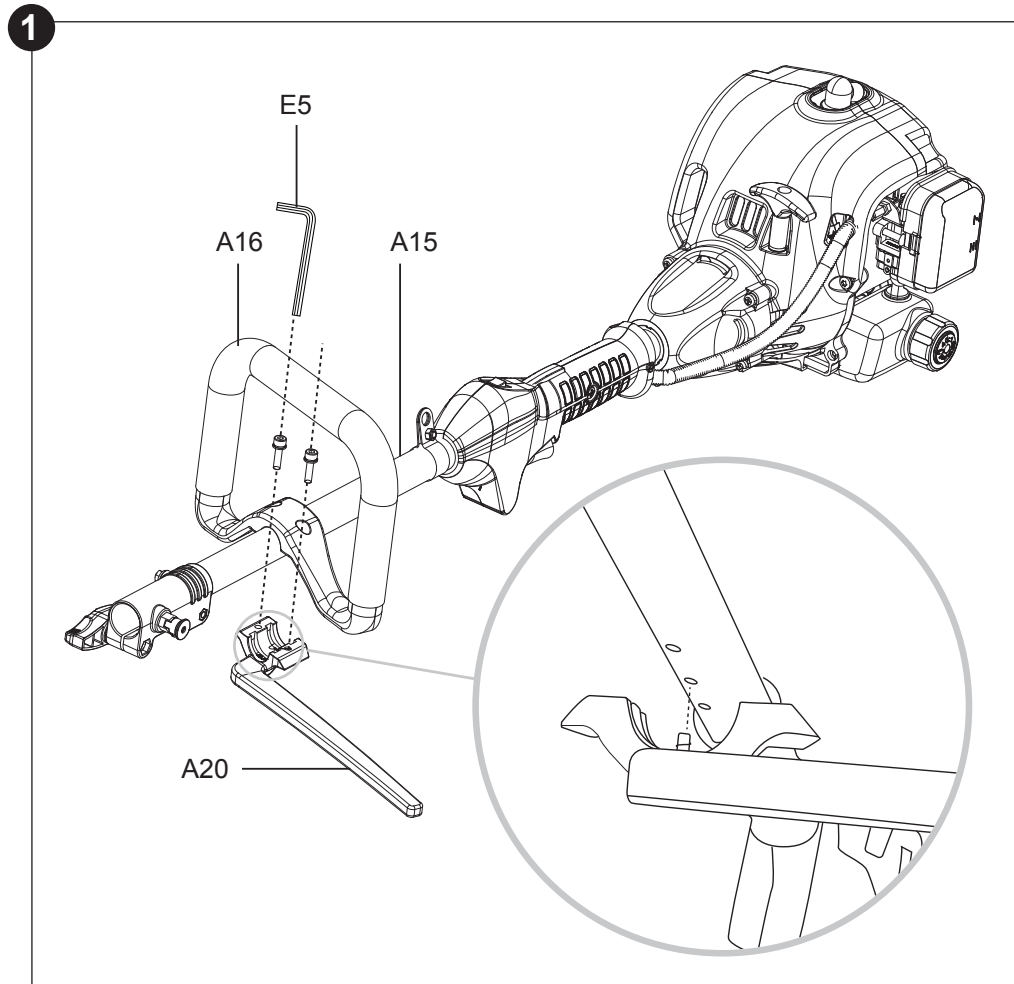

Montagem do acessório de podador com mastro



CUIDADO! Risco de cortes!



Os dentes da correia de serra (C7) são muito afiados! As luvas de proteção devem ser utilizadas em todos os trabalhos com a correia de serra (C7).

1. Desaparafuse a porca de fixação (C11) utilizando uma multiferramenta III (E3) e retire-as juntamente com a tampa da embraiagem (C10) (fig. 2).

2

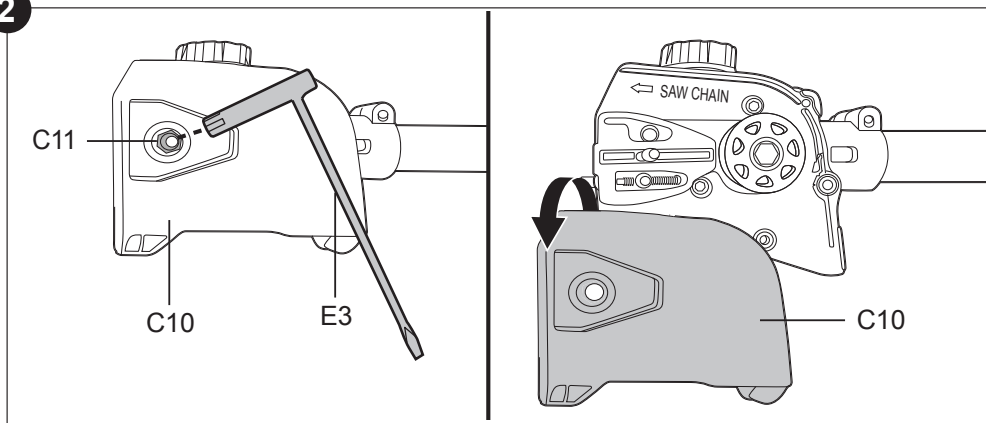

2. Identifique a direção da correia de serra (fig. 3). Comece a colocar a correia de serra (C7) primeiro em volta da roda dentada, e depois em volta da barra guia (C6). (Fig. 3)

3

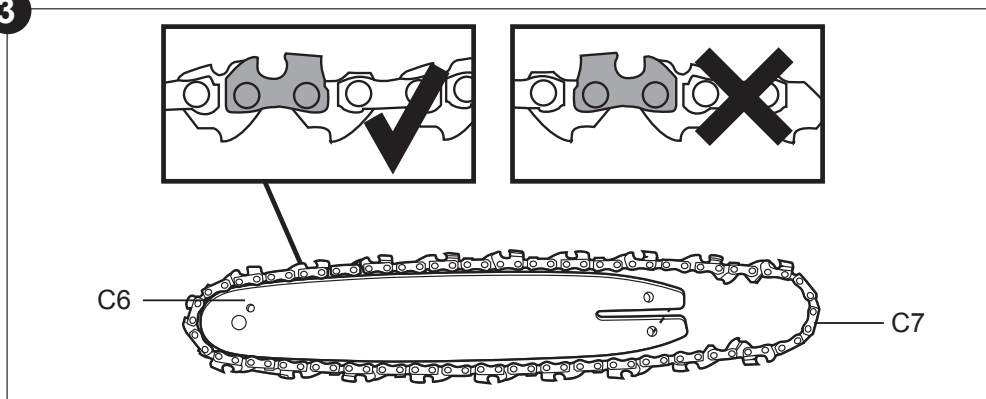

3. Equilibre a barra guia (C6) próxima da unidade dentada para encaixar o resto da correia de serra (C7) em volta da roda dentada (fig. 4).

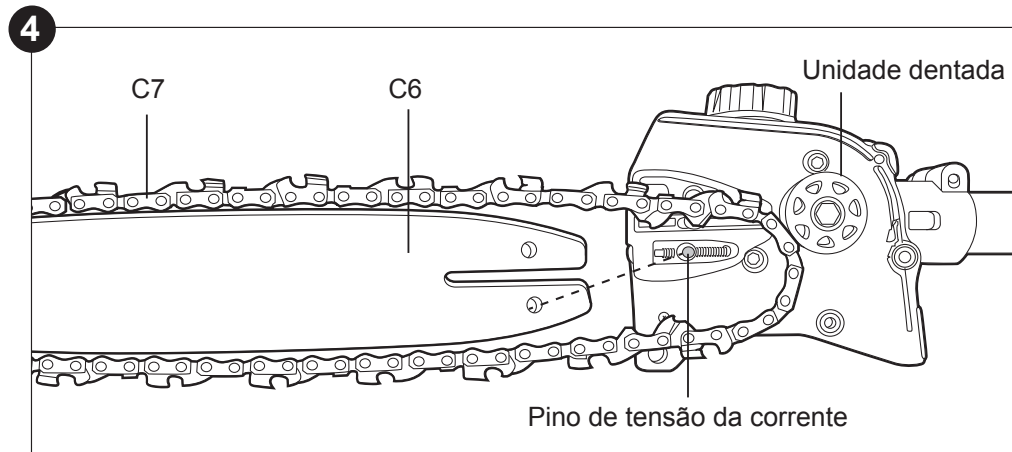

4. Com a correia de serra (C7) colocada em volta da unidade dentada e da barra guia (C6), coloque, cuidadosamente, a barra guia (C6) no pino de tensão da correia (fig. 5).

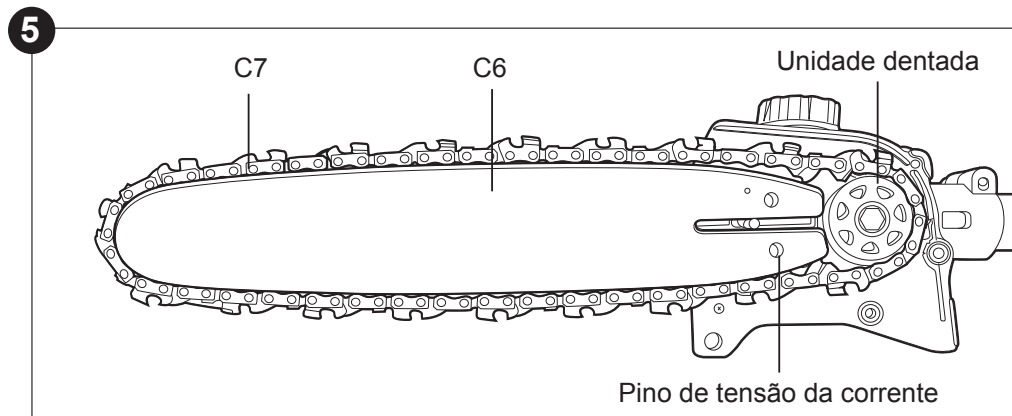

5. Reinstale a tampa da embraiagem (C10) e aperte a porca de fixação (C11) utilizando a multiferramenta III (E3).



NOTA: Verifique a tensão da correia de serra a antes da utilização após dos primeiros cortes e regularmente durante a utilização, aprox a cada cinco cortes. Na operação inicial novas correntes podem ser alongadas consideravelmente. Isso é normal durante o período inicial e o intervalo entre os regulamentos futuros que irá aumentar rapidamente.

Esticar a correia de serra



AVISO! Desligue o conector da vela de ignição antes de regular a tensão da correia de serra!



As arestas de corte da correia de serra estão muito afiados! Sempre utilize luvas de proteção quando está a lidar com a corrente!



Sempre manter uma boa tensão da corrente! Uma corrente solta aumenta risco de um contragolpe! Uma corrente solta pode saltar para fora da ranhura da barra guia! Isso pode aleijar o operador e danificar a corrente! Uma corrente solta causa um desgaste rápido da corrente, barra guia e unidade dentada! O aperto excessivo da corrente irá sobrecarregar o motor e causar danos, tanto que uma tensão insuficiente pode causar o descarrilamento da corrente, enquanto que uma corrente corretamente apertada fornece os melhores resultados de corte e prolonga a vida útil! A vida útil da corrente depende da lubrificação suficiente e a tensão correta!

1. Utilizando a multiferramenta III (E3), rode o parafuso de tensão de correia no sentido dos ponteiros do relógio para aumentar a tensão na correia de serra (C7) ou no sentido contrário ao dos ponteiros do relógio para diminuir a tensão na correia de serra (C7) (fig. 6).

6

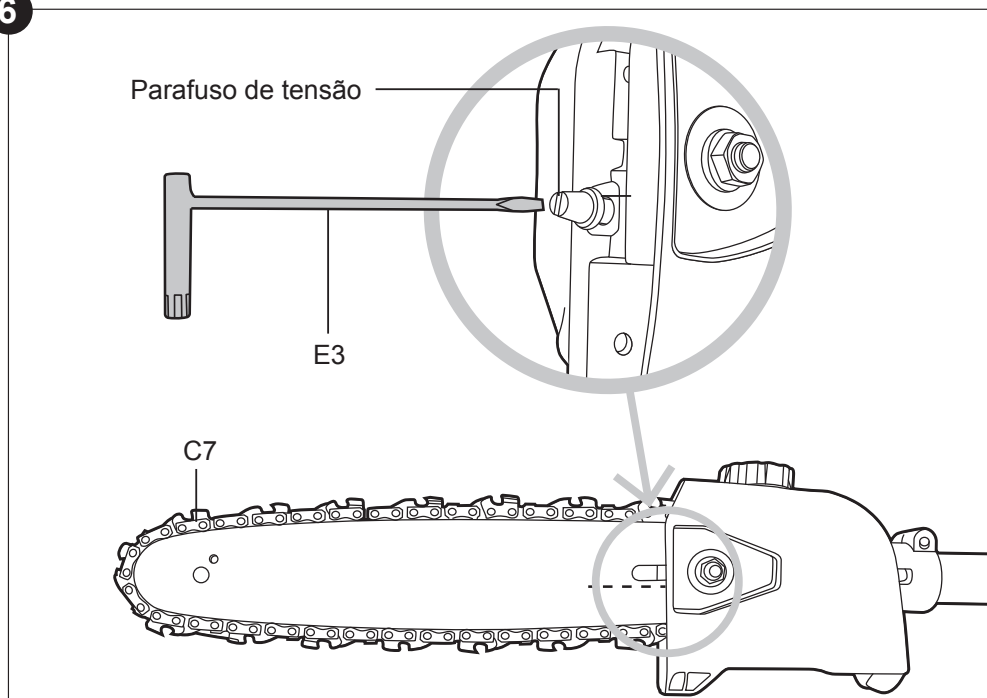

2. Puxe a correia de serra (C7) ao longo do topo da barra guia (C6) manualmente de uma extremidade para a outra, várias vezes. A correia deverá ficar esticada, mas mover-se livremente. Deve ser possível levantar a correia de serra (C7) 3–4 mm a partir da barra guia (C6) (fig. 7).

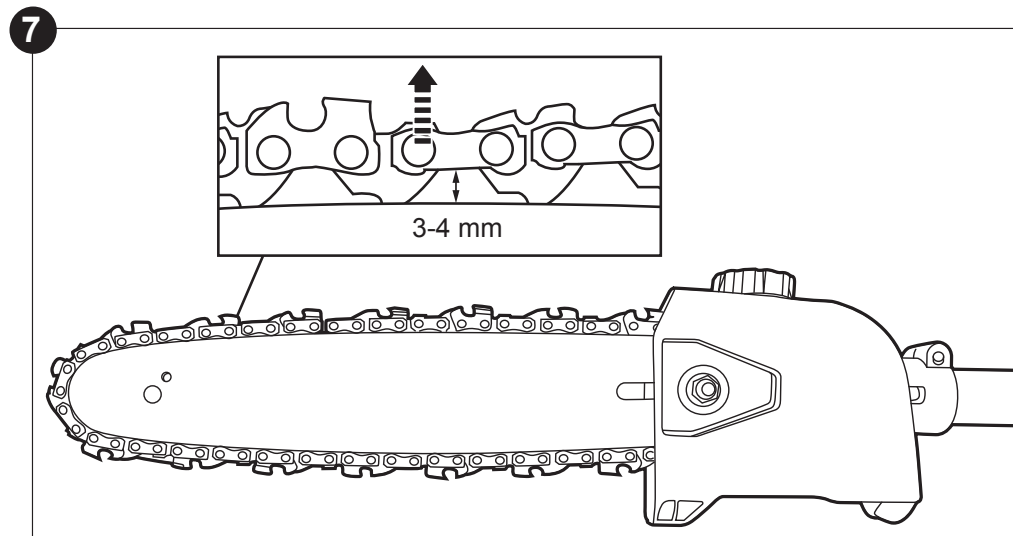

Lubrificação da corrente



AVISO! A máquina não está cheia com óleo de corrente. É essencial encher a máquina com óleo de corrente antes da utilização! Nunca opere a máquina sem óleo de corrente porque isso causa grandes danos na máquina! A operação da correia de serra em estado seco ou com pouco óleo de corrente reduz a eficiência do corte e o tempo de vida útil da máquina e causa um desgaste rápido da motosserra e da barra guia devido ao sobreaquecimento! Insuficiente óleo de corrente nota-se pela emissão de fumo e descoloração da barra! A lubrificação adequada da correia de serra durante a operação de corte é essencial para minimizar a fricção com a barra guia (C6).

1. Coloque a máquina numa superfície estável e nivelada com a tampa de enchimento de óleo (C4) virado para cima. Recomendamos que coloque uma folha não inflamável debaixo do acessório.
2. Desaparafuse a tampa de enchimento de óleo (C4).

3. Encha o depósito com óleo (C5) adequado para a correia de serra utilizando um funil de combustível instalado com um filtro para evitar que resíduos entrem no depósito. Encha sempre o óleo até ao nível entre MIN e MAX. Não encha demasiadamente e tome atenção à marcação MAX do depósito para permitir a expansão do óleo.



NOTA: Utilize óleo lubrificante SAE#10W-30 o ano todo ou SAE#30-#40 no verão e SAE#20 no inverno.



NOTA: No final da época, é aconselhável que coloque apenas o combustível de que necessita no depósito para cada corte uma vez que deverá estar todo utilizado antes de armazenar a máquina. Não deixe que o nível de óleo fique abaixo da marcação MIN do depósito.

4. Limpe o óleo da correia de serra derramado com um pano suave e volte a colocar a tampa de enchimento de óleo (C4).



NOTA: Elimine sempre o óleo da correia de serra usado e objetos contaminados com os mesmos de acordo com os regulamentos locais.

Montar a cabeça de aparador de fio

A cabeça de aparador de fio (D13) é utilizada juntamente com a proteção de acessório de corte (D4) e a proteção de aparamento (D11). Utilize a cabeça de aparador de fio (D13) para cortar tipos pequenos de relva, relvado ou vegetação suave similar.

1. Coloque a proteção de aparamento (D11) na proteção de acessório de corte (D4) e aperte os três parafuso adequadamente utilizando a chave sextavada (E4) (fig. 8).

8

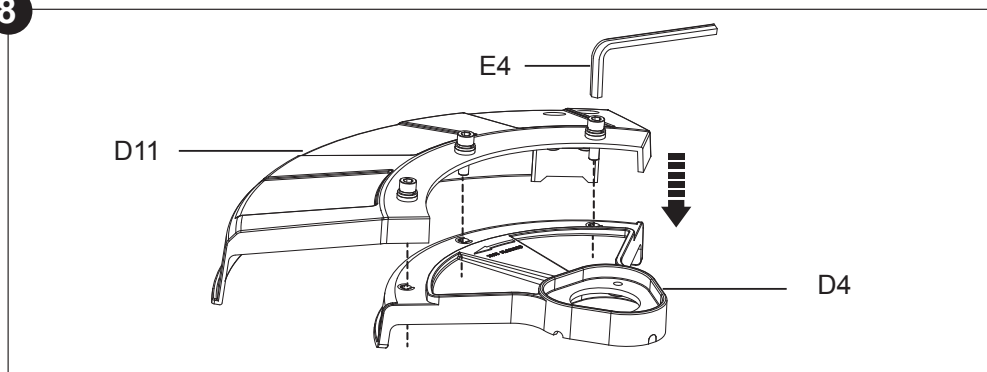

- Desaperte os três parafuso pré-montados na cabeça de transmissão (D3), utilizando a multiferramenta II (E2). Anexe a proteção de acessório de corte (D4) com a proteção de aparamento (D11) para a cabeça de transmissão (D3). Segure a proteção com os três parafusos removidos (fig. 9).

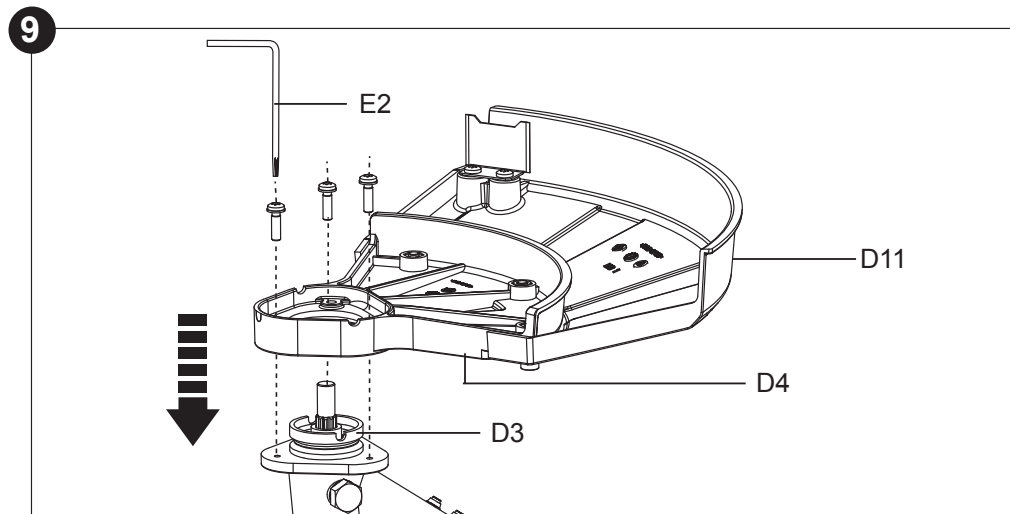

- Coloque a flange de apoio (D5) no eixo (D10). Insira a multiferramenta II (E2) numa das ranhuras para bloquear a rotação do eixo (D10) (fig. 10).
- Aparafuse a cabeça de aparador de fio (D13) no eixo (D10) no sentido contrário aos dos ponteiros do relógio de forma segura. Certifique-se de que a cabeça de aparador de fio (D13) está bem apertada e remova a multiferramenta II (E2).

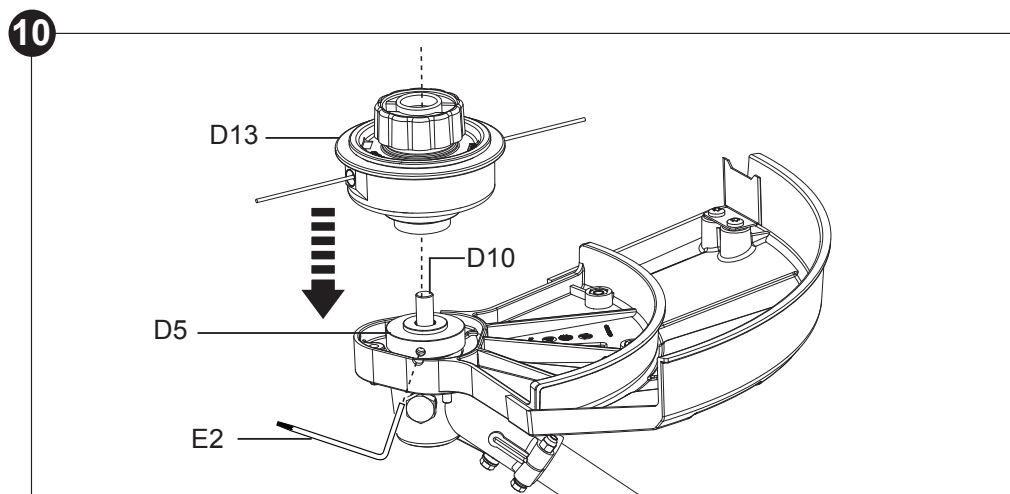

Montar a lâmina de corte

A lâmina de corte de tri-arco (D6) é utilizada juntamente com a proteção de transporte. Utilize a lâmina de corte de tri-arco (D6) para cortar ervas mais pesadas, mato e vegetação similar com uma espessura de até **20 mm**.



CUIDADO! Risco de cortes! A lâmina de corte de tri-arco (D6) é muito afiada. Utilize luvas de proteção quando manusear a lâmina de corte de tri-arco (D6).



1. Desaperte os três parafuso pré-montados na cabeça de transmissão (D3), utilizando as multiferramenta II (E2). Anexe a proteção de acessório de corte (D4) com a cabeça de transmissão (D3). Segure a proteção com os três parafusos removidos (fig. 11).
2. Coloque a flange de apoio (D5) no eixo (D10). Insira a multiferramenta II (E2) numa das ranhuras para bloquear a rotação do eixo (D10).
3. Coloque a lâmina de corta de tri-arco (D6) no eixo (D10) (fig. 12). **A lateral com marcações deverá ficar virada para a cabeça de transmissão (D3).**
4. Coloque a flange de bloqueio (D7), flange dianteira (D8) e depois a porca de segurança (D9) no eixo (D10).
5. Utilizando a multiferramenta I (E1) aperte a porca de segurança (D9) no sentido contrário ao dos ponteiros do relógio para segurar as peças no lugar. Certifique-se de que a lâmina de corte tri-arco (D6) está bem apertada e remova a multiferramenta II (E2).
6. Remova a proteção de transporte da lâmina de corte tri-arco (D6) antes da operação.

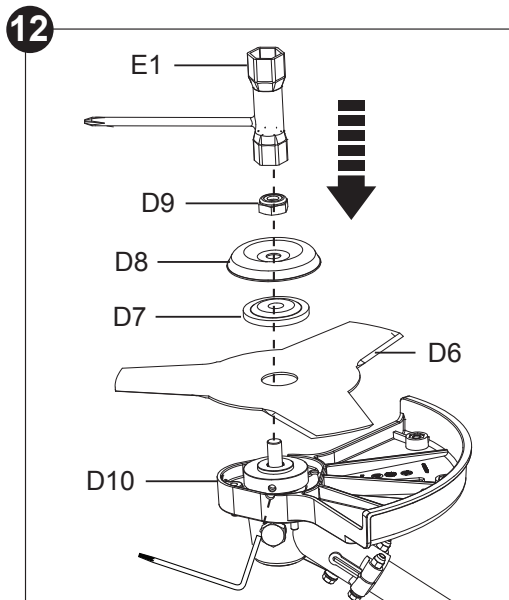
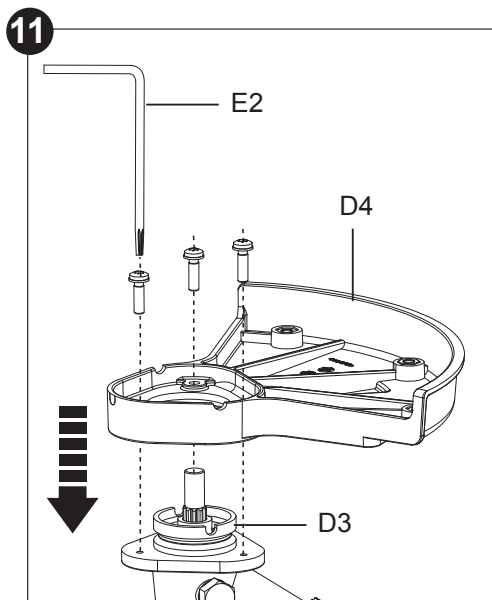

Montar o acessório no tubo do eixo da unidade

1. Remova a tampa de proteção (B1/ C1/ D1) a partir do acessório a ser utilizado.
2. Puxe e rode o botão giratório de bloqueio (A18) no grampo do eixo (A17) no sentido contrário ao dos ponteiros do relógio para parar no suporte. Insira o tubo do eixo (B3/ C3/ D2) do acessório no tubo de eixo da unidade superior (A15) (fig. 13).
3. Liberte o botão giratório de bloqueio (A18) rodando no sentido dos ponteiros do relógio. Rode e deslize o tubo de eixo da unidade inferior (A15) para dentro até que o botão giratório de bloqueio (A18) encaixe no lugar.
4. Aperte a porca de bloqueio (A19) para segurar a ligação dos tubos.

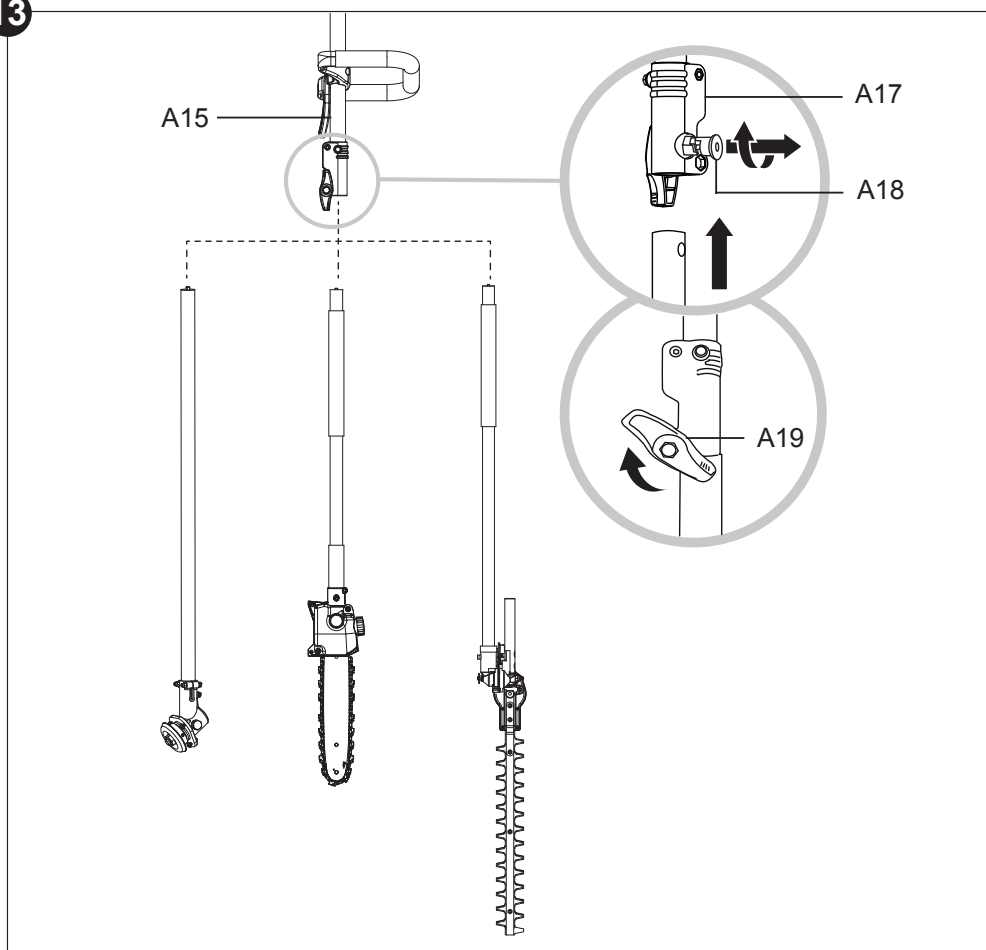
13

Atestar com combustível e óleo



AVISO! Esta máquina não é fornecida com mistura de gasolina-óleo no motor! Antes de operar esta máquina, é essencial enchê-la com uma mistura de gasolina-óleo!

Esta máquina está equipada com um motor a 2 tempos. O depósito de combustível e óleo são combinados e é essencial atestar com uma mistura de combustível-óleo antes de operar esta máquina. Tenha em conta as especificações técnicas para combustível e óleo do motor adequados.





AVISO! O combustível e o óleo são extremamente inflamáveis! Os fumos irão explodir se acesos! Certifique-se de que não existem chamas abertas em volta da máquina! Não fume enquanto reabastece combustível e óleo!



NOTA: Para evitar derrames e para filtrar resíduos, utilize um funil com filtro para encher a garrafa de mistura de combustível (E7) e o depósito de combustível (A9).

1. Coloque a máquina numa superfície estável e nivelada com a tampa do depósito de combustível (A8) virada para cima. Recomendamos que coloque uma folha não inflamável debaixo da máquina.
2. Coloque gasolina sem chumbo simples e um óleo de motor de qualidade para motor a 2 tempos a ar refrigerado na garrafa de mistura de combustível (E7) fornecida, respetivamente, através de 2 aberturas. Utilize as marcações de escala m diferentes lados para a rácio desejada de gasolina:óleo. Por exemplo, encha com gasolina até à marcação “10” primeiro, e depois encha com óleo de 2 tempos até à marcação “10”. Isto indica uma rácio correta de 40:1 aquando da utilização da escala 40:1.

	+		=	
100 ml	+	2,5 ml	=	40:1
200 ml	+	5 ml	=	
300 ml	+	7,5 ml	=	
400 ml	+	10 ml	=	

3. Dobre e agite a garrafa adequadamente para misturar o combustível.



NOTA: Utilize óleo de qualidade adicionada antioxidante expressamente indicado para utilização em motores a 2 tempos (**JASO FC GRADE OIL** ou **ISO EGC GRADE**). Não utilize óleo de mistura BIA ou TWC (tipo de refrigerador de ar a 2 tempos). A razão de mistura recomendada para gasolina:óleo é de 40:1.



CUIDADO! Risco de danos na máquina. Nunca misture combustível e óleo diretamente no depósito da máquina.

4. Desaparafuse a tampa do depósito de combustível (A8) (fig. 14).
5. Coloque combustível no depósito de combustível (A9). Deixe um espaço de aproximadamente 5 mm entre o topo do combustível e a extremidade interior do depósito para permitir a expansão. Não encha em demasia (fig. 15).
6. Limpe o combustível derramado com um pano absorvente suave. Volte a instalar e aparafuse a tampa do depósito de combustível (A8) (fig. 14).

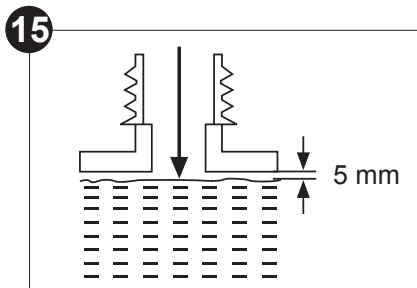
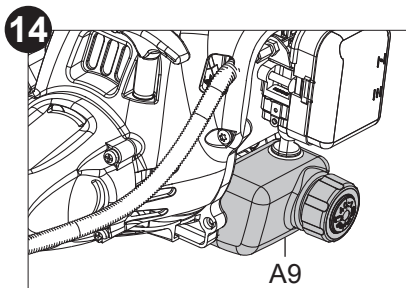

NOTA: O combustível e o óleo deterioram-se com o tempo. Poderá ser difícil pôr o motor a trabalhar se utilizar combustível que tenha sido guardado durante mais de 30 dias. No final da época, é aconselhável que coloque apenas o combustível de que necessita no depósito para cada utilização uma vez que deverá estar todo utilizado antes de armazenar o equipamento. Esvazie o combustível restante do depósito antes de cada utilização.

Controlos operativos

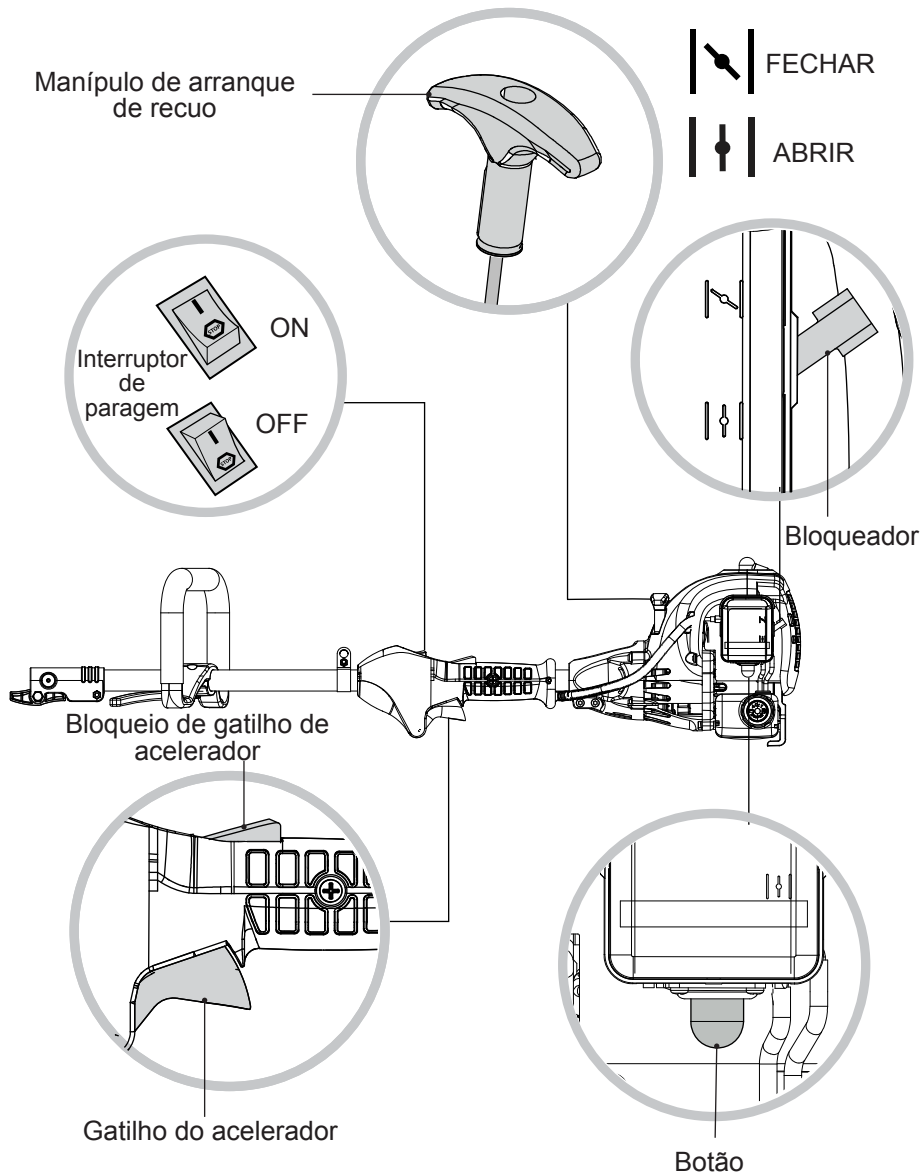

Preparação



Montar



Adicionar mistura de
combustível e óleo



Apenas para podador com
mastro: Adicione óleo de
corrente

Motor frio

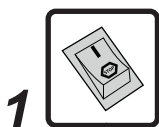

Colocar o
interruptor de
paragem em I



Configurar o
bloqueador
para
FECHADO



Prima o botão
6 vezes



Puxe o
manípulo de
arranque de
recuo até
que o motor
arranque



Configurar o
bloqueador
para ABERTO



Deixe
funcionar ao
ralenti durante
60 segundos

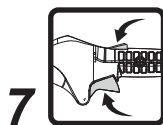

Prima o
bloqueio de
gatilho de
acelerador e
o gatilho de
acelerador

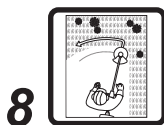

Manusear

Motor quente

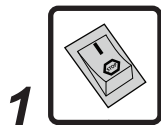

Colocar o interruptor de paragem em I

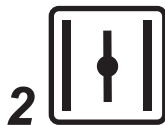

Configurar o bloqueador para ABERTO

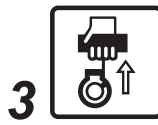

Puxe o manípulo de arranque de recuo até que o motor arranque



Prima o bloqueio de gatilho de acelerador e o gatilho de acelerador



Manusear

Parar

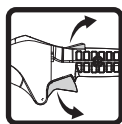

Liberte o gatilho de acelerador e o bloqueio de gatilho de acelerador



Colocar o interruptor de paragem em **STOP**

Armazenamento



Esvaziar o depósito de combustível



Apenas para podador com mastro: óleo vazio



Limpeza e manutenção



Armazenar



AVISO! Este arranque rápido fornece apenas uma panorâmica curta de como pôr a trabalhar e parar a máquina! Para uma utilização segura, é essencial ler todo o manual de instruções antes da primeira utilização!

Utilização prevista

Esta multiferramenta 4 em 1 25cc **FP4MTP25-3** foi criada com uma saída máxima de potência de 0,8 kW. Dependendo do acessório anexo, esta máquina serve para ser utilizada como:

- > **Cortador de mato:** Com a lâmina de tri-arco e a proteção de acessório de corte anexadas, a máquina serve para cortar ervas mais pesadas, mato e vegetação similar com uma espessura de até **20 mm**.
- > **Aparador de relva:** Com a cabeça de aparador de fio, a proteção do acessório de corte e a proteção de aparamento anexadas, a máquina serve para cortar ervas pequenas, relvado ou vegetação suave similar.
- > **Aparador de sebes:** Com o acessório de aparador de sebes anexo, a máquina poderá aparar sebes largas e altas, mato e arbustos.
- > **Podador com mastro:** Com o acessório de podador com mastro colocado, a máquina poderá cortar ramos com uma espessura máx. de **180 mm**.



AVISO! A máquina deve ser utilizada por um operador experiente* que tenha lido e entendido os requisitos de segurança indicados neste manual de instruções utilizando equipamento de proteção individual adequado (EPI)!

Esta máquina não deve ser utilizada para cortar outros materiais como, por exemplo, plástico, pedra, metal, madeira que contenham objetos estranhos, ou materiais que sejam perigosos para a saúde. Esta máquina não deverá ser utilizada para cortar relva ou vegetação muito grossas, relva molhada ou triturar folhas. O cortador de mato não deverá ser utilizado para nivelar elevações de terra, por exemplo, moinhos.

Por razões de segurança é essencial ler a totalidade do manual de instruções antes da primeira operação e observar todas as instruções aí contidas. Esta máquina é apenas para uso doméstico e não serve para qualquer utilização comercial. Não deve ser utilizado para quaisquer propósitos além dos descritos.

* Um operador treinado é uma pessoa que tem a competência e o conhecimento quanto à utilização e aos perigos associados à utilização de um equipamento e ainda as precauções a ter para limitar estes perigos.

Equipamento de segurança

A máquina tem várias peças de equipamento de segurança que reduzem o risco de lesão aquando do trabalho.

Proteção de aparamento e de acessório corte

- > As proteções (D4/ D11) protegem o operador contra o lançamento de objetos durante a operação.
- > Para o aparador de relva com cabeça de aparador de fio (D13), utilize apenas juntamente com a proteção de aparamento (D11) e proteção de acessório de corte (D4).
- > Para o cortador de mato que utilize uma lâmina de corte em tri-arco (D6), utilize-o apenas juntamente com a proteção de acessório de corte (D4).
- > O cortador de linha de corte (D12) é integrado na proteção de aparamento (D11) e encurta a linha de corte (D14) até ao comprimento necessário (fig. 16).

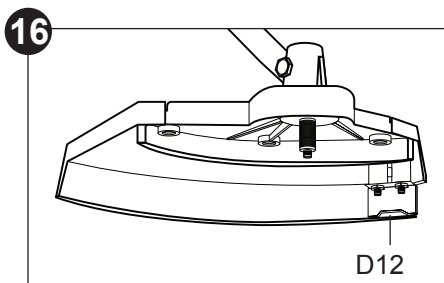

- > Nunca utilize a máquina sem uma proteção ou uma proteção deficiente.

Arnês



NOTA: O arnês melhora os movimentos de trabalho e permite que o operador faça a gestão do trabalho de forma segura e afaste a tensão do corpo.

Utilize sempre o arnês quando trabalhar com a máquina. Desligue sempre a máquina e aguarde até que a ferramenta do acessório pare totalmente antes de retirar o arnês.

1. Coloque o arnês (E6) sobre o ombro esquerdo atravessando o peito e as costas. A libertação rápida dever-se-á localizar na anca direita (fig. 17).
2. Engate o arnês (D6) no ciclo de arnês (A14) no tubo do eixo superior (A18).
3. Ajuste o comprimento do arnês (E6) para que o peso da máquina fique equilibrado e o acessório de corte fique a aproximadamente 10–15 cm do chão.

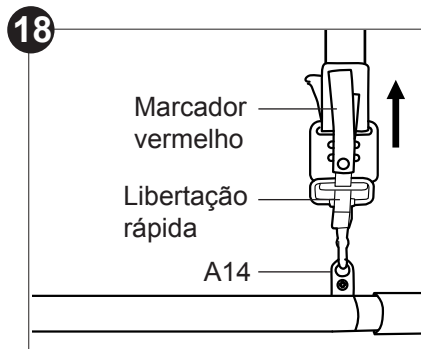
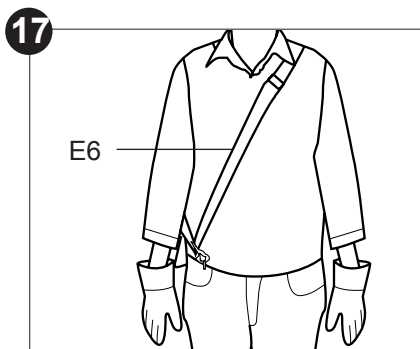

AVISO! Na eventualidade de uma emergência, puxe o marcador vermelho de libertação rápida para cima para libertar a máquina do arnês (fig. 18).

Barra de barreira

A barra de barreira (A20) serve para manter uma distância mínima na lateral da máquina de uma obstrução ou uma parede. Monte sempre o manípulo dianteiro (A16) com a barra de barreira (A20) para a máquina (fig. 19).

Bloqueio de gatilho de acelerador

O bloqueio de gatilho de acelerador (A12) evita o arranque não intencional do gatilho de acelerador (A11). O gatilho de acelerador (A11) só pode ser ativado se o bloqueio de gatilho de acelerador (A12) estiver premido (fig. 20).

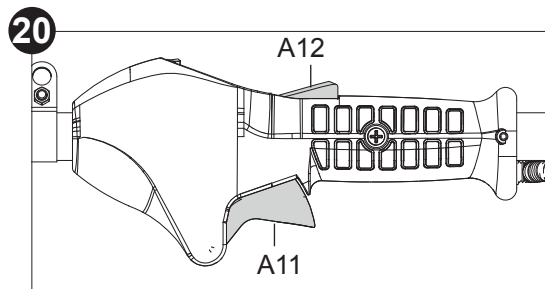
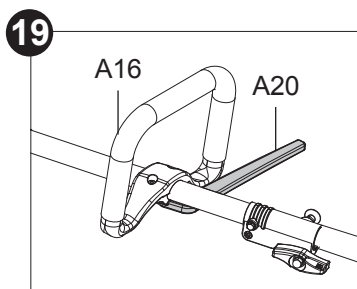

PERIGO! Risco de ferimento! A máquina só deverá ser colocada em funcionamento se não forem encontradas avarias. Se qualquer equipamento de segurança tiver defeitos, deverá ser substituído/fixado antes da próxima utilização.

Funcionamento**Verificar antes do arranque:**

1. Verifique a máquina, e ainda os acessórios para danos antes de cada utilização. Não utilize a máquina se estiver danificada ou deformada.
2. Verifique bem se os acessórios e o acessório estão adequadamente instalados.
3. Verifique o nível de combustível, reabasteça se necessário.
4. Pegue sempre na máquina pelos manípulos. Mantenha os manípulos secos e limpos para assegurar uma aderência adequada.
5. Certifique-se de que as aberturas de ventilação estão desobstruídas e limpas. Limpe-as se for necessário com uma escova suave. As aberturas de ventilação bloqueadas poderão levar ao sobreaquecimento e a danos na máquina.
6. Utilize o equipamento de proteção individual correto para se proteger de objetos ocultos que possam ser atirados pelos acessórios de corte.
7. Certifique-se de que a área está livre de pedras, paus, fios, linhas elétricas, etc. ou outros objetos que poderão danificar a ferramenta.
8. Desligue o motor imediatamente se for perturbado por outras pessoas que entrem na área de trabalho. Deixe sempre a máquina parar na totalidade antes de a colocar no chão.

9. Não trabalhe em demasia. Faça paragens regulares de modo a assegurar que se concentra no trabalho e tem o total controlo da máquina.
10. Entenda o objetivo e a utilização de todo o equipamento de segurança, incluindo o arnês.



NOTA: Em alguns países, os regulamentos definem a que horas do dia e em que dias especiais as máquinas podem ser utilizadas e que restrições se aplicam! Peça à sua comunidade informações detalhadas e tenha em conta os regulamentos de modo a preservar um bairro pacífico e evitar cometer ofensas administrativas!

Arrancar o motor



PERIGO! Risco de incêndio!

- > Devido a qualquer combustível derramado, a máquina pode pegar fogo.
- > Limpe o combustível derramado antes de começar a utilizar um pano absorvente suave.
- > Arranque o motor a alguns metros de distância do local onde o tiver abastecido.



NOTA: Risco de danos na máquina!

Nunca torça o cabo de arranque em volta da sua mão! Puxe apenas pelo manípulo!

Não liberte repentinamente o manípulo de arranque de recuo! Deixe que o cabo volte lentamente e de uma forma controlada sempre que for puxado!



NOTA: Se o motor não arrancar, poderá estar inundado. A inundação é causada por demasiada mistura de combustível injetada na altura errada e pode evitar que a máquina arranque. Siga o procedimento abaixo:

1. Remova a vela de ignição e seque-a.
2. Puxe o manípulo de arranque de recuo várias vezes para drenar o combustível da câmara de combustão.
3. Aguarde até que o combustível evapore e volte a colocar a vela de ignição.
4. Limpe qualquer combustível derramado e mova a máquina para pelo menos 3 metros antes de colocar o motor a trabalhar para evitar qualquer incêndio acidental.
5. Aguarde até que o motor arrefeça, e depois arranque a máquina frio ou a quente conforme indicado.

Arrancar o motor a frio

1. Coloque a máquina numa superfície firme e estável. O acessório não deverá tocar no chão ou em quaisquer objetos.
2. Colocar o interruptor de paragem (A13) em I (fig. 21).
3. Coloque o bloqueador (A5) para a posição FECHADA |↘| (fig. 22).
4. Prima o botão (A7) 6 vezes até que a bolha esteja cheia de combustível (fig. 23).

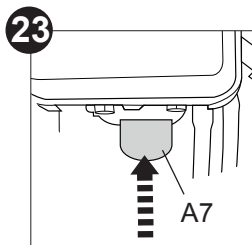
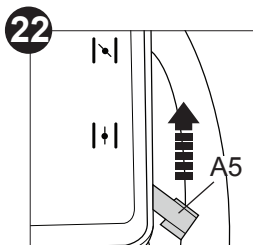
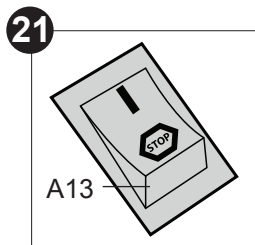

5. Segure a máquina com firmeza no chão com a sua mão esquerda. Puxe o manípulo de arranque de recuo (A2) lentamente com a sua mão direita até que sinta uma resistência e depois puxe com força e rapidamente (fig. 24). Repita-o até que o motor arranque.
6. Coloque o bloqueador (A5) para a posição ABERTA |↑|.
7. Deixe a máquina ao ralenti durante 60 segundos para aquecer.

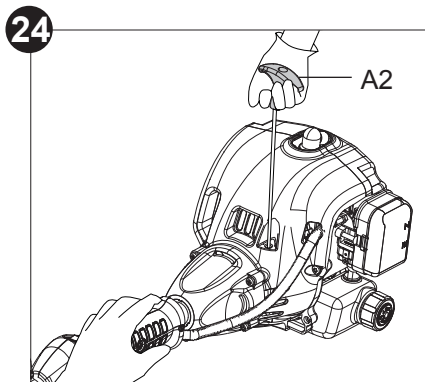
**Arrancar o motor a quente**

1. Coloque a máquina numa superfície firme e estável. O acessório não deverá tocar no chão ou em quaisquer objetos.
2. Colocar o interruptor de paragem (A13) em I (fig. 25).
3. Coloque o bloqueador (A5) para a posição ABERTA |↑| (fig. 26).

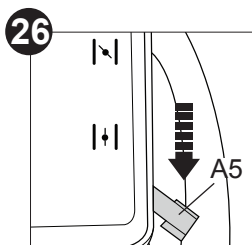
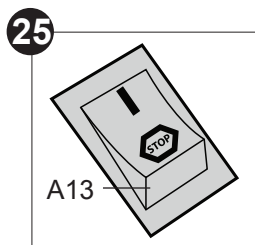

4. Segure a máquina com firmeza no chão com a sua mão esquerda. Puxe o manípulo de arranque de recuo (A2) lentamente com a sua mão direita até que sinta uma resistência e depois puxe com força e rapidamente (fig. 23). Repita-o até que o motor arranque.

Após arrancar o motor

1. Prima o bloqueio de gatilho de acelerador (A12) e depois prima, lentamente, o gatilho de acelerador (A11) para aumentar a velocidade do motor.
2. Verifique se a máquina para de rodar quando libertar o gatilho de acelerador (A11).
3. Assim que o motor estiver a rodar com suavidade, levante a máquina cuidadosamente.



AVISO! Transporte sempre a máquina utilizando o arnês (E6) colocado na máquina. Não a transporte apenas com as suas mãos.

Parar o motor

1. Liberte o gatilho de acelerador (A11) e o bloqueio de gatilho de acelerador (A12), e deixe a máquina ao ralenti durante algum tempo.
2. Colocar o interruptor de paragem (A13) em **STOP**.



AVISO! A máquina continua a trabalhar durante algum tempo mesmo após o motor ter parado! Aguarde até que o dispositivo de corte fique totalmente parado antes de desligar a máquina!

Utilização do cortador de mato e aparador de relva

Alimentação de linha de aparador

A cabeça de aparador de fio (D13) está equipada com um amortecedor que ajuda a alimentar a linha de corte (D14). Bata o amortecedor numa base firme enquanto a máquina está a operar, a bobina irá libertar a linha de aparamento nova (fig. 27). Um cortador de linha de corte é integrado na proteção de aparamento (D11) e corta a linha a um comprimento pré-definido.

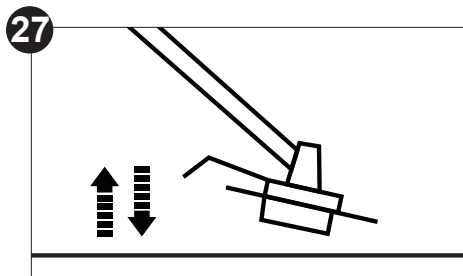

Dicas de aparamento/corte



AVISO! Evite contactar a lâmina de corte com pedras, cabos, vidro, etc. que possa causar lesões no operador. Inspeccione a lâmina de corte com regularidade quanto a danos, rachas ou quebras.



AVISO! Quando trabalhar com a lâmina de corte, existe sempre um risco de recuo se a cabeça de corte entra em contacto com um objeto rígido. O recuo irá causar uma paragem repentina da cabeça de corte que, por sua vez, resulta na cabeça de corte a ser forçada na direção oposta para a rotação da lâmina de corte. Certifique-se de que mantém uma aderência firme com ambas as mãos. Na eventualidade de um recuo, mantenha uma postura firme para evitar lesões.

- > Segure sempre a máquina com firmeza com ambas as mãos no manípulo dianteiro (A16) e no manípulo traseiro (A10). Nunca opere esta máquina com apenas uma mão.
- > Mantenha uma aderência firme com os polegares e os dedos que à volta do manípulo. Uma aderência firme ajuda a reduzir o “contragolpe” e a manter o controlo da máquina.
- > Mantenha-se direito, não se incline para a frente e tome atenção à postura. Mantenha ambos os pés afastados para manter o equilíbrio corporal.
- > Puxe cuidadosamente o acessório de corte a partir de cima aquando do corte de mato comprido.
- > Mova o acessório de corte no sentido da base de árvores jovens ou vegetação mais grossa.
- > Não levante o acessório de corte mais alto do que o seu joelho. Quando mais alto segurar o acessório de corte, mais alto será o risco de objetos serem atirados (fig. 28).

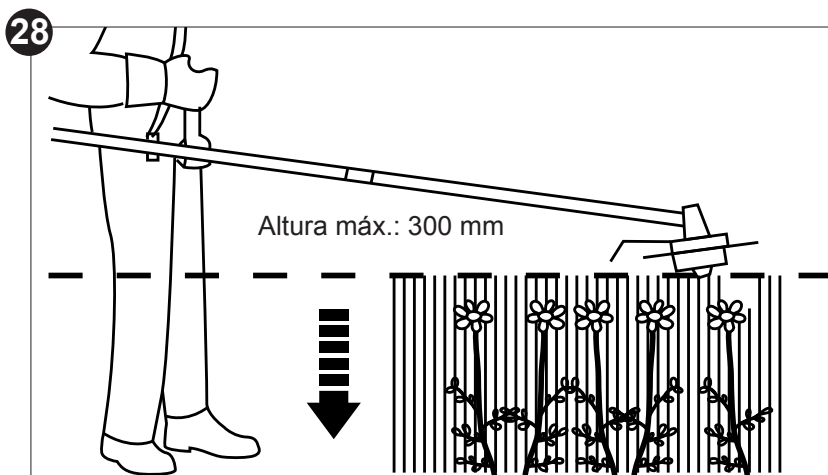

- > Evite cortar erva alta num corte só. Apare relva mais alta por níveis (fig. 29).

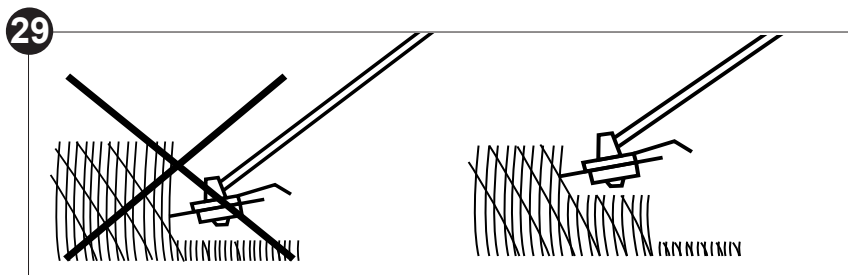

- > Segure o acessório de corte um pouco acima do chão num ângulo de aproximadamente 30° (fig. 30).
- > Mova a máquina com movimento regular e lento, da esquerda para a direita, antes de a mover para trás para a posição de arranque e aparamento da área próxima (fig. 31).

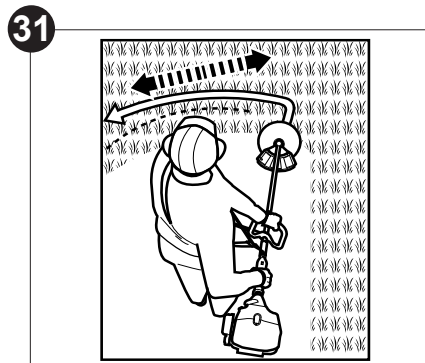
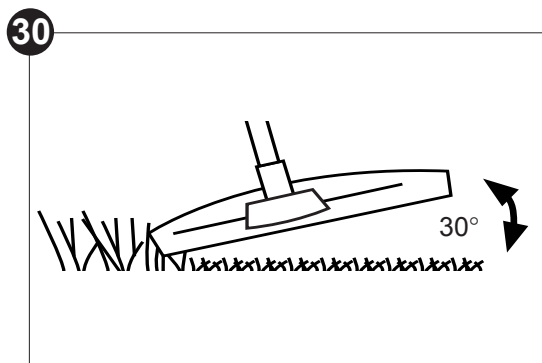

- > Certifique-se de que o acessório de corte permanece limpo e livre de restos de corte para evitar encravamento. Certifique-se de que o interruptor de paragem (A13) é colocado em **STOP** e que o conector de vela de ignição (19) é removido antes de verificar o acessório de corte quanto a defeitos.
- > Evite cortar relva molhada uma vez que tende a ficar pegada às peças em movimento.
- > Tome especial atenção aquando da realização do trabalho próximo de árvores e arbustos (fig. 32).

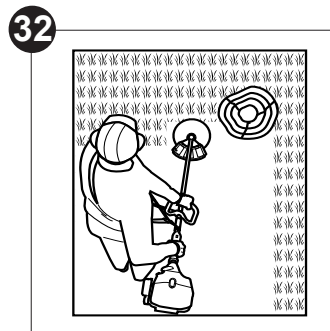

Utilizar o podador com mastro

Contragolpe



AVISO! Cuidado com o contragolpe! O contragolpe pode provocar uma perda perigosa de controlo da máquina e resultar em ferimentos graves ou fatais para o operador ou para qualquer pessoa que esteja por perto! Esteja sempre atento porque o contragolpe rotativo e o contragolpe de aperto são grandes perigos da operação da máquina e a principal causa da maioria dos acidentes!

- > O contragolpe é o movimento repentino para trás/para a frente da máquina, ocorrendo quando a correia (na ponta da barra da correia) entra em contacto com madeira, ou quando a correia fica encravada.
- > Quando o contragolpe ocorre, a máquina reage imprevisivelmente e pode causar lesões graves no operador e nos transeuntes.
- > Com um conhecimento básico do “contragolpe” o elemento surpresa pode ser reduzido ou eliminado. A surpresa súbita contribui para a maioria dos acidentes.
- > Deve ler atentamente todas as advertências de segurança e instruções do utilizador cuidadosamente antes de tentar operar esta máquina.

Para evitar contragolpes:

- > Nunca trabalhe com uma corrente solta, largamente esticada ou muito desgastada.
- > Utilize sempre uma corrente de contragolpe baixo.
- > Verifique a tensão correta da corrente.
- > Utilize apenas barras e correntes de substituição especificadas neste manual.
- > Siga as instruções de afiação e manutenção da correia de serra. A diminuição da altura do sonda de profundidade pode levar a um aumento do contragolpe.
- > Nunca trabalhe com a ponta da barra guia.
- > Serre com a barra guia num ângulo plano.
- > Segure sempre bem a máquina com ambas as mãos.

Poda

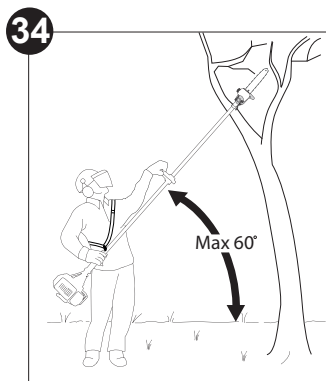
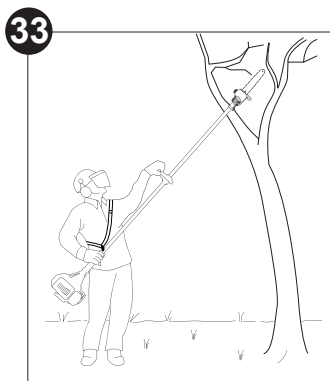

- > Segure sempre a máquina com firmeza com ambas as mãos no manípulo dianteiro (A16) e no manípulo traseiro (A10). Nunca opere esta máquina com apenas uma mão (fig. 33).
- > Mantenha uma aderência firme com os polegares e os dedos que à volta das pegas. Uma aderência firme ajuda a reduzir o “contragolpe” e a manter o controlo da máquina.
- > Segure sempre a máquina a um ângulo não superior a 60° a partir do nível horizontal. Caso contrário, a operação segura não é possível (fig. 34).
- > Nunca se coloque diretamente debaixo de ramos a ser cortados. Objetos podem cair de forma diferente do esperado. Posicione-se sempre fora do caminho dos ramos que caem (fig. 35).
- > Mantenha outras pessoas afastadas da extremidade de corte da máquina e a uma distância de segurança da área de trabalho. Mantenha uma distância mínima de 10 m dos transeuntes (fig. 36).



AVISO! Nunca sobe para cima da árvore para podar! Não fique em cima de escadas, plataformas, troncos ou em qualquer posição que possa causar a perda do seu equilíbrio ou do controlo da máquina! Ao podar as árvores é importante não fazer o corte de descarga ao lado do ramo principal ou do tronco até que tenha cortado o ramo para reduzir mais ainda o peso! Isto evita tirar a casca do ramo principal!

- > Nunca se coloque sobre um escadote ou outro tipo de apoio instável enquanto utiliza a máquina. Um apoio inseguro convida a perigos (fig. 37).



AVISO! Esta máquina não foi criada para fornecer proteção contra choque elétrico na eventualidade de contacto com linhas elétricas superiores! Assim, não utilize a máquina próxima de cabos, linhas elétricas ou telefónicas. Mantenha uma distância mínima de 10 m de todas as linhas elétricas (fig. 38)!

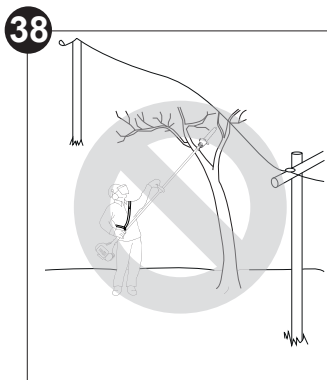
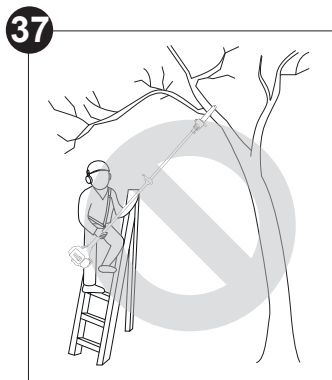
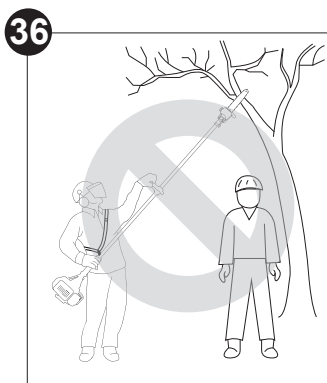
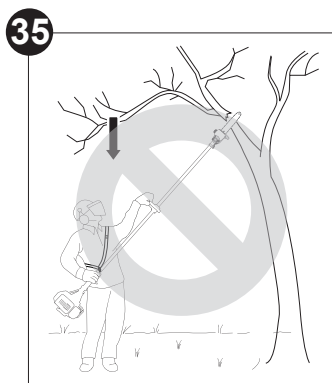

- > Utilize a máquina apenas com apoio seguro. Segure a máquina do lado direito do seu corpo.
- > Não opere a máquina com braços totalmente estendidos ou tente cortar áreas de difícil acesso.
- > Mantenha uma pressão firme e continuada na máquina enquanto com ela trabalha. Não tente forçar a máquina através da madeira, deixe o dispositivo de corte fazer o trabalho, utilizando os dentes aderentes para aplicar uma pressão de nivelção mínima.
- > Tenha cuidado ao chegar ao fim do corte. O peso da máquina pode mudar inesperadamente, uma vez que corta livremente da madeira. Podem ocorrer acidentes nas pernas e nos pés. Remova sempre o produto de um corte de madeira enquanto estiver em funcionamento.



NOTA: A correia deve funcionar a toda a velocidade antes de entrar em contacto com a madeira.

Cortar ramos finos

Ramos finos podem ser cortados com um corte simples. Para evitar que o ramo lasque e encurve, o mesmo deverá ser cortado em vários pedaços (fig. 39).

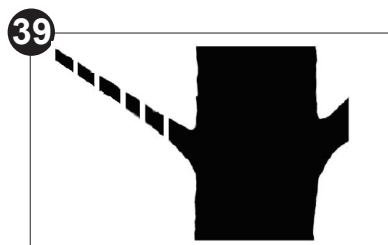

Cortar ramos grossos

Quando cortar ramos grossos, são necessários três cortes conforme indicado abaixo:



NOTA: Remova os ramos que caem no chão com regularidade para evitar perigos de tropeço. Verifique o nível de óleo com regularidade e ateste se necessário. Desligue a alimentação quando deixar a máquina.

1. Primeiro corte o ramo de baixo, fora do local onde tenciona cortar o ramo. O corte deverá ser até um terço do ramo (fig. 40).
2. Corte o ramo a partir de cima, fora de onde o ramo for cortado (fig. 41).
3. Por fim, corte o coto com um corte limpo de cima para baixo (fig. 42).

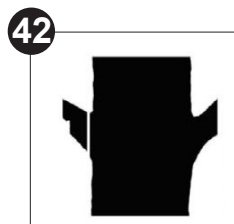
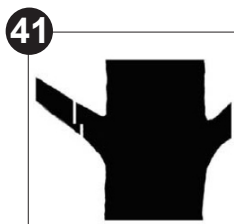
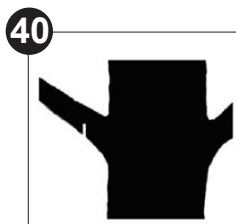

> Poderá querer selar o corte com um composto adequado.

Aparador de sebes

Ajuste do ângulo

Ajuste o ângulo do acessório para se adequar às condições de trabalho.

1. Prima as alavancas de bloqueio (B4) com uma mão e segure-as na posição (fig. 43).

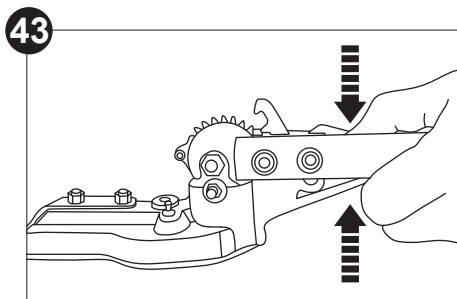

2. Mova o tubo do eixo (B3) com uma mão até que o ângulo desejado seja ajustado (fig. 44). O ângulo pode ser ajustado de -90° a $+60^\circ$.

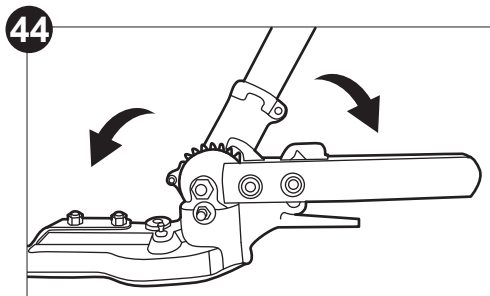

3. Liberte as alavancas de bloqueio (B4) quando o ângulo desejado é ajustado. Certifique-se de que o gancho engata entre dois dentes da roda dentada (fig. 45).

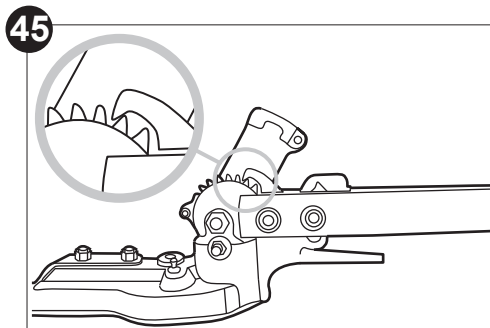

Aparar

- > Corte e remova os ramos que excedam a capacidade de corte desta máquina utilizando um podador adequado antes da operação.
- > Segure sempre a máquina com firmeza com ambas as mãos no manípulo dianteiro (A16) e a pega aderente (B2). Nunca opere esta máquina com apenas uma mão.
- > Corte ambos os lados a partir da parte inferior, cortando para cima em direção ao topo. Isto irá evitar que quaisquer cortes caiam no caminho da área ainda a ser cortada (fig. 46).

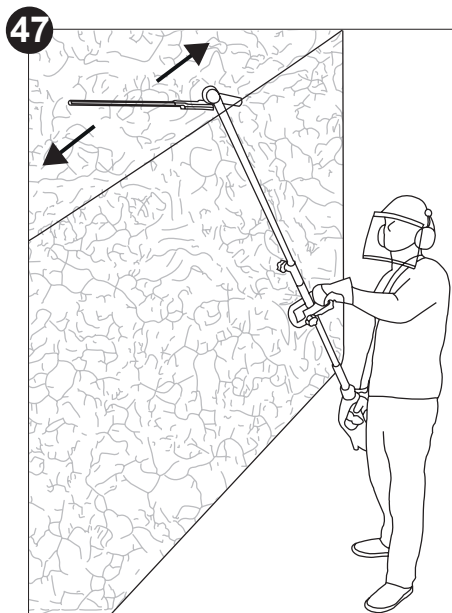
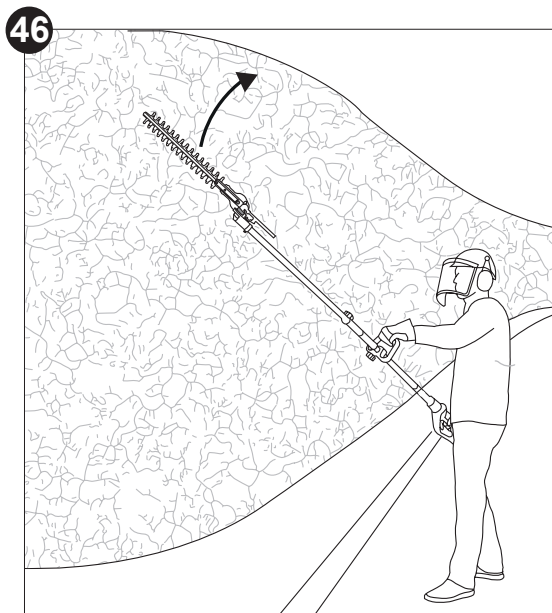

- > Depois de cortar os lados avance para a parte de cima.
- > Quando cortar extremidades largas com a área de corte à vista, mova a lâmina do cortador levemente pela superfície a cortar com um movimento de varredura seguindo a forma da sebe ou do arbusto. É recomendável uma ligeira inclinação da lâmina do cortador para baixo na direção do movimento para um ótimo desempenho de corte (fig. 47).
- > Mova a máquina em movimento lento quando cortar sebes altas e a área de corte fora da vista.
- > Não se apresse e não tente cortar demasiado com uma só passagem da lâmina do cortador.
- > Corte em várias etapas se a área a ser cortada for particularmente longa para conseguir um resultado melhor; os cortes mais pequenos permitem uma compostagem fácil.



NOTA: Quando a forma for aconselhada para atingir uma forma trapezoidal (fig. 48). Um corte trapezoidal corresponde ao crescimento natural de plantas e resulta num crescimento de sebes otimizado, uma vez que irá trazer mais luz à parte inferior da sebe.

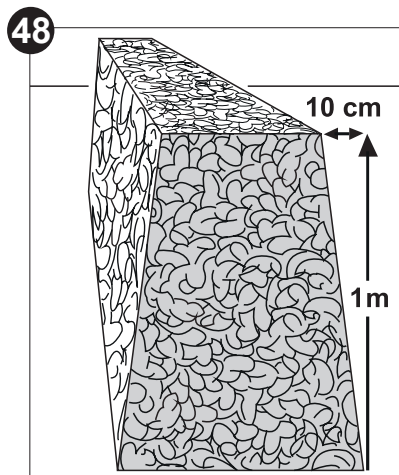

Após a utilização da máquina

1. Coloque o interruptor de paragem (A13) para **STOP**, desconecte o conector de vela de ignição (A3) e deixe o motor arrefecer.
2. Verifique, limpe e armazene a máquina conforme indicado abaixo.



AVISO! O dispositivo de corte irá continuar a rodar durante algum tempo após o motor ter sido parado. Aguarde até que o dispositivo de corte pare totalmente antes de colocar a máquina no chão.

Regras de ouro para cuidar do produto



AVISO! Pare sempre o motor, desconecte o conector de vela de ignição (A3) e deixe que o motor arrefeça antes de realizar a inspeção, manutenção e limpeza.



PERIGO! A manutenção adequada é essencial para uma operação segura e sem problemas. A manutenção inadequada ou a falha em abordar um problema instantaneamente pode causar uma avaria que poderá resultar em lesões graves ou mesmo morte.

1. Mantenha a máquina limpa. Remova os resíduos após cada utilização e antes do armazenamento.
2. A limpeza regular e adequada irá ajudar a uma utilização segura e prolongar a vida útil da máquina.
3. Inspeccione a máquina antes de cada utilização quanto a peças danificadas ou desgastadas. Não opere o dispositivo se houver peças danificadas ou desgastadas. Substitua as peças desgastadas conforme necessário ou contacte um centro de assistência autorizado para reparar a máquina antes de a usar novamente.



AVISO! Realize apenas reparações e trabalhos de manutenção de acordo com estas instruções! Todos os outros trabalhos devem ser feitos por um especialista qualificado!

Limpeza e manutenção



NOTA: Não use produtos químicos, pilhas alcalinas, detergentes abrasivos ou agressivos ou desinfetantes para limpar esta máquina, pois podem danificar as superfícies.

Limpar o revestimento

- > Utilize um pano húmido e sem deixar pelos para limpar o revestimento.
- > Não submerja a máquina em água, ou em outros líquidos.
- > Limpe as aberturas de ventilação (A4) localizadas na traseira e do lado direito do motor com uma escova suave. Aberturas de ventilação (A4) entupidas poderão fazer com que o motor sobreaqueça.
- > Limpe a superfície com um pano húmido.

Limpar os acessórios

- > Desmonte o acessório pela ordem inversa à montagem.
- > Utilize ar comprimido (máx. 3 bar) para remover sujidade acumulada no acessório.
- > Utilize um pano húmido e sem deixar pelos para limpar a superfície.
- > Limpe a superfície com um pano húmido.

Limpe o dispositivo de corte (aparador de sebes)

- > Mantenha o dispositivo de corte (B5) limpo e livre de resíduos. Remova as aparas.
- > Mantenha a lâmina de cortador (B6) afiada para assegurar um desempenho de corte adequado. Substitua um dispositivo de corte danificado (B5) por um novo do mesmo tipo.
- > Lubrifique o dispositivo de corte (B5) após cada utilização para prolongar a vida útil da máquina. Aplique óleo de máquinas leve ao longo da extremidade da lâmina do cortador (B6) (fig. 49).
- > Verifique-se quanto a quaisquer danos e proteja-a da corrosão. Se necessário, leve as lâminas do cortador a um revendedor autorizado para afiar.
- > Aperte as porcas soltas no dispositivo de corte (B5) com uma chave inglesa adequada para assegurar uma operação segura (fig. 50).

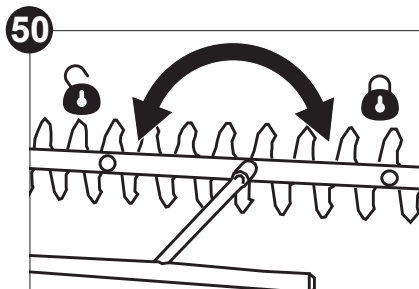
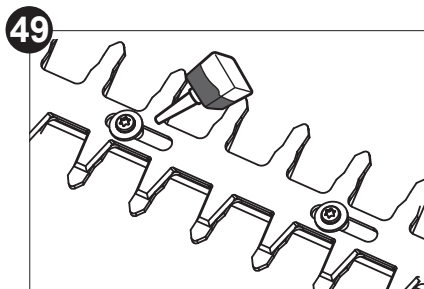

Barra guia (podador com mastro)

A maioria dos problemas com a barra guia (C6) podem ser evitados mantendo apenas a máquina com boa manutenção. O enchimento incorreto e configurações de sonda de profundidade e cortador não padrão são as causas da maioria dos problemas da barra guia, resultando principalmente em desgaste irregular da barra. Uma vez que a barra se desgasta irregularmente, as calhas alargam, e isto poderá provocar com que a correia se mova e dificulte a realização de cortes diretos. Se

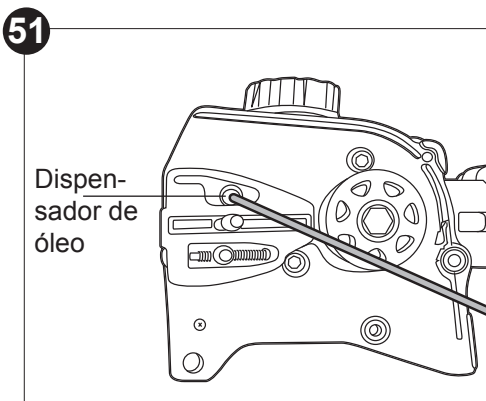

a barra guia não estiver bem lubrificada e a máquina for operado com uma correia de serra que esteja muito apertada, isto irá contribuir para um desgaste rápido da barra. Para ajudar a minimizar o desgaste da barra é recomendada a manutenção da barra guia e ainda a correia de serra.

- > Desmonte a barra guia (C6) e a correia de serra (C7) pela ordem inversa da montagem.
- > Verifique o dispensador de óleo quanto ao entupimento e limpe se necessário para assegurar a lubrificação adequada da barra guia e da motosserra durante a operação. Utilize um fíco suave pequeno o suficiente para inserir no orifício de descarga de óleo (fig. 51).



NOTA: O estado das passagens de óleo pode ser facilmente verificado. Se as passagens estiverem desobstruídas, a correia irá automaticamente emitir um borrito de óleo segundos após a máquina arrancar. A máquina está equipada com um sistema automático de óleo.

- > Elimine os resíduos das calhas na barra guia (C6) utilizando uma chave de fendas, espátula, escova de arame ou outra ferramenta similar. Isto irá manter as passagens de óleo abertas para evitar a lubrificação adequada para a barra guia (C6) e para a correia de serra (C7) (fig. 52).
- > Verifique a “calha” da barra guia quanto ao desgaste: Segure uma régua (direita) contra a lateral da barra guia e as “placas laterais do cortador”. Se existir uma falha entre a régua e a barra guia, a “calha” da barra guia é normal. Se não existir falha (descarga da régua contra a lateral da barra guia), a “calha” da barra guia está desgastada e necessita de ser substituída por uma nova do mesmo tipo (fig. 53).

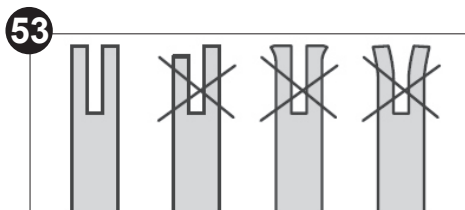
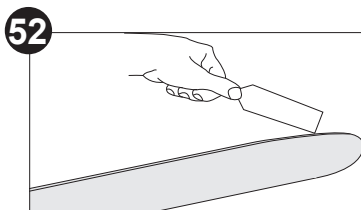

- > Rode a barra guia (C6) a 180° para permitir um desgaste uniforme prolongando desta forma a vida útil da barra guia (C6).
- > Verifique a correia de serra (C7) quanto ao possível desgaste e danos. Substitua-a por uma nova, se necessário. O operador experiente pode afiar a correia de serra sem corte (ver capítulo em seguida “**Afiar a correia de serra**”).
- > Volte a instalar a motosserra (C7) e a barra guia (C6) conforme descrito em “**Montagem**”.

Afiar a correia de serra



AVISO! Pode afiar a correia de serra por si próprio se tiver formação e experiência! Utilize ferramentas corretas para afiar a correia de serra!



NOTA: Nunca serrar com a corrente se ela estiver sem corte. A correia de serra está sem corte se tiver que forçar a máquina a fazer o trabalho e as lascas serem muito pequenas.

- > Afie a correia de serra (C7) profissionalmente através de um centro de serviço autorizado ou afie a corrente por si próprio utilizando um kit adequado de afiar. Verifique também as instruções de afiar fornecidas com o kit de afiar.
- > A diferença de altura entre o dente e o cume é a profundidade de corte. Ao afiar a correia de serra (C7) tem de considerar os seguintes pontos (fig. 53).
 - Ângulo da lima
 - Ângulo do corte
 - Posição da lima
 - Diâmetro da lima redonda
 - Profundidade da lima

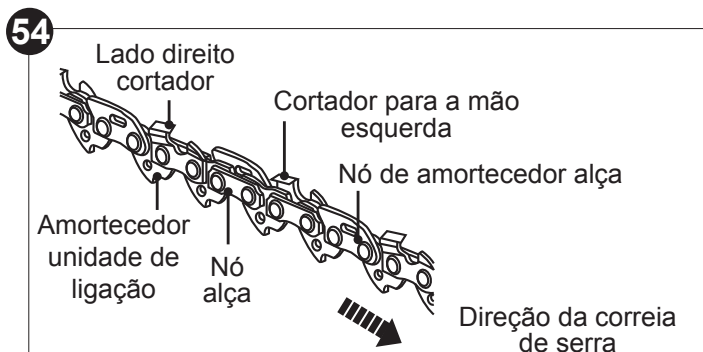

- > Para afiar a corrente procede como a seguir:
 - Utilize luvas de proteção.
 - Certifique-se de que a corrente está corretamente tensionada.
 - Bloqueie a correia na barra.
- > Utilize uma lima adequada com um diâmetro de 1,1 vezes a profundidade do dente de corte. Certifique-se de que 20 % do diâmetro da lima está acima da placa superior do cortador.
- > Uma guia de limpa está disponível de comerciantes de ferramentas reputados e é a forma mais fácil de segurar a limpa na posição correta.

- > Lime num ângulo perpendicular à barra e num ângulo de 30° para a direção do movimento (fig. 55).

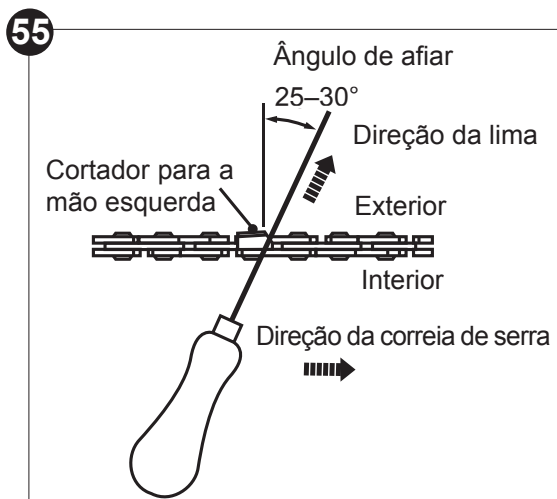

- > Lime cada dente apenas de dentro para fora. Lime primeiro um dos lados da corrente em seguida vire a serra e repita o processo.
- > Afie cada dente igualmente utilizando o mesmo número de dentes.
- > Mantenha todos os comprimentos dos cortes iguais. Verifique a altura do sonda de profundidade de segurança a cada 5 afiamentos. Se os sonda de profundidade também são aparados é essencial que o perfil original seja restaurado.
- > Utilize um instrumento de medição do sonda de profundidade para verificar a altura do sonda de profundidade. Os modelos de medição do sonda de profundidade estão disponíveis na maioria dos comerciantes de ferramentas de renome (fig. 56).

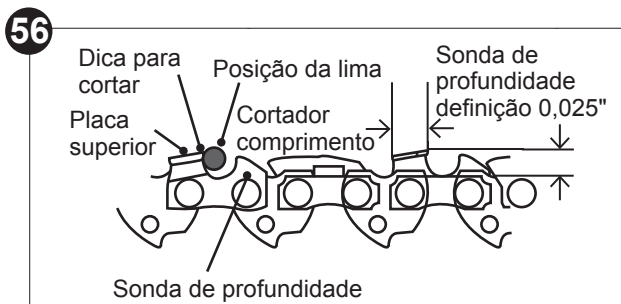

Roda dentada

1. Limpe a roda dentada.
2. Utilizando uma pistola de lubrificação descartável insira o nariz da agulha no orifício de lubrificação (C8) e injete a massa lubrificante até aparecer na ponta do exterior da roda dentada (fig. 57).
3. Desbloqueie a correia na barra. Gire a correia de serra (38) manualmente. Repita o procedimento de lubrificação até que toda a roda dentada tenha sido lubrificada.

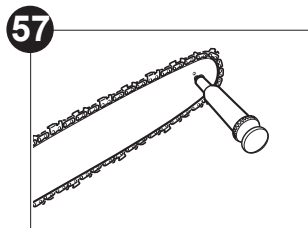

Afiamento da lâmina de corte de mato

- > Remova o acessório da lâmina do cortador de mato da cabeça de corte.
- > Limpe toda a lâmina com uma escova de arame e água com sabão.
- > Seque a lâmina com um trapo.
- > Esfregue a lâmina com óleo lubrificante utilizando um trapo limpo.
- > Angule a lima achatada contra a lateral da lâmina e bata-a num movimento angulado para cima e para baixo. Faça-o de ambos os lados de todas as extremidades de corte.
- > Verifique que todos os lados estão bem afiados.

Linha de corte

Se a linha de corte estiver gasta, a bobina deve ser substituída por uma do mesmo tipo, ou a linha de corte deverá ser reabastecida.

Antes de substituir a bobina ou a linha de corte:

1. Coloque a máquina numa superfície plana com a unidade da bobina virada para cima.
2. Abra a unidade da bobina desaparafusando o amortecedor no sentido dos ponteiros do relógio (fig. 58).

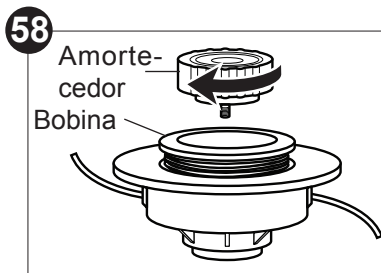

Para substituir a bobina:

1. Remova a antiga da unidade da bobina.
2. Substitua por uma nova do mesmo tipo.

Para substituir a linha de corte:

1. Retire a antiga bobina e remova a linha de corte remanescente.
2. Corte uma linha de corte com 3 metros de comprimento com um diâmetro de 2 mm.
3. Faça um ciclo no meio da linha e insira este ciclo no gancho da bobina.
4. Rebobine as suas peças da linha de corte no sentido dos ponteiros do relógio com firmeza em volta da bobina (fig. 59). Veja a seta de marcação “REBOBINAR CABO” na bobina para a direção de bobinagem.
5. Coloque a bobina na unidade de bobina e passe cada extremidade da linha de corte através dos respetivos orifícios (fig. 60).
6. Puxe ambas as extremidades da linha de corte para que existam 15 cm das linhas de corte soltas.
7. Reinstale o amortecedor e rode-o na direção contrária à dos ponteiros do relógio para segurar as peças no lugar, premindo a bobina no sentido da unidade da bobina.

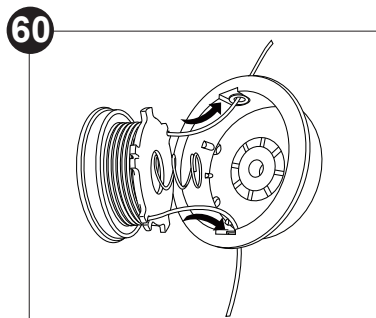
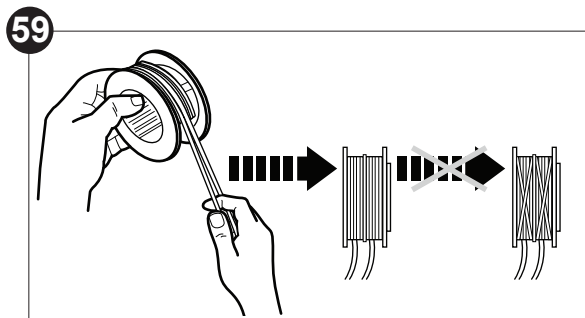

AVISO! Após substituir a linha de corte, corra a máquina sem carga durante pelo menos um minuto para se certificar de que a linha tinha sido instalada adequadamente e a máquina funciona corretamente.



AVISO! Nunca utilize roscas de aço ou linhas de corte!



NOTA: Para manter a linha de corte elástica, remova a cabeça de aparador do fio (D13) e armazene-a num local húmido. Dois ou três dias antes do arranque da nova época, coloque a linha de corte em água para a manter flexível.

Filtro de ar

Inspeccione o filtro de ar com regularidade. Substitua-o por um filtro novo, se necessário.

1. Prima o marcador de bloqueio na parte inferior da caixa do filtro de ar (A6) e abra a tampa (fig. 61).
2. Remova o filtro de ar e bata com ele numa superfície sólida para remover o pó. Utilize ar comprimido (máx. 3 bar) para remover sujidade persistente.
3. Aplique uma pequena quantidade de óleo do filtro de ar no filtro de ar para conseguir um desempenho otimizado. Retire o óleo em excesso e coloque o filtro na caixa.
4. Volte a instalar o filtro e feche a tampa da caixa do filtro de ar (A6).

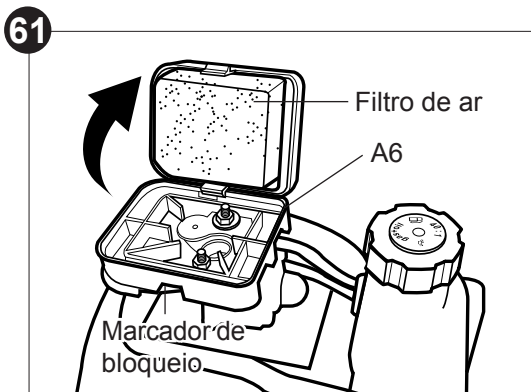

Combustível, linhas de combustível e filtro de combustível

O depósito de combustível desta máquina é instalado com um filtro localizado na extremidade livre do tubo de combustível. Se for necessário modificar ou substituir o filtro de combustível, contacte um centro de serviço autorizado ou uma pessoa de qualificação superior.

- > Mantenha combustível fresco (menos de 30 dias) ou adicione estabilizante de combustível.
- > Esvazie o depósito de combustível após cada utilização.
- > Coloque a máquina a funcionar ao ralenti sem combustível antes do armazenamento.
- > Substitua as linhas de combustível e os filtros de combustível a cada 2 anos.

Vela de ignição



NOTA: Para um bom desempenho, a vela de ignição deverá estar adequadamente engatada e livre de depósitos.

Inspeccione a vela de ignição a cada 25 horas de operação ou antes de armazenamento a longo prazo durante 30 dias. Substitua-o por um filtro novo, se necessário.

1. Desconecte o conector de vela de ignição (A3).
2. Desaparafuse a vela incandescente no sentido contrário ao dos ponteiros do relógio utilizando a multiferramenta I (E1) e remova-a cuidadosamente.
3. Verifique a vela de ignição quanto a danos e a desgaste. A cor do eléctrodo deverá ser castanho-clara.
4. Remova os depósitos do eléctrodo com uma escova de pelos suaves. Evite uma limpeza forte do eléctrodo.
5. Seque a vela de ignição com um pano suave, se estiver molhada de combustível.
6. Verifique a falha da vela de ignição. Deverá ser de **0,6–0,7 mm** (fig. 62).
7. Substitua-a por uma nova vela de ignição se o eléctrodo ou o isolamento estiver danificado.
8. Aquando da substituição da vela de ignição, primeiro aparafuse-a manualmente e depois aperte-a ligeiramente com a multiferramenta I (E1).

62

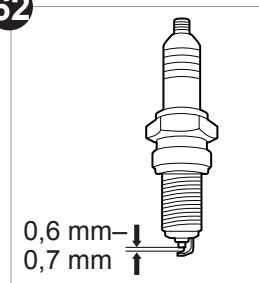

NOTA: Não aperte em demasia a vela de ignição para evitar quaisquer danos!

9. Volte a instalar o conector de vela de ignição (A3).

Engrenagem

A caixa de engrenagem vem pré-oleada pelo fabricante. Se for necessário lubrificar a caixa de velocidades, contacte um centro de serviço autorizado ou um especialista qualificado.

Carburador

O carburador foi configurado cuidadosamente em fábrica. Poder ser necessário ajuste se notar que o motor não estará ao ralenti (ou seja, o acessório de corte mantém-se a movimentar quando o gatilho de acelerador (11) é libertado). Contacte um centro de serviço autorizado ou revendedor para o ajuste da velocidade de ralenti.



AVISO! Mantenha outras pessoas afastadas quando realizar um ajuste de velocidade de ralenti. Mantenha o acessório de corte afastado do chão e certifique-se de que não entra em contacto com qualquer objeto. O acessório de corte irá funcionar durante este procedimento. Utilize equipamento de proteção individual e observe todas as precauções de segurança.

1. Liberte o gatilho de acelerador (11) e o bloqueio de gatilho de acelerador (12) e deixe o motor ao ralenti.
2. Rode o parafuso de velocidade de ralenti no sentido dos ponteiros do relógio utilizando uma chave de fendas pac man (não fornecida) para aumentar a velocidade do motor se o motor parar ou morrer (fig. 63).
3. Rode o parafuso de velocidade de ralenti no sentido contrário ao dos ponteiros do relógio utilizando uma chave de fendas pac man (não fornecido) para diminuir a velocidade do motor se o acessório de corte se mover.

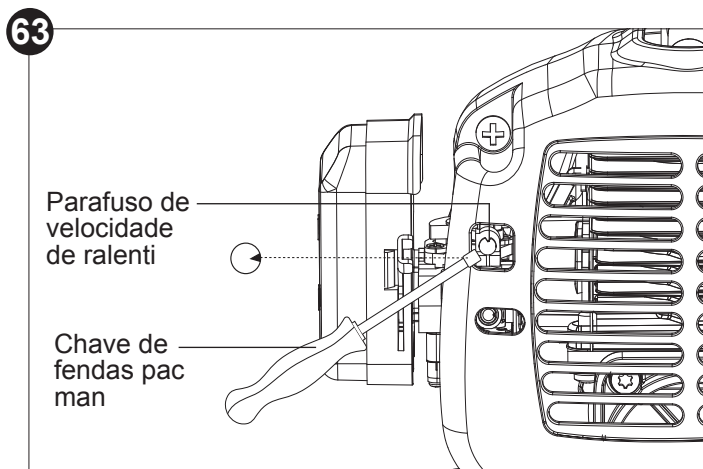

Silenciador

Se for necessário substituir o silenciador, contacte um centro de serviço autorizado ou um especialista qualificado. Inspeccione os parafusos de fixação do silenciador com regularidade. Aperte-os se estiverem soltos.

Tabela de manutenção

Inspeccione e faça a manutenção regular desta máquina com base na tabela de manutenção abaixo. Mantenha a máquina em bom estado de funcionamento durante a manutenção.

Parte	Tarefa	Antes/ após cada utilização	A cada 10 horas de funcionamento	A cada 25 horas de funcionamento
Vela de ignição	verificar			X
	limpar			X
	substituir		sempre que necessário	
Filtro de ar	verificar	X		
	limpar		X	
	substituir		sempre que necessário	
Filtro de combustível e linhas de combustível	limpar		sempre que necessário	
	substituir		sempre que necessário	
Dispositivo de corte	verificar	X		
	lubrificar	X		
	limpar	X		
	substituir/ afiar		sempre que necessário	
Caixa de velocidades (aparador de sebes)	lubrificar			X
Roda dentada (podador com mastro)	lubrificar			X
Correia de serra	verificar	X		
	lubrificar	X		
	limpar	X		
	substituir		sempre que necessário	
Barra guia	verificar	X		
	limpar	X		
	substituir		sempre que necessário	

Peças sobressalentes/suplentes



AVISO! Risco de ferimento! A utilização de componentes de substituição não genuínos pode resultar em ferimentos pessoais graves ou morte.

As peças seguintes desta máquina poderão ser substituídas pelo consumidor. As peças suplentes estão disponíveis num revendedor autorizado ou através do serviço de atendimento ao cliente.

Descrição	Nº de modelo ou especificação
Lâmina de corte de mato	3 dentes, Ø 255 x Ø 25,4 mm
Linha de corte	Linha de nylon de Ø 2,0 mm
Barra guia	M1500833-1318
Correia de serra	CL15033X
Vela de ignição	TORCH L8RTC (Falha de eléctrodos: 0,6–0,7 mm) ou outro modelo com as mesmas especificações

Reparar

Esta máquina não contém quaisquer peças que possam ser reparadas pelo consumidor. Contacte um centro de serviço autorizado ou pessoa qualificada similar para que a repare e verifique.

Armazenamento



AVISO! Risco de ferimento! Certifique-se de que pessoas não autorizadas tenham acesso à máquina!



NOTA: Boas condições de armazenamento são importantes para manter a máquina livre de problemas.

1. Limpe a máquina conforme descrito acima.
2. Anexe as proteções de transporte, se aplicável.
3. Armazene a máquina e os seus acessórios num local escuro, seco, sem gelo e bem ventilado.
4. Armazene sempre a máquina num local inacessível para crianças. A temperatura de armazenamento ideal é entre 10 e 30 °C.
5. Armazene a máquina no seu saco e proteja-a com um pano adequado para a proteger do pó.

Armazenamento a curto prazo (menos de 1 dia)

1. Deixe a máquina arrefecer antes do armazenamento.
2. Armazene a máquina o mais horizontalmente possível. Certifique-se de que a mistura combustível-óleo sai do carburador.

Armazenamento a longo prazo



NOTA: Risco de danos na máquina!

- > Se não vai utilizar a máquina durante algum tempo, retire o combustível da máquina.
- > Armazene a máquina num local seco e o mais afastada possível de fontes de ignição como, por exemplos, fogões, termóstatos de gás, etc.

1. Esvazie o depósito de combustível (A9) utilizando uma bomba de combustível se não for utilizar a máquina durante mais do que 1 dia, e especialmente antes do armazenamento de inverno.
2. Arranque o motor e deixe-o correr ao ralenti até que o motor pare (ver “Arrancar o motor”).
3. Deixe o motor arrefecer (aprox. 5 min).
4. Desconecte o conector de vela de ignição (A3).
5. Remova a vela de ignição utilizando a multiferramenta I (E1).
6. Deixe uma colher de chá de óleo de motor de 2 tempos limpo correr na câmara de combustão.
7. Puxe o manípulo de arranque de recuo (A2) lentamente algumas vezes de modo a revestir os componentes internos com o óleo do motor.
8. Volte a colocar a vela de ignição e o conector de vela de ignição (A3).

Transporte

1. Pare o motor e desconecte o conector de vela de ignição (A3) antes de transportar a máquina.
2. Anexe as proteções de transporte, se aplicável.
3. Transporte sempre a máquina pelo tubo do eixo da unidade superior (A15) (fig. 64).

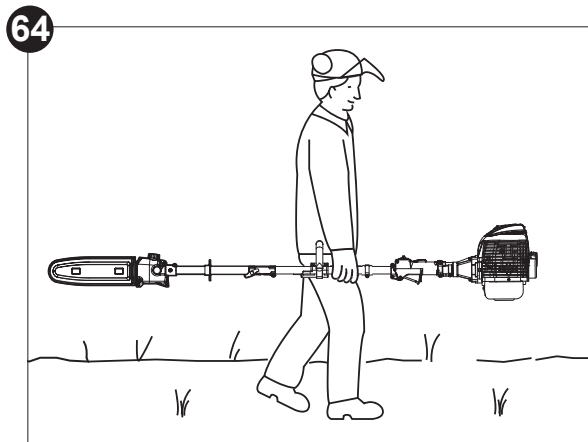

4. Proteja a máquina de quaisquer impactos ou vibrações fortes que possam ocorrer durante o transporte em veículos.
5. Segure a máquina para evitar que escorregue ou caia, que perca combustível, ou haja danos ou lesões.

Se estiver a transportar a máquina num veículo:

- > Deixe a máquina arrefecer.
- > Esvazie o depósito de combustível (A9).
- > Segure a máquina contra derrapagem utilizando cabos (não fornecidos) e ganchos de transporte de veículo.

Resolução de problemas

As avarias suspeitas normalmente devem-se a causas que os utilizadores conseguem reparar. Assim, verifique a máquina utilizando esta secção. Na maioria dos casos, o problema pode ser resolvido rapidamente.



AVISO! Realize apenas os passos indicados nestas instruções! Todos os trabalhos de inspeção, manutenção ou reparação deverão ser realizados por um centro de serviço autorizado ou por uma pessoa qualificada se não conseguir resolver o problema sozinho!

Motor

Problema	Causa possível	Solução
O motor não arranca	Depósito de combustível vazio?	Encha o depósito de combustível.
	Interruptor de paragem em STOP ?	Coloque o interruptor de paragem em I. Siga o procedimento de arranque do motor.
	Procedimento de arranque incorreto?	Siga o procedimento de arranque do motor.
	Conector de vela de ignição não está bem colocado?	Anexe o conector de vela de ignição com firmeza.
	Vela de ignição está molhada?	Seque a vela de ignição.
	Conector de vela de ignição está sujo?	Limpe o conector de vela de ignição.
	Excesso de combustível na câmara de combustão?	Liberte o bloqueio de gatilho de acelerador, configurar o bloqueador para a posição ABERTA e puxe o manípulo de arranque de recuo várias vezes. Se o motor não arrancar: remova a vela de ignição e seque os elétrodos.
	Vela de ignição está suja (ponta enferrujada)?	Limpe ou substitua a vela de ignição.
	O botão não foi premido no arranque a frio?	Prima o botão 6 vezes e reinicie. Siga o procedimento de arranque do motor.
	Falha entre elétrodos é muito grande?	Defina a falha entre os elétrodos para 0,6-0,7 mm .
Mistura incorreta ou combustível incorreto?	Pare o motor, esvazie o depósito, depois encha com a mistura correta de combustível e óleo (40:1).	

O motor não alcança a velocidade máxima.	Filtro de ar sujo?	Limpe o filtro de ar.
	Mistura incorreta ou combustível incorreto?	Pare o motor, esvazie o depósito, depois encha com a mistura correta de combustível e óleo (40:1).
	Configuração de carburador incorreta?	Peça a uma pessoa qualificada que ajuste o carburador.
Mau desempenho de corte.	Acessório de corte utilizado inadequado?	Selecione o acessório de corte adequado para a utilização.
	Altura de corte errada?	Ajuste a altura de corte.
	Proteção de corte/aparamento entupida?	Limpe a proteção de corte/aparamento.
	Lâmina de corte não está suficientemente afiada?	Substitua a lâmina de corte.
Ruído/vibração excessivos, ou fumo.	Acessório de corte danificado?	Substitua o acessório danificado.
	Flanges/porca soltas?	Pare o motor e volte a apertar os apertos soltos.
	Mistura incorreta ou combustível incorreto?	Pare o motor, esvazie o depósito, depois encha com a mistura correta de combustível e óleo (40:1).

Cortador de mato / aparador de relva

Problema	Causa possível	Solução
Mau desempenho de corte.	Acessório de corte utilizado inadequado?	Selecione o acessório de corte adequado para a utilização.
	Altura de corte errada?	Ajuste a altura de corte.
	Proteção de corte/aparamento entupida?	Limpe a proteção de corte/aparamento.
	Lâmina de corte não está suficientemente afiada?	Substitua a lâmina de corte.
Ruído/vibração excessivos, ou fumo.	Acessório de corte danificado?	Substitua o acessório danificado.
	Flanges/porca soltas?	Pare o motor e volte a apertar os apertos soltos.
	Mistura incorreta ou combustível incorreto?	Pare o motor, esvazie o depósito, depois encha com a mistura correta de combustível e óleo (40:1).

Podador com mastro

Problema	Causa possível	Solução
Mau desempenho de corte.	Correia de serra não está bem esticada.	Estique de forma adequada.
	A correia de serra está romba/danificada.	Afie ou substitua a correia de serra.
Ruído/vibração excessivos, ou fumo.	A correia de serra está romba/danificada.	Afie ou substitua a correia de serra.
	Parafusos/porcas soltos.	Pare o motor e volte a apertar as porcas/parafusos soltos.

Aparador de sebes

Problema	Causa possível	Solução
Mau desempenho de corte.	As lâminas do cortador estão gastas?	Peça a uma pessoa qualificada para afiar ou substituir as lâminas do cortador.
	Espessura dos ramos excede a capacidade.	Corte ramos com apenas um diâmetro máximo de 24 mm.
Ruído/vibração excessivos, ou fumo.	Lâminas do cortador danificadas?	Substitua o acessório danificado.
	Porcas soltas nas lâminas do cortador?	Pare o motor e volte a apertar as porcas soltas.
	Mistura incorreta ou combustível incorreto?	Pare o motor, esvazie o depósito, depois encha com a mistura correta de combustível e óleo (40:1).

Reciclagem e eliminação

1. Máquinas antigas são potencialmente recicláveis e não pertencem aos resíduos domésticos. Pedimos-lhe que nos ajude com a sua contribuição para poupar recursos e para proteger o ambiente e que entregue a sua máquina num centro de recolha equipado (se existir).
2. Gasolina, óleo, óleo usado, uma mistura de óleo e gasolina e objetos sujos com óleo, por exemplo, vestuário de limpeza, não pertencem aos resíduos domésticos. Elimine os itens contaminados com óleo de acordo com as linhas orientadoras locais e entregue-as em centros de reciclagem.
3. A máquina vem numa embalagem que o protege contra danos durante o envio. Guarde a embalagem até que tenha a certeza de que todas as peças foram entregues e que a máquina funciona adequadamente. Recicle a embalagem depois.

Garantia

Empenhamo-nos especialmente na seleção cuidadosa de materiais de elevada qualidade e utilizamos técnicas de fabrico que nos permitem criar produtos que incorporam design e durabilidade. Este produto tem uma garantia do fabricante de 2 anos contra defeitos de fabrico, a partir da data de compra (se comprado na loja) ou data de entrega (se comprado online), sem custo adicional para uso doméstico normal (não profissional ou comercial).

Para apresentar uma reclamação ao abrigo desta garantia, é necessário apresentar a prova de compra (tal como um recibo, uma fatura de compra ou outra prova admissível em conformidade com a lei em vigor). Mantenha o comprovativo de compra num lugar seguro. Para esta garantia se aplicar, o produto comprado tem de ser novo; não se aplica a produtos em segunda mão ou a produtos de exibição. Salvo disposição em contrário na lei em vigor, a garantia de qualquer produto de substituição expira no final do período da garantia do produto original.

Esta garantia cobre defeitos e falhas de produto, desde que o produto tenha sido utilizado para o fim a que se destina e tenha sido sujeito à instalação, limpeza, manutenção e a cuidados de acordo com as informações contidas nestes termos e condições, no manual do utilizador e na prática padrão, desde que a mesma não contrarie o manual de utilizador.

Esta garantia não cobre defeitos e danos causados pelo desgaste normal, nem danos que possam resultar de utilização indevida, instalação ou montagem incorreta, negligência, acidentes, utilizações indevidas ou modificações do produto. Salvo disposição em contrário na lei em vigor, esta garantia não abrange, em caso algum, custos auxiliares (expedição, deslocação, custos de desinstalação e reinstalação, mão-de-obra, etc), ou danos diretos e indiretos.

Os direitos no âmbito desta garantia têm força executiva no país onde adquiriu este produto. As questões relativas à garantia devem ser esclarecidas na loja onde adquiriu o produto. A garantia complementa e não afeta os seus direitos legais.

Se adquiriu este produto em Portugal - o distribuidor é responsável por quaisquer defeitos de conformidade do produto de acordo com os termos da lei relativa a garantias (Decreto-Lei N.º 67/2003), aditada pelo Decreto-Lei N.º 84/2008.



(EN) EU DECLARATION OF CONFORMITY
 (FR) DÉCLARATION UE DE CONFORMITÉ
 (PL) DEKLARACJA ZGODNOŚCI UE
 (RO) DECLARAȚIA DE CONFORMITATE UE
 (ES) DECLARACIÓN UE DE CONFORMIDAD
 (PT) DECLARAÇÃO DE CONFORMIDADE UE

Product/ Produit/ Produkt/Produsul/Producto/Produto

- > Petrol multi tool 4 in 1/Outil multifonction 4 en 1/Spalinowe narzędzie wielofunkcyjne 4w1/Instrument multi benzină 4 în 1 / Herramienta multifunción 4 en 1/Multiferramenta 4 em 1
- > FP4MTP25-3
- > 25 cm3, 0.8 kW
- > 000001 - 999999

Name and address of the manufacturer or his authorised representative:

Nom et adresse du fabricant ou de son mandataire:

Nazwa i adres producenta lub jego upoważnionego przedstawiciela:

Denumirea și adresa producătorului sau a reprezentantului său autorizat:

Nombre y dirección del fabricante o de su representante autorizado:

Nome e endereço do fabricante ou do respetivo mandatário:

Kingfisher International Machines B.V.,
 Rapenburgerstraat 175E,
 1011 VM Amsterdam,
 The Netherlands

This declaration of conformity is issued under the sole responsibility of the manufacturer.
 La présente déclaration de conformité est établie sous la seule responsabilité du fabricant.
 Niniejsza deklaracja zgodności wydana zostaje na wyłączną odpowiedzialność producenta.
 Prezenta declarație de conformitate este emisă pe răspunderea exclusivă a producătorului.
 La presente declaración de conformidad se expide bajo la exclusiva responsabilidad del fabricante.
 A presente declaração de conformidade é emitida sob a exclusiva responsabilidade do fabricante.

Object of the declaration/Objet de la déclaration/Przedmiot deklaracji/Obiectul declarației/Objeto de la declaración/Objeto da declaração

Product/ Produit/ Produkt/Produsul/Producto/Produto	Model/Modèle/ Model/Modelul/ Modelo/ Modelo	EAN
Petrol multi tool 4 in 1/Outil multifonction 4 en 1/Spalinowe narzędzie wielofunkcyjne 4w1/Instrument multi benzină 4 în 1 / Herramienta multifunción 4 en 1/Multiferramenta 4 em 1	FP4MTP25-3	5059340256009

The object of the declaration described above is in conformity with the relevant Union harmonisation legislation:
 L'objet de la déclaration décrit ci-dessus est conforme à la législation d'harmonisation de l'Union applicable:
 Wymieniony powyżej przedmiot niniejszej deklaracji jest zgodny z odpowiednimi wymaganiami unijnego prawodawstwa harmonizacyjnego:
 Obiectul declarației descris mai sus este în conformitate cu legislația relevantă de armonizare a Uniunii:
 El objeto de la declaración descrita anteriormente es conforme con la legislación de armonización pertinente de la Unión:
 O objeto da declaração acima descrito está em conformidade com a legislação de harmonização da União aplicável:

2006/42/EC as amended	Machinery Directive
2014/30/EU as amended	Directive Electromagnetic compatibility
2000/14/EC as amended	Outdoor Noise Directive
2016/1628/EU Regulation	Gaseous and Particulate Pollutant Emission Limits
2011/65/EU as amended	Directive Restriction of the use of certain hazardous substances in electrical and electronic equipment
Directive 2006/42/CE relative aux machines	
2014/30 / UE telle que modifiée Directive Compatibilité électromagnétique	
Directive 2000/14/CE relative aux émissions sonores extérieures	
Règlement (UE) 2016/1628 relatif aux exigences concernant les limites d'émission pour les gaz polluants et les particules polluantes	
Directive 2011/65/UE relative à la limitation de l'utilisation de certaines substances dangereuses dans les équipements électriques et électroniques	
2006/42/WE w zmienionej dyrektywie maszynowej	
2014/30 / UE ze zmianami Dyrektywa Kompatybilność elektromagnetyczna	
2000/14/WE w zmienionej dyrektywie w sprawie hałasu na zewnątrz	
2016/1628/UE limity emisji zanieczyszczeń gazowych i cząstek stałych	
2011/65 / UE ze zmianami Dyrektywa Ograniczenie stosowania niektórych niebezpiecznych substancji w sprzęcie elektrycznym i elektronicznym	
2006/42/CE, astfel a fost modificată Directiva privind echipamentele	
2014/30/UE, astfel a fost modificată Directiva privind compatibilitatea electromagnetică	
2000/14/CE, astfel a fost modificată Directiva privind zgomotul în aer liber	
2016/1628/UE Regulamentul privind emisiile de poluanți gazoși și de particule poluante	
2011/65/UE, astfel a fost modificată Directiva privind limitarea utilizării anumitor substanțe periculoase în echipamentele electrice și electronice	
Directiva sobre maquinaria modificada 2006/42/CE	
2014/30/UE modificada Directiva Compatibilidad electromagnética	
2000/14/CE modificada Directiva sobre ruido al aire libre	
2016/1628/Reglamento de la UE Límites de emisiones de contaminantes gaseosos y partículas	
2011/65/UE modificada Directiva Restricción del uso de determinadas sustancias peligrosas en equipos eléctricos y electrónicos	
2006/42/CE como directiva de máquinas alteradas	
2014/30/UE como alteração da compatibilidade eletromagnética	
2000/14/CE como directiva de ruído exterior alterada	
Límites de emisión de poluentes gaseosos e de poluentes de partículas 2016/1628/REGULAMENTO da UE	
2011/65/UE como restrição diretiva alterada da utilização de certas substâncias perigosas em equipamentos elétricos e eletrônicos	
Measured Sound Power Level	Guaranteed Sound Power Level
Le niveau de puissance acoustique mesuré	Le niveau de puissance acoustique garant
Zmierzony poziom mocy akustycznej	Gwarantowany poziom mocy akustycznej
Nivel de putere acustică măsurat	Nivel de putere acustică garantat
Nivel de potencia sonora medido	Nivel de potencia sonora garantizado
Nível de potência sonora medido	Nível de potência sonora garantido
: 108.3 dB(A)	: 110 dB(A)
Engine Model	
Modèle de moteur	
Model silnika	
Modelul motorului	
Modelo de motor	
Modelo de motor	
: SL33	

References to the relevant harmonised standards used or references to the other technical specifications in relation to which conformity is declared:

Références des normes harmonisées pertinentes appliquées, y compris la date de celles-ci, ou des autres spécifications techniques, y compris la date de celles-ci, par rapport auxquelles la conformité est déclarée: Odwołania do odnośnych norm zharmonizowanych, które zastosowano, wraz z datą normy, lub do innych specyfikacji technicznych, wraz z datą specyfikacji, w odniesieniu do których deklarowana jest zgodność: Trimiteri la standardele armonizate relevante folosite, inclusiv data standardului, sau trimiteri la celelalte specificații tehnice, inclusiv data specificațiilor, în legătură cu care se declară conformitatea:

Referencias a las normas armonizadas pertinentes utilizadas, incluidas las fechas de las normas, o referencias a las otras especificaciones técnicas, incluidas las fechas de las especificaciones, respecto a las cuales se declara la conformidad:

Referências às normas harmonizadas aplicáveis utilizadas, incluindo a data da norma, ou às outras especificações técnicas, incluindo a data da especificação, em relação às quais é declarada a conformidade:

EN ISO 11806-1:2011
EN ISO 10517:2019
EN ISO 11680-1:2021
EN ISO 14982:2009
EN ISO 3744:1995

The notified body TÜV SÜD Product service GmbH/ No. 0123, performed EC Type Examination and issued the certificate: No.M6A 106544 0056 Rev.00

L'organisme notifié TÜV SÜD Product service GmbH/ No. 0123 Nürnberg a effectué EC Type Examination et a établi le certificate : No. M6A 106544 0056 Rev.00

W stosownych przypadkach jednostka notyfikowana TÜV SÜD Product service GmbH/ No. 0123 Nürnberg przeprowadziła EC Type Examination i wydała certyfikat: No. M6A 106544 0056 Rev.00

Organismul notificat TÜV SÜD Product service GmbH/ No. 0123 Nürnberg a efectuat EC Type Examination și a emis certificatul: No. M6A 106544 0056 Rev.00

El organismo notificado TÜV SÜD Product service GmbH/ No. 0123, Nürnberg ha efectuado EC Type Examination y expide el certificado: No. M6A 106544 0056 Rev.00

O organismo notificado TÜV SÜD Product service GmbH/ No. 0123, Nürnberg efetuou EC Type Examination e emitiu o certificado: No. M6A 106544 0056 Rev.00

Authorised signatory and technical file holder/signataire et responsable de la documentation technique autorisé/ podmiot uprawniony do wystawienia i adres przechowywania dokumentacji technicznej/semnatar autorizat și deținător al dosarului tehnic/firmante autorizado y titular del expediente tecnico/ signatário autorizado e detentor da ficha técnica

Kingfisher International Products B.V.,
Rapenburgerstraat 175E,
1011 VM Amsterdam,
The Netherlands

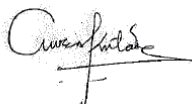

David Awe
Group Quality Director

: 09/03/2022

**Manufacturer, Fabricant, Prodecent,
Producător, Fabricante:**

UK Manufacturer:

Kingfisher International Products Limited
3 Sheldon Square London W2 6PX
United Kingdom

EU Manufacturer:

Kingfisher International Products B.V.
Rapenburgerstraat 175E 1011 VM Amsterdam
The Netherlands

 www.castorama.fr
www.bricodepot.fr

Pour consulter les manuels d'instructions
en ligne, rendez-vous sur le site
www.kingfisher.com/products