

Instrucciones originales - MNL_PPWP1800_ES_V1_201127

PPWP1800

EAN: 5059340124162

INSTRUCCIONES ORIGINALES

PRECAUCIÓN: Lea las instrucciones antes de usar la máquina.

ES



V11120 BX220IM



ES



Instrucciones de seguridad

3



Descripción del producto

10



Montaje

18



Utilice

24



Cuidado y mantenimiento

30



Garantía

35



Declaración de conformidad

37



Instrucciones de seguridad

ADVERTENCIAS DE SEGURIDAD

1. Las máquinas no deben ser utilizadas por niños. Los niños deben ser supervisados para asegurarse de que no jueguen con el producto.
2. Esta máquina puede ser utilizada por personas con capacidades físicas, sensoriales o mentales reducidas o con falta de experiencia y conocimiento si han recibido supervisión o instrucciones sobre el uso de la máquina de una manera segura y comprenden los peligros involucrados.

ADVERTENCIAS DE SEGURIDAD PARA LA HIDROLIMPIADORA

1. **ADVERTENCIA:** Este producto ha sido diseñado para usarse con el agente de limpieza suministrado o recomendado por el fabricante. El uso de otros agentes de limpieza o productos químicos puede afectar negativamente a la seguridad de la máquina.
2. **ADVERTENCIA:** Durante el uso de hidrolimpiadoras, se pueden formar aerosoles. La inhalación de aerosoles puede ser peligrosa para la salud.
3. **ADVERTENCIA:** Los chorros de alta presión pueden ser peligrosos si se utilizan incorrectamente. Nunca dirija el chorro hacia personas, equipos eléctricos activos o el producto en sí.
4. **ADVERTENCIA:** No utilice la máquina dentro del alcance de personas a menos que usen ropa protectora.
5. **ADVERTENCIA:** No dirija el chorro contra usted o contra otras personas para limpiar ropa o calzado.
6. **ADVERTENCIA:** Riesgo de explosión: no rocíe líquidos inflamables.



ES

7. **ADVERTENCIA:** Las hidrolimpiadoras a presión no deben ser utilizadas por niños ni por personal no capacitado.
8. **ADVERTENCIA:** Las mangueras de alta presión, los accesorios y los acoplamientos son importantes para la seguridad del producto. Utilice únicamente mangueras, accesorios y acoplamientos recomendados por el fabricante.
9. **ADVERTENCIA:** Para garantizar la seguridad de la máquina, utilice únicamente repuestos originales del fabricante o aprobados por el fabricante.
10. **ADVERTENCIA:** El agua que ha pasado a través de los dispositivos de prevención de reflujo se considera no potable.
11. **ADVERTENCIA:** Retire el enchufe de la toma de corriente y desconéctelo de la fuente de alimentación durante la limpieza o el mantenimiento y al reemplazar piezas o convertir la máquina a otra función.
12. **ADVERTENCIA:** No utilice la máquina si un cable de alimentación o partes importantes de la máquina están dañados, p. ej. dispositivos de seguridad, mangueras de alta presión, pistola de gatillo.
13. **ADVERTENCIA:** Los cables de extensión inadecuados pueden ser peligrosos. Si se usa un cable de extensión, debe ser adecuado para uso en exteriores y la conexión debe mantenerse seca y separada del suelo. Se recomienda que esto se lleve a cabo mediante un carrete de cable que mantenga el enchufe al menos a 60 mm del suelo.
14. **ADVERTENCIA:** Apague siempre el interruptor de desconexión de la red cuando deje la máquina desatendida.
15. No utilice nunca el producto con líquidos inflamables o tóxicos, o líquidos con características incompatibles con su correcto funcionamiento.
16. Nunca use el producto al aire libre bajo la lluvia.

17. Nunca bloquee el gatillo de la pistola en la posición de funcionamiento.
18. Compruebe que el producto esté equipado con su etiqueta de clasificación; póngase en contacto con su distribuidor si falta. Los productos sin etiqueta de clasificación no deben utilizarse, ya que no pueden identificarse y son potencialmente peligrosos.
19. Nunca altere ni ajuste la configuración de la válvula de seguridad o los dispositivos de seguridad.
20. Nunca cambie el diámetro original de la boquilla ajustable.
21. Nunca deje el producto desatendido cuando esté funcionando.
22. No permita que los vehículos pasen por encima de la manguera de presión.
23. No mueva el producto tirando de la manguera de presión.
24. El chorro de alta presión es potencialmente peligroso cuando se dirige hacia neumáticos, válvulas de neumáticos u otros componentes presurizados. No aplique chorro de agua y mantenga siempre la boquilla a una distancia de al menos 30 cm durante la limpieza.
25. Proteja todos los conductores eléctricos del chorro de agua.
26. La alta presión puede hacer que las piezas reboten: use toda la ropa y el equipo de protección necesarios para garantizar la seguridad del operador.
27. Use equipo de protección personal (EPP) adecuado durante la operación, p. ej. botas de seguridad, guantes de seguridad, cascos de seguridad con visera, protección auditiva, etc.
28. Tenga cuidado con el retroceso: sujete la pistola con firmeza cuando apriete el gatillo.

29. Cumpla con las regulaciones de la autoridad local de suministro de agua. Según EN 12729 (BA), el producto se puede conectar directamente a la red de suministro de agua potable solo si la manguera de suministro está equipada con un dispositivo de prevención de reflujo con dispositivo de drenaje.
30. Descargue la presión residual antes de desconectar la manguera del producto.
31. Compruebe antes de cada uso, y a intervalos regulares, que todos los sujetadores metálicos estén apretados y que los componentes del producto estén en buenas condiciones; inspeccione si hay piezas rotas o gastadas.
32. **ADVERTENCIA:** Utilice únicamente detergentes compatibles con los materiales de revestimiento de mangueras de alta presión u otros materiales de revestimiento.
33. La conexión de suministro eléctrico debe ser realizada por un electricista calificado y debe cumplir con IEC 60364-1. Se recomienda que el suministro eléctrico a esta máquina incluya un dispositivo de corriente residual que interrumpa el suministro si la corriente de fuga a tierra excede 30 mA durante 30 ms o un dispositivo que pruebe el circuito de tierra.
34. Si el cable de alimentación está dañado, debe ser reemplazado por el fabricante, su agente de servicio o personas cualificadas de manera similar para evitar un peligro.



La siguiente información se aplica solo a usuarios profesionales, pero es una buena práctica para todos los usuarios:

REDUCCIÓN DE VIBRACIONES Y RUIDO

Para reducir el impacto del ruido y la emisión de vibraciones, limite el tiempo de operación, use los modos de operación de baja vibración y el nivel de ruido bajo, así como el equipo de protección personal.

Tenga en cuenta los siguientes puntos para minimizar los riesgos de exposición a vibraciones y ruido:

1. Utilice el producto únicamente según lo previsto por su diseño y estas instrucciones.
2. Asegúrese de que el producto está en buenas condiciones y bien mantenido.
3. Utilice los accesorios correctos para el producto y asegúrese de que estén en buenas condiciones.
4. Mantenga un agarre firme en las asas/superficie de agarre.
5. Mantenga este producto de acuerdo con estas instrucciones y manténgalo bien lubricado (cuando corresponda).
6. Planifique su horario de trabajo para extender el uso de cualquier herramienta de alta vibración en un período de tiempo más largo.
7. El uso prolongado del producto expone al usuario a vibraciones que pueden causar una variedad de condiciones conocidas colectivamente como síndrome de vibración mano-brazo (HAVS), p. ej. los dedos se vuelven blancos; así como enfermedades específicas como el síndrome del túnel carpiano. Para reducir este riesgo al utilizar el producto, utilice siempre guantes protectores y mantenga las manos calientes.

EMERGENCIA

Familiarícese con el uso de este producto mediante este manual de instrucciones. Memorice las instrucciones de seguridad y siga las instrucciones al pie de la letra. Esto ayudará a prevenir riesgos y peligros.

1. **Siempre esté alerta cuando use este producto, para que pueda reconocer y manejar los riesgos a tiempo.** La intervención rápida puede prevenir lesiones graves y daños a la propiedad.
2. **Apague y desconecte de la fuente de alimentación si hay fallas de funcionamiento.** Haga que un profesional cualificado revise la herramienta eléctrica de jardín y la repare, si es necesario, antes de volver a utilizarla.

RIESGOS RESIDUALES

Incluso si está utilizando este producto de acuerdo con todos los requisitos de seguridad, los riesgos potenciales de lesiones y daños permanecen. Los siguientes peligros pueden surgir en relación con la estructura y el diseño de este producto:

1. Defectos de salud resultantes de la emisión de vibraciones si el producto se usa durante largos períodos de tiempo o no se maneja adecuadamente y no se mantiene adecuadamente.
2. Lesiones y daños a la propiedad debido a accesorios rotos o el impacto repentino de objetos ocultos durante el uso.



¡ADVERTENCIA! Lea atentamente todas las advertencias de seguridad y asegúrese de que se entienden completamente antes de manipular la herramienta.

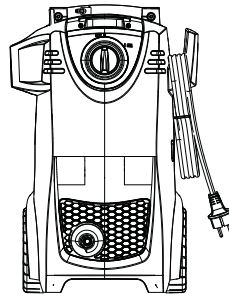
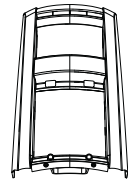
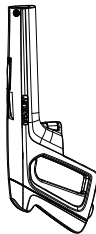



ES



Descripción del producto

1

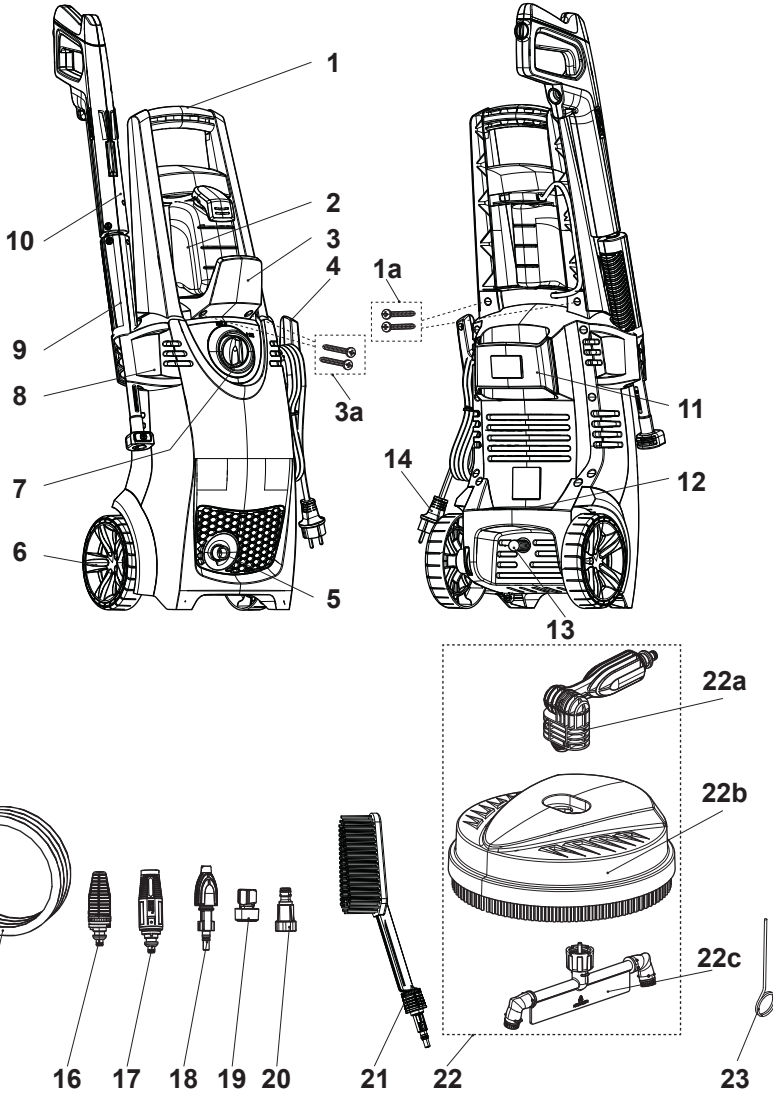



A

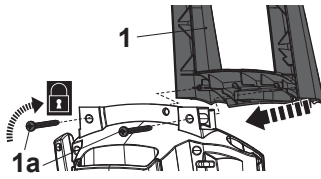

B

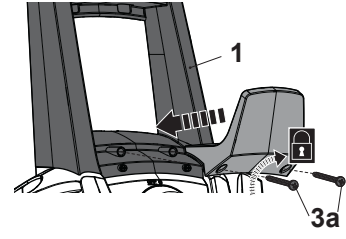

C

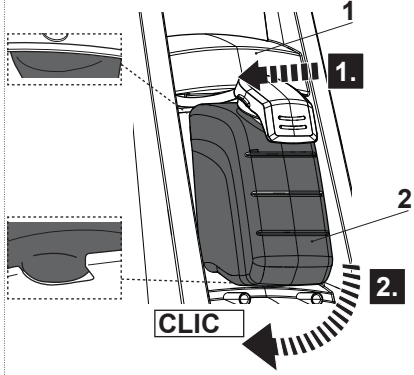

D

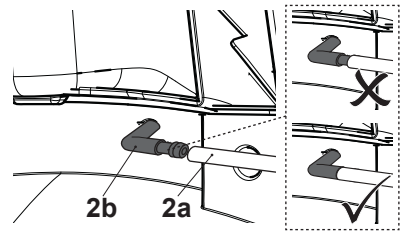

E

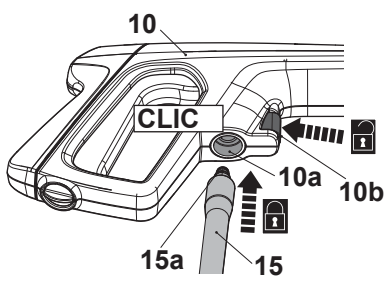

F

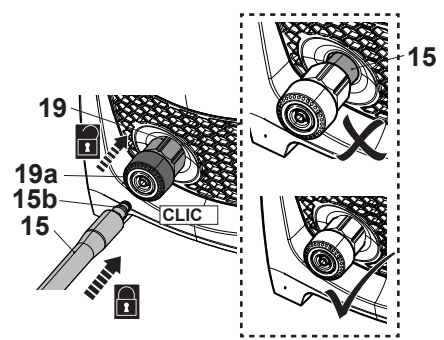



ES

G

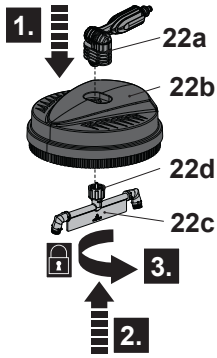

H

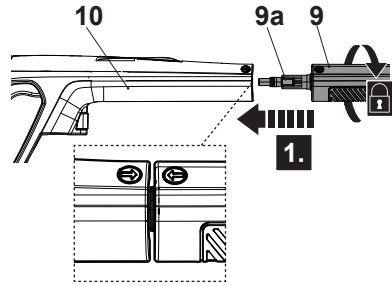

I

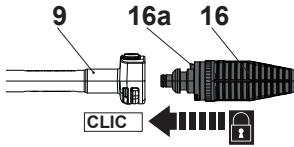

J

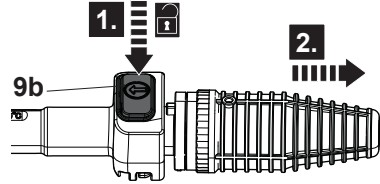

K

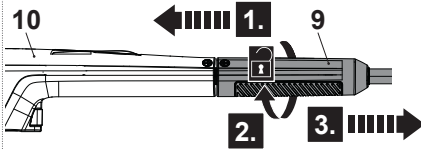

L

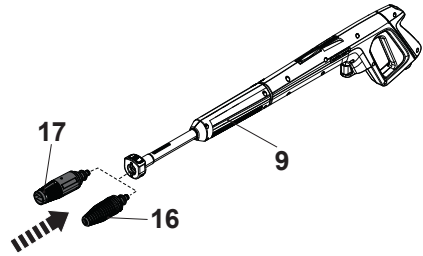



M

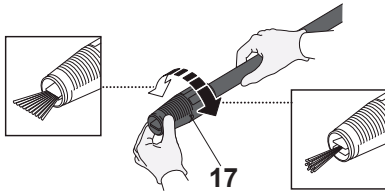

N

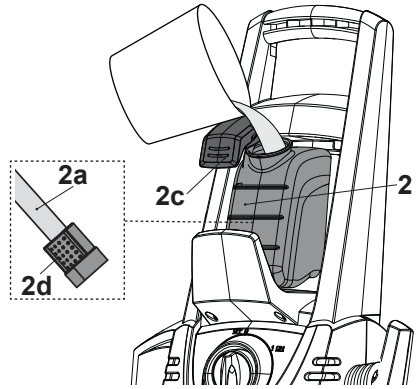

O

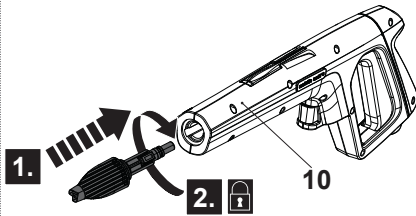

P

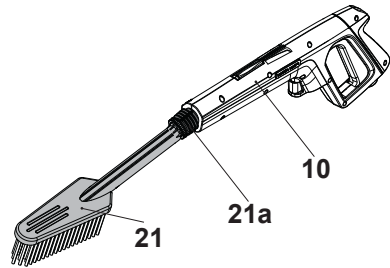

Q

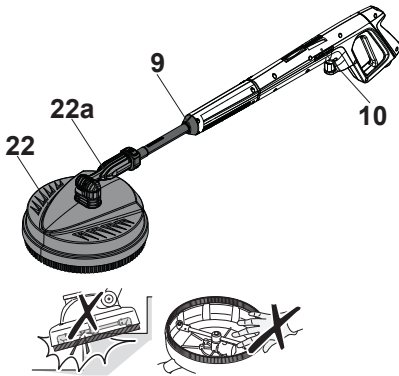

R

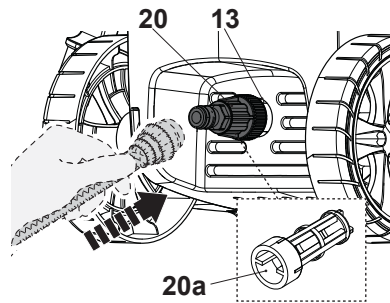



ES

S

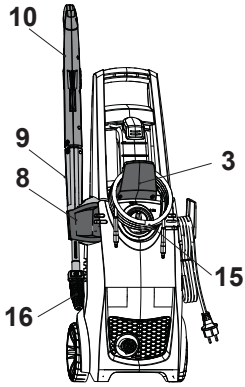

T

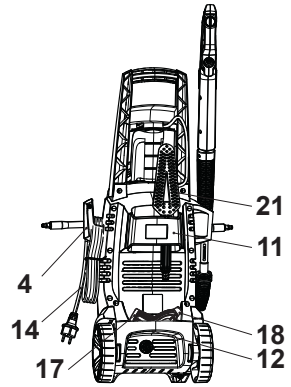

U

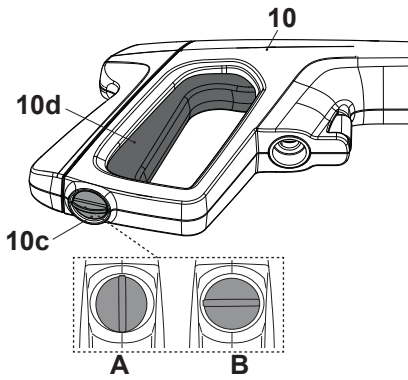

V



W

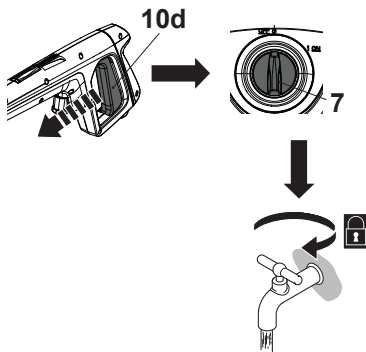

X

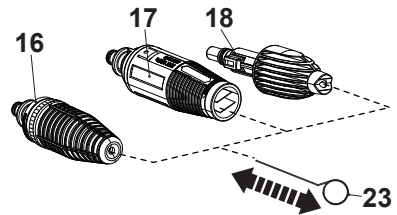

Y

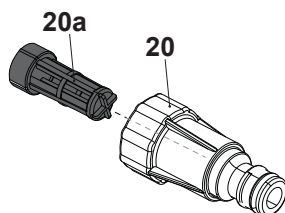

Índice de piezas

El índice a continuación se refiere a la Fig.1 en la página 4.

- | | |
|--|-------------------------------------|
| 1. Asa de transporte | 14. Cable de alimentación |
| a) Tornillo de fijación grande (X2) | 15. Manguera de presión |
| 2. Tanque de jabón | 16. Boquilla giratoria |
| 3. Soporte de manguera | 17. Boquilla vario |
| a) Tornillo de fijación pequeño (X2) | 18. Boquilla de spray de detergente |
| 4. Soporte para cable de alimentación | 19. Adaptador de salida de agua |
| 5. Salida de agua | 20. Adaptador de entrada de agua |
| 6. Rueda (X2) | 21. Cepillo de llantas |
| 7. Interruptor de encendido/apagado 1/0 | 22. Cepillo de patio |
| 8. Soporte de pistola pulverizadora | a) Conector de ángulo |
| 9. Lanza de extensión | b) Carcasa |
| 10. Pistola rociadora | c) Eje giratorio |
| 11. Soporte de accesorios | 23. Aguja de limpieza |
| 12. Soporte de boquilla | |
| 13. Entrada de agua | |

Símbolos

En el producto, la etiqueta de calificación y dentro de estas instrucciones encontrará, entre otros, los siguientes símbolos y abreviaturas. Familiarícese con ellos para reducir peligros como lesiones personales y daños a la propiedad.

V~	Voltios, (voltaje alterno)	W	Vatio
A	Amperio	Hz	Hertz
min ⁻¹	por minuto	mm	Milímetro
kg	Kilogramo	dB(A)	Decibelio (calificación A)



ES

m/s²
bar

Metro por segundo cuadrado
Unidad de presión

MPa
IPX5

Mega Pascal, unidad de presión
El producto está protegido contra el agua (fuera de una boquilla) desde todas las direcciones.
Desbloquear/para aflojar.



Bloquear/para apretar o asegurar.



Use calzado protector antideslizante



Siempre use protección para los ojos.



Utilice siempre protección para los oídos.



Use protección respiratoria.



Use guantes de protección.



Nota/comentario



Precaución/Advertencia.



Leer el manual de instrucciones



Apague el producto y desconéctelo de la fuente de alimentación antes del montaje, limpieza, ajustes, mantenimiento, almacenamiento y transporte.



Asegúrese siempre de que otras personas y mascotas permanezcan a una distancia segura del producto cuando esté en funcionamiento. En general, los niños no deben acercarse al área donde se encuentra el producto.



No exponga el producto a la lluvia ni a condiciones húmedas.



Este producto no es adecuado para la conexión a la red de agua potable.



No dirija el chorro de agua sobre personas, animales, equipos eléctricos o sobre el propio producto.



Valor de nivel de potencia acústica garantizado en dB



Este producto es de clase de protección II. Eso significa que está equipado con aislamiento mejorado o doble.



El producto cumple con las directivas europeas aplicables y se realizó un método de evaluación de conformidad con estas directivas.



Símbolo WEEE. Los productos eléctricos de desecho no deben desecharse con la basura doméstica. Recicle en las instalaciones correspondientes. Consulte con su autoridad o tienda local para obtener consejos de reciclaje.

yyWxx Código de fecha de fabricación; año de fabricación (20yy) y semana de fabricación (Wxx)

Datos técnicos

General

Voltaje/frecuencia nominal	: 220 – 240 V ~ / 50 Hz
Entrada nominal	: 1800 W
Presión nominal	: 9.5 MPa
Máx. presión permitida	: 14 MPa
Máx. presión de entrada de agua	: 0.7 MPa
Flujo nominal	: 5.5 l/min
Máx. flujo nominal	: 7.2 l/min
Temperatura nominal	: 50°C
Fuerza de retroceso de la pistola a máx. presión	: < 2.5 Nm
Clase de protección	II
Grado de protección	: IPX5
Peso	: 8.8 kg
Dimensiones	: 340 X300 X920 mm
Manguera de alta presión	
Presión permitida	: 16 MPa
Temperatura máxima	: 60 °C
Longitud	: 6.2 m
Manguera de agua (no incluida)	
Calidad	: manguera de PVC reforzada
Diámetro	: min. Ø 12.7 mm (½")
Máx. longitud	: 10 m
Nivel de sonido	
Nivel de presión acústica L_{pA}	: 76.5 dB(A)
Incertidumbre K_{pA}	: 3 dB(A)
Nivel de potencia acústica medido L_{WA}	: 91 dB(A)
Incertidumbre K_{WA}	: 3 dB(A)
Nivel de potencia acústica garantizado L_{WA} (según 2000/14/EC modificado por 2005/88/CE)	: 92 dB(A)
Nivel de vibración	
Valor de emisión de vibraciones declarado a_{hd}	: 4.2 m/s ²
Incertidumbre K	: 1.5 m/s ²

Los valores de sonido se han determinado de acuerdo con el código de prueba de ruido dado en EN 60335-2-79, utilizando las normas básicas ISO 3744 e ISO 11203. El nivel de intensidad del sonido para el operador puede exceder los 80 dB (A) y las medidas de protección auditiva son necesarias.

El valor de vibración declarado se ha medido de acuerdo con un método de prueba estándar (según EN 60335-2-79) y se puede utilizar para comparar un producto con otro. El valor de vibración declarado también se puede utilizar en una evaluación preliminar de la exposición.



¡ADVERTENCIA! Dependiendo del uso real del producto, los valores de vibración pueden diferir del total declarado. Adopte las medidas adecuadas para protegerse contra la exposición a vibraciones. Tenga en cuenta todo el proceso de trabajo, incluidos los momentos en que el producto está funcionando sin carga o apagado. Las medidas adecuadas incluyen, entre otras, el mantenimiento y cuidado regular del producto y los accesorios de corte, mantener las manos calientes, descansos periódicos y una planificación adecuada de los procesos de trabajo.

Explicación de la etiqueta de clasificación

PPWP1800 = Número de modelo

P = Rendimiento

PW = Hidrolimpiadora

P1800 = Potencia 1800 W



Montaje

01 Desembalaje

1. Desembale todas las piezas y colóquelas sobre una superficie plana y estable.
2. Retire todos los materiales de embalaje y dispositivos de envío, si corresponde.
3. Asegúrese de que el contenido de la entrega esté completo y libre de daños. Si descubre que faltan piezas o están dañadas, no utilice el producto y póngase en contacto con su distribuidor. El uso de un producto incompleto o dañado representa un peligro para las personas y la propiedad.
4. Asegúrese de que todos los accesorios y herramientas necesarios para el montaje y la operación estén a su disposición, incluido el equipo de protección personal adecuado.



¡ADVERTENCIA! ¡El producto debe estar completamente montado antes de utilizarlo! ¡No utilice un producto que esté solo parcialmente montado o ensamblado con partes dañadas!



Utilice guantes de protección para este trabajo de montaje y siempre coloque el producto sobre una superficie plana y estable durante el montaje.



Siga las instrucciones de montaje paso a paso y utilice las imágenes que se proporcionan como guía visual para ensamblar fácilmente el producto. ¡No conecte el producto a la fuente de alimentación antes de que esté completamente ensamblado!



¡ADVERTENCIA! ¡El producto y el embalaje no son juguetes para niños! Mantenga las bolsas de plástico, las sábanas y las piezas pequeñas lejos de los niños. ¡Existe peligro de asfixia y ahogamiento!

02 Asa de transporte 02 (Fig. A)

1. Fije el asa de transporte (1) al producto y fíjelo con 2 tornillos grandes (1a). Asegúrese de que encaje correctamente.

03 Soportes (Fig. B)

1. Conecte el soporte de la manguera (3) al asa de transporte (1) y asegúrelo con 2 tornillos pequeños (3a) (Fig. B). Asegúrese de que encaje correctamente.

04 Depósito de jabón (Fig. C, D)

1. Inserte (Fig. C, paso 1) y coloque (paso 2) el depósito de jabón (2) en el asa de transporte (1). Asegúrese de que encaje correctamente.
2. Conecte el tubo de succión del tanque de jabón (2a) al adaptador del tanque de jabón (2b). Asegúrese de que esté conectado correctamente (Fig. D). No doble demasiado el tubo de succión.

05 Manguera de presión (Fig. E, F)

1. Inserte el conector (15a) de la manguera de presión (15) en el puerto de conexión de la manguera (10a) de la pistola pulverizadora (10). Asegúrese de que encaje en su lugar (Fig. E). Presione el botón de liberación (10b) para desbloquear si es necesario.





2. Retire la tapa protectora de la salida de agua. Coloque el adaptador de salida de agua (19) en la salida de agua (5) (Fig. F). Asegúrese de que el adaptador (19) esté bien fijado.
3. Inserte el otro conector (15b) de la manguera de presión (15) en el adaptador de salida de agua (19). Asegúrese de que encaje en su lugar. Presione el anillo de liberación (19a) para desbloquear si es necesario.

06 Cepillo de patio (Fig. G)

1. Alinee el conector en ángulo (22a) con los orificios de la carcasa (22b) e inserte el conector en ángulo en la carcasa. (paso 1)
2. Conecte el eje giratorio (22c) al conector en ángulo. (paso 2)
3. Asegure la conexión con la tuerca (22d) (paso 3).

07 Accesorios

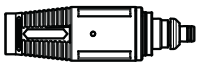
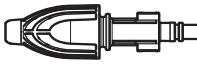
Con este producto se suministran lanzas de extensión (9) y varios accesorios. Verifique las especificaciones técnicas de los accesorios que compre para asegurarse de que sean compatibles con este producto.

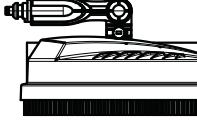
Ejemplo	Descripción	Solicitud
	Lanza de extensión (9)	Para ser utilizado junto con la pistola pulverizadora, boquilla giratoria, boquilla vario, cepillo de patio.
	Boquilla giratoria (16)	Se utiliza para limpieza a alta presión junto con la lanza de extensión.
	Tobera vario (17)	Fan jet y pin jet para utilizar junto con la lanza de extensión.
	Boquilla de spray detergente (18)	Se utiliza para la pulverización de detergente junto con la pistola pulverizadora.
	Cepillo de llantas (21) con adaptador (21a)	Limpieza de ruedas y llantas de vehículos. Para ser utilizado junto con la pistola pulverizadora.
	Cepillo de patio (22)	Limpieza de suelos, p. ej. camino de jardín o patios. Para utilizar junto con la lanza de extensión.

Colocación de accesorios (Fig. H, I)

1. Alinee e inserte las lengüetas (9a) de la lanza de extensión (9) en las ranuras del puerto de conexión de la pistola pulverizadora (10) (Fig. H, paso 1).



2. Coloque firmemente la lanza de extensión (9) girándola en el sentido de las agujas del reloj para bloquearla en su lugar (paso 2). Asegúrese de que la flecha de la pistola pulverizadora se alinee con la flecha de la lanza de extensión.
3. Alinee las lengüetas (16a) de la boquilla con las ranuras del puerto de conexión de la lanza de extensión (9) (Fig. I).
4. Inserte la boquilla en el puerto de conexión hasta el final. Asegúrese de que encaje correctamente.

Retirada de accesorios (Fig. J, K)

1. Presione el botón de liberación (9b) (Fig. J, paso 1) y retire la boquilla (paso 2).
2. Presione la lanza de extensión (9) hacia la pistola pulverizadora (10) (Fig. K, paso 1) y gírela a la izquierda (paso 2) para retirarla (paso 3).

Boquilla giratoria (Fig. L)

La boquilla giratoria de alta presión está diseñada para un efecto de limpieza máximo. Mantenga la varilla de pulverización a 15-20 cm de la superficie que se está limpiando en todo momento.

1. Utilice siempre la boquilla giratoria (16) con la lanza de extensión (9) colocada.

Boquilla vario (Fig. L, M)

La boquilla vario está diseñada para una gran variedad de aplicaciones y efectos de limpieza.

1. Utilice siempre la boquilla vario (17) con la lanza de extensión (9) colocada (Fig. L).
2. Gire la tobera vario para ajustar el chorro de agua según la superficie a limpiar (Fig. M).
3. Use el fan spray para limpiar terrazas de madera, revestimientos, vehículos, etc.
4. Empiece siempre a utilizar el fan spray y empiece a pulverizar a una distancia mínima de 30 cm para no dañar la superficie del material que se está limpiando.
5. Use el pin spray para obtener el máximo efecto de limpieza.

Boquilla de pulverización de detergente (Fig. N, O)

Utilice la boquilla de pulverización de detergente (18) para aplicar el detergente. Algunas tareas de limpieza se pueden completar solo con agua, pero para la mayoría de las tareas, la eliminación de la suciedad se vuelve más efectiva si se usa un detergente.

1. Retire la tapa (2c) del depósito de jabón (2) del producto (Fig. N).
2. Agregue detergente al tanque y vuelva a colocar la tapa después. Asegúrese de que el filtro del tanque de jabón (2d) toque la parte inferior del tanque de jabón.
3. Coloque la boquilla pulverizadora de detergente (18) en la pistola pulverizadora (10) (Fig. O).



NOTA: Utilice únicamente detergentes suaves y ecológicos. Nunca utilice productos químicos agresivos, detergentes abrasivos o similares para evitar daños a su salud, al producto y al medio ambiente.



¡ADVERTENCIA! Evite el contacto de la piel con los detergentes, en particular el contacto con los ojos. Si le entra detergente en los ojos, lávelos con agua limpia y busque atención médica de inmediato.

Cepillo de llantas (Fig. P)

El cepillo de llantas está especialmente diseñado para limpiar llantas y ruedas de vehículos.

1. Coloque el cepillo de llantas (21) con el adaptador (21a) en la pistola pulverizadora (1).
2. Gire ligeramente el cepillo de las llantas para asegurarse de que quede en la posición correcta si es necesario.

Cepillo de patio (Fig. Q)

El limpiador de patio está especialmente diseñado para limpiar grandes superficies planas.

1. Coloque la lanza de extensión (9) en la pistola pulverizadora (10).
2. Coloque el cepillo de patio (22) en la lanza de extensión.
3. El ángulo del conector (22a) se puede ajustar según sea necesario.



¡ADVERTENCIA! ¡El cepillo para patio solo está diseñado para usarse en superficies planas de patio! No intente usarlo en escalones ni usarlo verticalmente en paredes.

Nunca intente tocar la boquilla giratoria mientras está en funcionamiento. Nunca intente utilizar el cepillo de patio en paralelo.

08 Conexión al suministro de agua (Fig. R)



¡ADVERTENCIA! ¡Este producto no está diseñado para conectarse a la red de agua potable!

¡Observe las regulaciones de su compañía de servicios públicos local cuando conecte el producto a una línea de suministro de agua! ¡Está prohibido conectar este producto a la instalación de agua potable sin un dispositivo de prevención de reflujo que corresponda a EN 12729 Tipo BA o EN 61770!



Asegúrese de que la manguera tenga al menos un diámetro de mín. Ø 12,7 mm (1/2 ") y está reforzado.

1. Retire la tapa protectora de la entrada de agua. Coloque el adaptador de la manguera de entrada de agua (20) en la entrada de agua (13).
2. Conecte una manguera de agua adecuada (no incluida) en el suministro de agua y luego el otro extremo en el adaptador de la manguera de entrada de agua.
3. Abra el suministro de agua.



NOTA: El adaptador de entrada de agua (20) contiene un filtro (20a) para proteger el producto contra partículas más grandes. Asegúrese de que el filtro esté correctamente fijado en su posición. No utilice el adaptador de la manguera de entrada de agua sin filtro.

09 Conexión a la fuente de alimentación

1. Asegúrese de que el interruptor de encendido/apagado (7) esté en la posición de apagado ("0").
2. Conecte el enchufe con una toma adecuada.



¡ADVERTENCIA! Compruebe el voltaje! ¡El voltaje debe cumplir con la información en la etiqueta de clasificación!

Si utiliza un cable de extensión, debe ser adecuado para uso en exteriores con enchufes protegidos contra salpicaduras de agua. Asegúrese de que el cable de extensión sea del tamaño y tipo adecuados para su producto ($\geq 1,5 \text{ mm}^2$)!



¡ADVERTENCIA! La conexión de suministro eléctrico debe ser realizada por un electricista calificado y debe cumplir con IEC 60364-1. Se recomienda que el suministro eléctrico a esta máquina incluya un dispositivo de corriente residual que interrumpa el suministro si la corriente de fuga a tierra excede 30 mA durante 30 ms o un dispositivo que pruebe el circuito de tierra.

3. Su producto ya está listo para ser utilizado.



Uso

Uso previsto

Esta hidrolimpiadora PPWP1800 está diseñada con una entrada nominal de 1800 Watts.

El uso previsto de este producto cubre la limpieza de vehículos, edificios, terrazas, fachadas y equipos de jardinería utilizando agua limpia y detergentes químicos biodegradables. Asimismo, puede eliminar la suciedad pegajosa, por ejemplo, de losas o canalones de lluvia.

Este producto no debe usarse para limpiar ropa, zapatos y otros textiles. El chorro de agua no debe dirigirse contra personas, animales, ningún equipo eléctrico o sobre el producto en sí. No arroje ningún objeto que contenga materiales peligrosos para la salud (por ejemplo, asbesto). No haga funcionar el producto con líquidos inflamables, explosivos y tóxicos.

Por razones de seguridad, es esencial leer todo el manual de instrucciones antes de la primera operación y observar todas las instrucciones en él.

Antes de comenzar



01 Protección



Controles



¡ADVERTENCIA!

¡No conecte el producto a la fuente de alimentación antes de que esté completamente ensamblado!



01 Soportes (Fig. S, T)

Soporte de pistola pulverizadora

Utilice el soporte superior de la pistola pulverizadora (8) para almacenar la pistola pulverizadora (10), la lanza de extensión (9) y la boquilla giratoria (16).

Soporte de manguera de presión

Utilice el soporte de la manguera (3) para almacenar la manguera de presión (15). No doble la manguera de presión demasiado. Asegúrese de que se haya liberado la presión en la manguera antes de enrollar: apague el producto y presione el gatillo de la pistola hasta que se libere la presión.

Soporte para cable de alimentación

Utilice el soporte del cable de alimentación (4) para guardar el cable de alimentación (14).

Soporte de accesorios

Utilice el soporte de accesorios (11) para guardar el cepillo de llantas (21).

Soporte de boquilla

Utilice el soporte de la boquilla (12) para guardar la boquilla vario (17) y la boquilla de pulverización de detergente (18).

02 Interruptor encendido/apagado

1. Coloque el interruptor de encendido/apagado (7) en su posición "1" para encender el producto.
2. Coloque el interruptor de encendido/apagado en la posición "0" para apagar el producto.

03 Bloqueo del gatillo (Fig. U)

La pistola pulverizadora (10) está equipada con un seguro de gatillo (10c) para evitar la activación accidental del gatillo (10d).

Activación del bloqueo del gatillo

1. Coloque el seguro del gatillo (10c) en la posición bloqueada para bloquear el gatillo (10d). (Figura U, A).
2. Utilice el seguro del gatillo cuando el producto no esté en uso, cuando se deje desatendido o durante el montaje de accesorios adicionales.

Desactivación del bloqueo del gatillo

1. Coloque el seguro del gatillo (10c) en la posición desbloqueada para habilitar el gatillo (10d) (Fig. U, B).
2. Presione el gatillo, un chorro de agua sale de la boquilla. Suelte el gatillo para detener el chorro de agua.

04 Corte de sobrecarga

En caso de sobrecarga, el motor se detiene. En este caso, apague el producto, retire el enchufe de la red y déjelo enfriar durante 10 minutos, luego repita el procedimiento de puesta en marcha como se describe en el capítulo siguiente: "Funcionamiento".

Si el problema se repite más de una vez, comuníquese con su centro de servicio autorizado.

05 Válvula de seguridad

La válvula de seguridad es una válvula limitadora de presión. Cuando se suelta el gatillo (10d), la válvula se abre y descarga la presión dentro de la bomba.

06 Dispositivo automático de arranque y parada del motor

El dispositivo automático de arranque y parada del motor se acciona mediante el gatillo (10d) de la pistola pulverizadora (10). Cuando se suelta el gatillo, la presión dinámica corta automáticamente el motor. Cuando se presiona el gatillo, la caída automática de presión arranca el motor y la presión se restablece después de un retraso muy leve.

Operación

1. Verifique que el producto, su cable de alimentación y el enchufe, así como los accesorios, no estén dañados antes de cada uso. No utilice el producto si está dañado o muestra desgaste.
2. Verifique que los accesorios y los elementos adjuntos estén correctamente fijados.
3. Sostenga siempre la pistola pulverizadora por el mango y la superficie de agarre. Mantenga el mango y la superficie de agarre secos y sin lubricante para garantizar un soporte seguro.
4. Asegúrese de que las salidas de aire estén siempre despejadas y sin obstrucciones. Limpie si es necesario con un cepillo suave. Las rejillas de ventilación bloqueadas pueden provocar un sobrecalentamiento y dañar el producto.
5. Apague el producto de inmediato si le molestan mientras trabaja otras personas que entran al área de trabajo. Siempre deje que el producto se detenga por completo antes de retirarlo.
6. No haga trabajar en exceso. Realice descansos regulares para asegurarse de que puede concentrarse en el trabajo y tener control total sobre el producto.

01 Operación (Fig. V)



¡ADVERTENCIA! ¡No opere el producto con un grifo de agua cerrado!
 ¡Esto conduce a un funcionamiento en seco y posteriormente daña el producto!
 ¡Las fuerzas de retroceso resultan de apretar el gatillo! Por tanto, ¡sujete siempre la pistola pulverizadora con ambas manos!
 ¡Adopte una postura segura! ¡Un manejo inadecuado puede provocar lesiones!



¡ADVERTENCIA! No utilice el producto cuando la temperatura ambiente sea inferior a 0 °C. El agua se congelará dentro del producto y lo dañará.

1. Conecte el producto al suministro de agua como se describe.
2. Abra el grifo del agua completamente.
3. Sostenga la pistola pulverizadora (10) con ambas manos.
4. Dirija la boquilla lejos de usted mismo hacia la superficie a limpiar.
5. Destrahe el gatillo (10d) y apriételo hasta que fluya una cantidad constante de agua a través de la boquilla para permitir que escape el aire atrapado en la manguera.
6. Suelte el gatillo y encienda el producto.
7. Sostenga la pistola pulverizadora (10) con ambas manos. Dirija el chorro de agua hacia el objeto a limpiar y apriete el gatillo.



¡ADVERTENCIA! ¡Tenga cuidado con los contragolpes al apretar el gatillo!



NOTA: Mantenga siempre una distancia razonable entre la boquilla y el objeto a limpiar para evitar daños. Pida consejo a su distribuidor especializado si es necesario.

8. Suelte el gatillo para detener el chorro de agua.

02 Consejos



¡ADVERTENCIA! Evite que el agua penetre en las salidas de aire del producto para minimizar el riesgo de daños al producto.

1. Disuelva la suciedad aplicando el detergente mezclado con agua en la superficie mientras aún está seco. Deje que el detergente repose sobre la superficie durante unos minutos, pero no deje que se seque.
2. Cuando se trata de superficies verticales, trabaje de abajo hacia arriba. Enjuague de abajo hacia arriba, use el chorro de alta presión a una distancia mínima de 30 cm en un ángulo de 45° y luego de arriba hacia abajo.
3. En algunos casos, es necesario restregar con cepillos para eliminar la suciedad. La alta presión no siempre es la mejor solución para obtener buenos resultados de lavado, ya que puede dañar algunas superficies. El ajuste de chorro de boquilla más alto no debe usarse en partes delicadas o pintadas, o en componentes presurizados (p. ej., neumáticos, válvulas de inflado, etc.).
4. El lavado eficaz depende tanto de la presión como del volumen de agua utilizada, en el mismo grado.
5. Comience rociando en un área de prueba libre de personas y objetos.

Tarimas de madera y vinilo

1. Reduzca su área de trabajo a secciones más pequeñas y limpie cada sección una a la vez para obtener resultados óptimos.
2. Enjuague a alta presión con un fan spray, manteniendo la boquilla al menos a 15 - 25 cm de la superficie de limpieza.



3. Mantenga una mayor distancia del área de limpieza cuando utilice un jet spray.
4. ¡Precaución! Aumente la distancia desde el área de limpieza para maderas más suaves.

Patios de cemento, piedra y ladrillo

1. Enjuague a alta presión con un fan spray con un movimiento de barrido, manteniendo la boquilla al menos a 7 - 15 cm de la superficie de limpieza.
2. Mantenga una mayor distancia del área de limpieza cuando utilice un jet spray.

Automóviles, embarcaciones y motocicletas

1. Limpie un lado a la vez para lograr los mejores resultados.
2. Enjuague a alta presión con un fan spray con un movimiento de barrido, manteniendo la boquilla al menos a 20 cm de la superficie de limpieza. No utilice un pencil jet angosto en trabajos de pintura de vehículos o embarcaciones.
3. Seque la superficie con un paño para obtener un acabado pulido.
4. ¡ADVERTENCIA! ¡No limpie el motor con este producto!

Después de su uso

1. Suelte el gatillo (10d) (Fig. W).
2. Coloque el interruptor de encendido/apagado (7) en la posición "0".
3. Cierre el grifo del agua.
4. Apriete el gatillo para liberar la presión aún presente en el producto



¡ADVERTENCIA! ¡Solo separe la manguera de alta presión de la pistola pulverizadora y la manguera de agua del producto cuando no haya más presión en el sistema! ¡Asegúrese también de que el producto esté apagado y separado de la fuente de alimentación!

5. Bloquee el gatillo.
6. Separe la manguera de agua del suministro de agua y luego del adaptador de entrada de agua (20).
7. Separe la manguera de presión (15) del producto y guárdela en el soporte de la manguera (3). Asegúrese de que la manguera no esté doblada ni torcida, sino enrollada uniformemente.
8. Desmante los accesorios en el orden inverso a las instrucciones de montaje si no va a utilizar este producto durante un período prolongado.
9. Compruebe, limpie y almacene el producto como se describe a continuación.



+



Cuidado y mantenimiento



¡ADVERTENCIA!

Siempre apriete primero el gatillo para liberar la presión que aún está presente en el producto.



Siempre apague el producto, desconéctelo de la fuente de alimentación y deje que el producto se enfríe antes de realizar trabajos de inspección, mantenimiento y limpieza.

1. Mantenga el producto limpio. Retire los residuos después de cada uso y antes de guardarlos.
2. La limpieza regular y adecuada ayudará a garantizar un uso seguro y prolongará la vida útil del producto.
3. Inspeccione el producto antes de cada uso para detectar piezas desgastadas y dañadas. No lo haga funcionar si encuentra piezas rotas y desgastadas.



¡ADVERTENCIA! ¡Solo realice las reparaciones y trabajos de mantenimiento de acuerdo con estas instrucciones! ¡Todos los trabajos posteriores deben ser realizados por un especialista calificado!

Limpiar

1. Limpie el producto con un paño ligeramente húmedo y un jabón suave. Use un cepillo para las áreas que son difíciles de alcanzar.
2. En particular, limpie las salidas de aire después de cada uso con un paño y un cepillo.
3. Elimine la suciedad persistente con aire a alta presión (máx. 3 bar).
4. Compruebe si hay daños y desgaste. Repare los daños de acuerdo con este manual de instrucciones o llévelo a un centro de servicio autorizado antes de volver a utilizar el producto.



NOTA: No utilice detergentes o desinfectantes químicos, alcalinos, abrasivos u otros agresivos para limpiar este producto, ya que podrían dañar sus superficies.



Mantenimiento

Antes y después de cada uso, revise el producto y los accesorios (o elementos adjuntos) para detectar desgaste y daños. Si es necesario, cámbielos por otros nuevos como se describe en este manual de instrucciones.

No hay piezas reparables por el usuario en su producto.

01 Repuestos/reemplazos

Las siguientes partes de este producto pueden ser reemplazadas por el consumidor. Las piezas de repuesto están disponibles en un distribuidor autorizado o a través de nuestro servicio de atención al cliente.

Lanza de extensión	Boquilla de spray de detergente
Pistola rociadora	Adaptador de salida de agua
Manguera de presión	Adaptador de entrada de agua
Boquilla giratoria	Cepillo de llantas
Boquilla vario	Cepillo de patio

02 Boquilla (Fig. X)

Elimine los depósitos de suciedad del orificio de la boquilla (16/17/18) con la aguja de limpieza (23).

03 Filtro de agua (Fig. Y)

1. Desenrosque y retire el adaptador de entrada de agua (20) de la entrada de agua (13).
2. Desmonte el adaptador de entrada de agua.
3. Enjuague el filtro de agua (20a) con agua limpia.

04 Descalcificación

De vez en cuando, según la naturaleza del agua del grifo, se forman depósitos de calcio en el producto y los accesorios. La fuerza de los depósitos (y por lo tanto la frecuencia de descalcificación) depende del grado de dureza del agua y de la frecuencia de uso del producto. Consulte con su proveedor para encontrar la dureza del agua en su área.



NOTA: Use una mezcla de agua y ácido cítrico o vinagre para la descalcificación. Estas sustancias son fácilmente biodegradables y respetuosas con el medio ambiente.

1. Haga una mezcla de una parte de vinagre adecuado y dos partes de agua caliente ($\leq 50^{\circ}\text{C}$) en un recipiente adecuado, p. ej., en un tazón.
2. Coloca los accesorios desmontables en la mezcla.
3. Deje los accesorios en la mezcla durante aproximadamente 12 horas.
4. Enjuague los accesorios con agua limpia.

05 Cable de alimentación

Si el cable de alimentación está dañado, debe ser reemplazado por el fabricante, su agente de servicio o por personal cualificado con el fin de evitar riesgos.

06 Reparación

Este producto no contiene ninguna pieza que pueda ser reparada por el consumidor. Póngase en contacto con un centro de servicio autorizado o una persona con una cualificación similar para que lo revisen y reparen.

Transporte

1. Apague el producto y desconéctelo de la fuente de alimentación.
2. Desconecte el producto del suministro de agua.
3. Coloque protectores de transporte, si corresponde.
4. Mueva el producto utilizando las ruedas (6) y el asa de transporte (1).
5. Proteja el producto de cualquier impacto fuerte o vibración fuerte que pueda ocurrir durante el transporte en vehículos.
6. Asegure el producto para evitar que se resbale o se caiga.

Almacenamiento

1. Apague el producto y desconéctelo de la fuente de alimentación.
2. Desconecte el producto del suministro de agua.
3. Limpie el producto como se describe anteriormente.
4. Guarde los accesorios en la parte posterior del producto.
5. Drene el agua restante y lave el tanque de jabón al final de la sesión de trabajo.
6. Guarde el producto y sus accesorios en un lugar seco y sin escarcha. Pise el pedal del freno para bloquear la rueda trasera.
7. Siempre almacene el producto en un lugar que sea inaccesible para los niños. La temperatura ideal de almacenamiento es entre 10°C y 30°C .
8. Recomendamos utilizar el embalaje original para el almacenamiento o cubrir el producto con un paño o envoltente adecuado para protegerlo contra el polvo.

Solución de problemas

Las fallas sospechosas a menudo se deben a causas que los usuarios pueden solucionar. Por lo tanto, compruebe el producto utilizando esta sección. En la mayoría de los casos el problema puede resolverse rápidamente.



¡ADVERTENCIA! ¡Solo realice los pasos descritos en estas instrucciones! Todos los trabajos adicionales de inspección, mantenimiento y reparación deben ser realizados por un centro de servicio autorizado o un especialista similar calificado si no puede resolver el problema usted mismo.

Problema	Causa posible	Solución
1. El producto no arranca	1.1 No conectado a la fuente de alimentación 1.2 El cable de alimentación o el enchufe son defectuosos 1.3 Otro defecto eléctrico del producto 1.4 No se ha desactivado el bloqueo del gatillo 1.5 Boquilla obstruida	1.1 Conectar a la fuente de alimentación 1.2 Póngase en contacto con su centro de servicio autorizado más cercano 1.3 Póngase en contacto con su centro de servicio autorizado más cercano 1.4 Desbloquear el gatillo 1.5 Limpiar la boquilla
2. El producto no alcanza su máxima potencia	2.1 Cable de extensión no apto para operar con este producto 2.2 La fuente de alimentación (por ejemplo, el generador) tiene un voltaje demasiado bajo 2.3 Las salidas de aire están bloqueadas 2.4 El volumen de entrada de agua es demasiado bajo 2.5 La manguera de alta presión tiene fugas 2.6 Sellos gastados 2.7 Filtro de entrada sucio 2.8 Aire aspirado por el sistema	2.1 Utilice un cable de extensión adecuado 2.2 Conectar a otra fuente de alimentación 2.3 Limpiar las salidas de aire 2.4 Aumente la cantidad de entrada de agua 2.5 Reemplace la manguera de alta presión 2.6 Póngase en contacto con su centro de servicio autorizado más cercano 2.7 Limpiar el filtro 2.8 Compruebe la estanqueidad de los empalmes de las mangueras

Problema	Causa posible	Solución
3. Fuga de aceite	3.1 Sellos gastados	3.1 Póngase en contacto con su centro de servicio autorizado más cercano
4. Fuerte fluctuaciones de presión	4.1 Boquilla obstruida 4.2 El volumen de entrada de agua es demasiado bajo 4.3 La manguera de alta presión tiene fugas 4.4 Sellos gastados 4.5 Filtro de entrada sucio 4.6 Aire aspirado por el sistema	4.1 Limpiar la boquilla 4.2 Aumente la cantidad de entrada de agua 4.3 Reemplace la manguera de alta presión 4.4 Póngase en contacto con nuestro centro de servicio autorizado más cercano 4.5 Limpiar el filtro 4.6 Compruebe el grosor de los empalmes de manguera
5. Fugas de agua del producto	5.1 Sellos gastados	5.1 Póngase en contacto con nuestro centro de servicio autorizado más cercano
6. Vibración/ruido excesivo	6.1 Tornillos y tuercas aflojados 6.2 Problemas de motor 6.3 El volumen de entrada de agua es demasiado bajo	6.1 Compruebe que los tornillos y tuercas estén bien apretados y vuelva a apretarlos si es necesario 6.2 Póngase en contacto con su centro de servicio autorizado más cercano 6.3 Aumente la cantidad de entrada de agua
7. Sin detergente ingerido	7.1 Tanque de jabón no adjunto 7.2 Detergente demasiado denso 7.3 Depósitos o restricción en circuito de detergente	7.1 Coloque el depósito de jabón 7.2 Diluir con agua 7.3 Enjuague con agua limpia y elimine cualquier restricción. Si el problema persiste, comuníquese con un centro de servicio autorizado.
8. Sin chorro de agua	8.1 El gatillo no está apretado 8.2 El bloqueo del gatillo está activado 8.3 No hay suministro de agua 8.4 El filtro está sucio 8.5 Manguera bloqueada 8.6 Boquilla bloqueada	8.1 Apriete el gatillo 8.2 Desactivar el bloqueo del gatillo 8.3 Compruebe el suministro de agua 8.4 Limpiar filtro 8.5 Compruebe la manguera 8.6 Comprobar boquilla



Reciclaje y eliminación



Los productos eléctricos de desecho no deben desecharse con la basura doméstica. Recicle en las instalaciones correspondientes. Consulte con su autoridad local o tienda local para obtener consejos de reciclaje.

El producto viene en un paquete que lo protege contra daños durante el envío. Conserve el paquete hasta que esté seguro de que todas las piezas se han entregado y el producto funciona correctamente. Después, recicle el embalaje.



Garantía

En **P** tenemos especial cuidado en seleccionar materiales de alta calidad y usar técnicas de fabricación que nos permiten crear gamas de productos que incorporan diseño y durabilidad. Es por eso que ofrecemos una garantía de 2 años contra defectos de fabricación en nuestras herramientas eléctricas.

Esta herramienta eléctrica tiene una garantía de 2 años a partir de la fecha de compra, si se ha comprado en tienda, ha sido entregada o ha sido comprada online. Únicamente puede hacerse una reclamación de acuerdo a esta garantía si se presenta el recibo o factura de compra. Por favor, mantenga su comprobante de compra en un lugar seguro.

Esta garantía cubre defectos y mal funcionamiento del producto siempre que la herramienta haya sido utilizada para el propósito para el cual fue diseñada y sujeta a una instalación, limpieza, cuidado y mantenimiento de acuerdo con la práctica habitual y con la información contenida arriba y en el manual de instrucciones. Esta garantía no cubre defectos y daños causados por o como resultado de:

- Uso y desgaste normal
- Sobrecarga, mal uso o negligencia
- Intentos de reparación realizados por personas no autorizadas
- Daños estéticos
- Daños causados por objetos extraños, sustancias o accidentes
- Daños accidentales o modificación
- Incumplimiento en seguir las pautas del fabricante
- Pérdida de los bienes



ES

Esta garantía está limitada a piezas reconocidas como defectuosas. No cubre, en ningún caso, los costos complementarios (desplazamiento, mano de obra) ni los daños directos e indirectos.

Si la herramienta eléctrica  es defectuosa durante el período de garantía, nos reservamos el derecho, a nuestra discreción, de reemplazar el artículo con un producto de calidad y funcionalidad equivalentes o proceder a su reembolso.

Esta garantía solo se aplica en el país de compra o entrega y no es transferible a otro país. Esta garantía no es transferible a ninguna otra persona o producto. La ley local pertinente se aplicará a esta garantía.

Las consultas relacionadas con esta garantía deben dirigirse a una de las tiendas del distribuidor donde compró la herramienta eléctrica.

Todos los gastos relacionados (envío, instalación incorrecta) así como cualquier daño directo e indirecto relacionado están excluidos de la garantía.

Ista garantia é adicional e não afeta o seus direitos legais. El distribuidor será responsable de cualquier defecto de conformidad del Hidrolimpiadora de acuerdo con lo establecido en los artículos 114 a 124 del Real Decreto Legislativo 1/2007, de fecha 16 de noviembre, que aprueba el texto consolidado de la Ley de Protección General al Consumidor y al Usuario y otras leyes complementarias.



ES



(EN) EU DECLARATION OF CONFORMITY
(FR) DÉCLARATION UE DE CONFORMITÉ
(PL) DEKLARACJA ZGODNOŚCI UE
(RO) DECLARAȚIA DE CONFORMITATE UE
(ES) DECLARACIÓN UE DE CONFORMIDAD
(PT) DECLARAÇÃO DE CONFORMIDADE UE

Product/ Produit/ Produkt/Produsul/Producto/Producto

- Product name – High Pressure Washer/Nettoyeur haute pression/Myjka ciśnieniowa/Aparat de spălat cu înaltă presiune /Hidrolimpiadora de alta presión/Lavadora a alta pressão
- Product model – PPWP1800
- Type / batch or serial number range 000001 to 999999

Name and address of the manufacturer or his authorised representative:

Nom et adresse du fabricant ou de son mandataire:

Nazwa i adres producenta lub jego upoważnionego przedstawiciela:

Denumirea și adresa producătorului sau a reprezentantului său autorizat:

Nombre y dirección del fabricante o de su representante autorizado:

Nome e endereço do fabricante ou do respetivo mandatário:

Kingfisher International Products B.V.,
Rapenburgerstraat 175E,
1011 VM Amsterdam,
The Netherlands

This declaration of conformity is issued under the sole responsibility of the manufacturer.

La présente déclaration de conformité est établie sous la seule responsabilité du fabricant.

Niniejsza deklaracja zgodności wydana zostaje na wyłączną odpowiedzialność producenta.

Prezenta declarație de conformitate este emisă pe răspunderea exclusivă a producătorului.

La presente declaración de conformidad se expide bajo la exclusiva responsabilidad del fabricante.

A presente declaração de conformidade é emitida sob a exclusiva responsabilidade do fabricante.

Object of the declaration/Objet de la déclaration/Przedmiot deklaracji/Obiectul declarației/Objeto de la declaración/Objeto da declaração

Product/Produit/Produkt/Produsul/Producto/
Producto

Model/Modèle/Model/Modelul
/Modelo/Modelo

EAN

High Pressure Washer/Nettoyeur haute
pression/Myjka ciśnieniowa/Aparat de spălat
cu înaltă presiune/Hidrolimpiadora de alta
presión/Lavadora a alta pressão

PPWP1800

5059340124162

The object of the declaration described above is in conformity with the relevant Union harmonisation legislation:

L'objet de la déclaration décrit ci-dessus est conforme à la législation d'harmonisation de l'Union applicable:

Wymieniony powyżej przedmiot niniejszej deklaracji jest zgodny z odpowiednimi wymaganiami unijnego prawodawstwa harmonizacyjnego:

Obiectul declarației descris mai sus este în conformitate cu legislația relevantă de armonizare a Uniunii:

El objeto de la declaración descrita anteriormente es conforme con la legislación de armonización pertinente de la Unión:

O objeto da declaração acima descrito está em conformidade com a legislação de harmonização da União aplicável:

2006/42/EC Machinery Directive

2014/30/EU Directive Electromagnetic compatibility

2000/14/EC Outdoor Noise Directive

2011/65/EU,(EU) 2015/863 Directive Restriction of the use of certain hazardous substances in electrical and electronic equipment

2006/42/CE en tant que directive modifiée sur les machines

2014/30 / UE telle que modifiée Directive Compatibilité électromagnétique

2000/14/CE en tant que directive modifiée sur le bruit extérieur

Directive 2011/65 / UE,(UE) 2015/863 telle que modifiée Limitation de l'utilisation de certaines substances dangereuses dans les équipements électriques et électroniques

2006/42/WE w zmienionej dyrektywie maszynowej

2014/30 / UE ze zmianami Dyrektywa Kompatybilność elektromagnetyczna

2000/14/WE w zmienionej dyrektywie w sprawie hałasu na zewnątrz

2011/65 / UE,(UE) 2015/863 ze zmianami Dyrektywa Ograniczenie stosowania niektórych niebezpiecznych substancji w sprzęcie elektrycznym i elektronicznym

2006/42/CE, astfel a fost modificată Directiva privind echipamentele

2014/30/UE, astfel a fost modificată Directiva privind compatibilitatea electromagnetică

2000/14/CE, astfel a fost modificată Directiva privind zgomotul în aer liber

2011/65/UE,(UE) 2015/863 astfel a fost modificată Directiva privind limitarea utilizării anumitor substanțe periculoase în echipamentele electrice și electronice

Directiva sobre maquinaria modificada 2006/42/CE

2014/30/UE modificada Directiva Compatibilidad electromagnética

2000/14/CE modificada Directiva sobre ruido al aire libre

2011/65/UE,(UE) 2015/863 modificada Directiva Restricción del uso de determinadas sustancias peligrosas en equipos eléctricos y electrónicos

Measured Sound Power Level

Le niveau de puissance acoustique mesuré

Zmierzony poziom mocy akustycznej

Nivel de putere acustică măsurat

Guaranteed Sound Power Level

Le niveau de puissance acoustique garant

Gwarantowany poziom mocy akustycznej

Nivel de putere acustică garantat

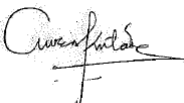
<p>Nivel de potencia sonora medido Nível de potência sonora medido : 89,9 dB(A)</p>	<p>Nivel de potencia sonora garantizado Nível de potência sonora garantido : 92 dB(A)</p>
<p>References to the relevant harmonised standards used or references to the other technical specifications in relation to which conformity is declared: Références des normes harmonisées pertinentes appliquées, y compris la date de celles-ci, ou des autres spécifications techniques, y compris la date de celles-ci, par rapport auxquelles la conformité est déclarée: Odwołania do odnośnych norm zharmonizowanych, które zastosowano, wraz z datą normy, lub do innych specyfikacji technicznych, wraz z datą specyfikacji, w odniesieniu do których deklarowana jest zgodność: Trimiteri la standardele armonizate relevante folosite, inclusiv data standardului, sau trimiteri la celelalte specificații tehnice, inclusiv data specificațiilor, în legătură cu care se declară conformitatea: Referencias a las normas armonizadas pertinentes utilizadas, incluidas las fechas de las normas, o referencias a las otras especificaciones técnicas, incluidas las fechas de las especificaciones, respecto a las cuales se declara la conformidad: Referências às normas harmonizadas aplicáveis utilizadas, incluindo a data da norma, ou às outras especificações técnicas, incluindo a data da especificação, em relação às quais é declarada a conformidade:</p>	
<p>EN 60335-1:2012/A2:2019 EN 60335-2-79: 2012 EN 62233:2008 EN60704-1:2012 EN ISO 3744:2010</p>	<p>EN 55014-1:2017 EN 55014-2:2015 EN 61000-3-2:2014 EN IEC 61000-3-2:2019 EN IEC 61000-3-11:2019</p>
<p>Where applicable, the notified body DEKRA Testing and Certification (Shanghai) Ltd performed MD/EMC and issued the certificate: 6078562.01-AOC/6078563.01-AOC Le cas échéant, l'organisme notifié DEKRA Testing and Certification (Shanghai) Ltd a effectué MD/EMC et a établi le certificate: 6078562.01-AOC/6078563.01-AOC W stosownych przypadkach jednostka notyfikowana DEKRA Testing and Certification (Shanghai) Ltd przeprowadziła MD/EMC i wydała certyfikat: 6078562.01-AOC/6078563.01-AOC După caz, organismul notificat DEKRA Testing and Certification (Shanghai) Ltd a efectuat MD/EMC și a emis certificatul: 6078562.01-AOC/6078563.01-AOC Si procede, el organismo notificado DEKRA Testing and Certification (Shanghai) Ltd ha efectuado MD/EMC y expide el certificado: 6078562.01-AOC/6078563.01-AOC Se for esse o caso, o organismo notificado: DEKRA Testing and Certification (Shanghai) Ltd efetuou MD/EMC e emitiu o certificado: 6078562.01-AOC/6078563.01-AOC</p>	
<p>Signed for and on behalf of/Signé par et au nom de/Podpisano w imieniu/Semnat pentru și în numele/Firmado en nombre de/Assinado por e em nome de:</p> <p>Kingfisher International Products B.V., Rapenburgerstraat 175E, 1011 VM Amsterdam, The Netherlands</p>  <p>David Awe Group Quality & Sustainability Director</p> <p>:06-11-2020</p>	



**Manufacturer, Fabricant, Producent,
Producător, Fabricante:**

Kingfisher International Products B.V.
Rapenburgerstraat 175E
1011 VM Amsterdam
The Netherlands
www.kingfisher.com/products



www.bricodepot.es

Para consultar los manuales de instrucciones
en línea, visite www.kingfisher.com/products
