

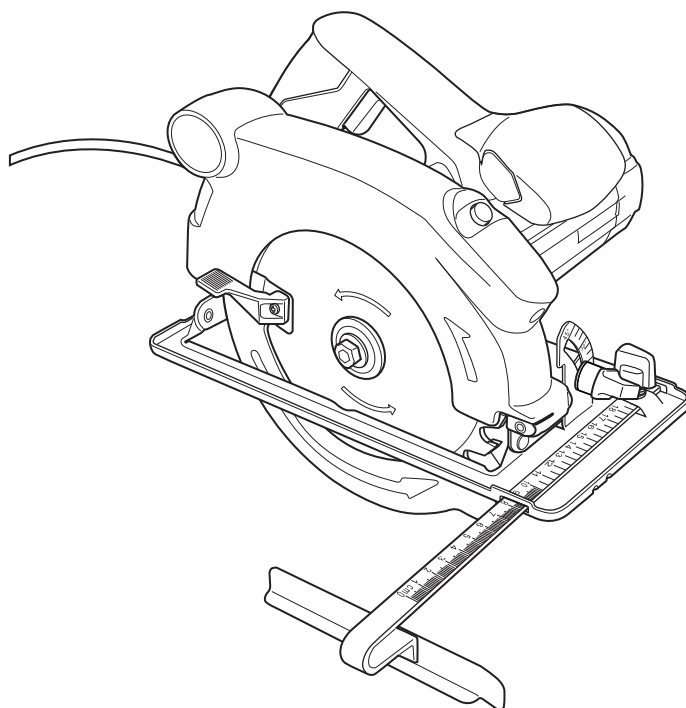

Sierra circular 1500W



BX220IM

Instrucciones originales – MSCS1500_ES_V07_200831

MSCS1500

Código EAN: 3663602795742



ADVERTENCIA: Lea el manual de instrucciones antes de utilizar el producto

Empezando...

Estas instrucciones son importantes para su seguridad. Lea atentamente todo el manual antes de utilizar el producto y guárdelo para futura referencia.



Para **empezar...** 02

Información de seguridad	03
Su producto	23
Antes de comenzar	26



Con **más detalle...** 32

Funciones del producto	33
Funcionamiento	36
Limpieza y Mantenimiento	40
Resolución de problemas	42
Reciclaje y Medio Ambiente	43
Garantía	44
Declaración UE de Conformidad	45

Advertencias de seguridad

Advertencias generales de seguridad para las herramientas eléctricas



ADVERTENCIA: Lea todas las advertencias de seguridad, las instrucciones, las ilustraciones y las especificaciones suministradas con esta herramienta eléctrica. La no observación de todas las instrucciones relacionadas a continuación puede dar como resultado un choque eléctrico, fuego y/o una lesión seria.

Guarde todas las advertencias y todas las instrucciones para una referencia futura.

La expresión “herramienta eléctrica” en las advertencias se refiere a su herramienta eléctrica conectada a la red eléctrica (con cable de alimentación) o a su herramienta accionada a batería (sin cable de alimentación).

Seguridad del área de trabajo

- > **Mantenga el área de trabajo limpia y bien iluminada.** Las áreas desordenadas y oscuras pueden provocar accidentes.
- > **No maneje herramientas eléctricas en atmósferas explosivas, tales como en presencia de líquidos inflamables, gases o polvo.** Las herramientas eléctricas producen chispas que pueden encender el polvo o los humos.
- > **Mantenga alejados a los niños y curiosos mientras maneja una herramienta eléctrica.** Las distracciones pueden causarle la pérdida de control.

Para empezar...

Advertencias de seguridad

Seguridad eléctrica

- > **La clavija de la herramienta eléctrica debe coincidir con la base de la toma de corriente. No modificar nunca la clavija de ninguna manera. No usar ningún adaptador de clavijas con herramientas eléctricas puestas a tierra.** Clavijas no modificadas y bases coincidentes reducirán el riesgo de choque eléctrico.
- > **Evite el contacto del cuerpo con superficies puestas a tierra como tuberías, radiadores, cocinas eléctricas y refrigeradores.** Hay un riesgo aumentado de choque eléctrico si su cuerpo está puesto a tierra.
- > **No exponga las herramientas eléctricas a la lluvia o a condiciones de humedad.** El agua que entre en la herramienta aumentará el riesgo de choque eléctrico.
- > **No abuse del cable. No usar nunca el cable para llevar, levantar o desenchufar la herramienta eléctrica. Mantenga el cable lejos del calor, aceite, cantos vivos o piezas en movimiento.** Los cables dañados o enredados aumentan el riesgo de choque eléctrico.
- > **Cuando maneje una herramienta eléctrica en el exterior, use una prolongación de cable adecuada para uso en el exterior.** El uso de una prolongación de cable adecuada para uso en el exterior reduce el riesgo de choque eléctrico.
- > **Si el uso de una herramienta en un lugar húmedo es inevitable, use una alimentación protegida por un dispositivo de corriente residual (RCD).** El uso de un RCD reduce el riesgo de choque eléctrico.

Seguridad personal

- > **Esté alerta, vigile lo que está haciendo y use el sentido común cuando maneje una herramienta eléctrica. No use una herramienta eléctrica cuando esté cansado o bajo la influencia de drogas, alcohol o medicamentos.** Un momento de distracción mientras maneja herramientas eléctricas puede causar un daño personal serio.
- > **Use equipo de protección personal. Lleve siempre protección para los ojos.** Los equipos de protección individual tales como mascarilla antipolvo, zapatos no resbaladizos, casco o protección para los oídos utilizados para las condiciones apropiadas reducen los daños personales.
- > **Evite un arranque accidental. Asegúrese de que el interruptor está en posición “paro” antes de conectar a la red y/o a la batería, coger o transportar la herramienta.** Transportar herramientas eléctricas con el dedo sobre el interruptor o enchufar herramientas eléctricas que tienen el interruptor en posición “marcha” invita a accidentes.
- > **Retire cualquier llave o herramienta antes de arrancar la herramienta eléctrica.** Una llave o herramienta unida a una pieza rotativa de una herramienta eléctrica puede causar un daño personal.
- > **No se sobrepase. Mantenga los pies bien asentados sobre el suelo y conserve el equilibrio en todo momento.** Esto permite un mejor control de la herramienta eléctrica en situaciones inesperadas.
- > **Vista adecuadamente. No vista ropa suelta o joyas. Mantenga su pelo y su ropa alejados de las piezas en movimiento.** La ropa suelta, las joyas o el pelo largo pueden ser cogidos en las piezas en movimiento.

Advertencias de seguridad

- > **Si hay disponibilidad para la conexión de medios de extracción y recogida de polvo, asegúrese de que éstos estén conectados y se usen correctamente.** El uso de estos dispositivos puede reducir los riesgos relacionados con el polvo.
- > **No permita que la confianza obtenida con el uso frecuente de herramientas le haga ignorar los principios generales de seguridad.** Una acción descuidada puede provocar una herida grave en una fracción de segundo.

Utilización y cuidados de las herramientas eléctricas

- > **No fuerce la herramienta eléctrica. Use la herramienta eléctrica correcta para su aplicación.** La herramienta eléctrica correcta hará el trabajo mejor y más seguro al ritmo para el que fue concebida.
- > **No use la herramienta eléctrica si el interruptor no permite pasar de “marcha” a “paro” e inversamente.** Cualquier herramienta eléctrica que no pueda controlarse con el interruptor es peligrosa y debe repararse.
- > **Desenchufe la clavija de la fuente de alimentación y/o retire la batería, si se puede, antes de efectuar cualquier ajuste, cambio de accesorios, o de guardar la herramienta eléctrica.** Tales medidas preventivas de seguridad reducen el riesgo de arrancar la herramienta accidentalmente.
- > **Conserve las herramientas eléctricas inactivas fuera del alcance de los niños y no permita el manejo de la herramienta eléctrica a personas no familiarizadas con las herramientas o con estas instrucciones.** Las herramientas eléctricas son peligrosas en manos de usuarios no entrenados.

- > **Mantenga las herramientas eléctricas y los accesorios.** Compruebe que las partes móviles no estén desalineadas o trabadas, que no haya piezas rotas u otras condiciones que puedan afectar el funcionamiento de las herramientas eléctricas. Las herramientas eléctricas se deben reparar antes de su uso, cuando están dañadas. Muchos accidentes son causados por herramientas eléctricas pobremente mantenidas.
- > **Mantenga las herramientas de corte afiladas y limpias.** Las herramientas de corte mantenidas correctamente con los bordes de corte afilados son menos propensas a trabarse y más fáciles de controlar.
- > **Use la herramienta eléctrica, accesorios y puntas de herramienta, etc. de acuerdo con estas instrucciones, teniendo en cuenta las condiciones de trabajo y el trabajo a desarrollar.** El uso de la herramienta eléctrica para aplicaciones diferentes de las previstas podría causar una situación de peligro.
- > **Mantenga las empuñaduras y superficies de agarre secas, limpias y libres de aceite y grasa.** Las empuñaduras y superficies de agarre resbaladizas no permiten un agarre seguro y el control de la herramienta en situaciones imprevistas.

Servicio técnico

- > **Haga revisar su herramienta eléctrica por un servicio de reparación cualificado usando solamente piezas de recambio idénticas.** Esto garantizará que la seguridad de la herramienta eléctrica se mantiene.

Advertencias de seguridad

Advertencias de seguridad para las sierras circulares

Instrucciones de seguridad para todas las sierras - Procedimientos de corte

⚠PELIGRO: Mantenga las manos lejos del área de corte y de la hoja de sierra. Mantenga su otra mano sobre la empuñadura auxiliar, o sobre la carcasa del motor. Si ambas manos están sosteniendo la sierra, no pueden ser cortadas por la hoja de sierra.

> **No coja la pieza de trabajo por debajo.** La protección no puede protegerle de la hoja de sierra por debajo de la pieza de trabajo.

> **Ajuste la profundidad de corte al espesor de la pieza de trabajo.** Por debajo de la pieza de trabajo debería verse menos de un diente completo del dentado de la hoja de sierra.

> **No mantenga nunca la pieza a cortar en sus manos o entre sus piernas. Asegure la pieza de trabajo a una plataforma estable.** Es importante soportar el trabajo adecuadamente para minimizar la exposición del cuerpo, el atasco de la hoja de sierra o la pérdida de control.

> **Sostenga la herramienta eléctrica únicamente por las superficies de agarre aisladas cuando efectúe una operación donde la herramienta de corte pueda hacer contacto con cables escondidos o con su propio cable.** El contacto con un conductor “activo” hará que las partes metálicas expuestas de la herramienta sean también “activas” y podría producir un choque eléctrico al usuario.

> **Cuando sierre a lo largo use siempre una regla de apoyo o guía paralela.** Esto mejora la precisión del corte y reduce la probabilidad de atasco de la hoja de sierra.

- > **Use siempre hojas de sierra correctas en cuanto a medida y perfil (diámetro y círculo) de agujero de husillo.** Las hojas de sierra que no se ajustan a la zona de montaje de la sierra girarán excéntricamente causando pérdida de control.
- > **No use nunca arandelas o pernos de hojas de sierra dañados o incorrectos.** Las arandelas y el perno de la hoja de sierra han sido diseñados especialmente para su sierra, para un rendimiento óptimo y seguridad de funcionamiento.

Instrucciones de seguridad adicionales para todas las sierras - Causas del retroceso y precauciones correspondientes

- > El retroceso es una reacción repentina a una hoja de sierra pellizcada, encajonada o desalineada, que provoca que una sierra incontrolada se levante y se salga de la pieza de trabajo hacia el operador;
- > Cuando la hoja de sierra es pellizcada o encajonada firmemente por el corte que se está cerrando, la hoja de sierra se bloquea y la reacción del motor lleva rápidamente la máquina atrás hacia el operador;
- > Si la hoja de sierra está torcida o desalineada en el corte, los dientes del borde trasero de la hoja de sierra pueden empujar en la superficie superior de la madera causando el levantamiento de la hoja de sierra fuera del corte de la madera y el salto atrás hacia el operador.

El retroceso es el resultado de un mal uso de la sierra y de procedimientos o condiciones de funcionamiento incorrectos y puede evitarse tomando las precauciones apropiadas como se dan a continuación.

Para empezar...

Advertencias de seguridad

- > **Mantenga un agarre firme con ambas manos sobre la sierra y posicione sus brazos para resistir las fuerzas de retroceso. Posicione su cuerpo a cada lado de la hoja de sierra, pero no en línea con la hoja de sierra.** El retroceso podría causar un salto hacia atrás de la sierra, pero el operador puede controlar las fuerzas de retroceso si toma las precauciones apropiadas.
- > **Cuando la hoja de sierra se atasca, o cuando se interrumpe un corte por cualquier motivo, suelte el interruptor y mantenga la sierra sin moverla en el material hasta que la hoja de sierra esté completamente parada. No intente nunca retirar la sierra de la pieza de trabajo o tirar de la sierra hacia atrás mientras la hoja de sierra esté en movimiento o puede ocurrir el retroceso.** Investigue y tome acciones correctoras para eliminar la causa del atasco de la hoja de sierra.
- > **Cuando reinicie una sierra en la pieza de trabajo, centre la hoja en el corte y compruebe que los dientes no estén enganchados dentro del material.** Si la hoja de sierra está atascada, puede ir hacia arriba o retroceder desde la pieza de trabajo en cuanto la sierra se reinicie.
- > **Tenga bien soportados los tableros de gran dimensión para minimizar el riesgo de pellizco y retroceso de la hoja de sierra.** Los tableros de gran dimensión tienden a combarse bajo su propio peso. Los soportes deben colocarse bajo el tablero en ambos lados, cerca de la línea de corte y cerca del borde del tablero.
- > **No use hojas de sierra desafiladas o dañadas.** Las hojas de sierra no afiladas o mal colocadas producen un corte estrecho causando una fricción excesiva, atasco y retroceso de la hoja de sierra.



- > **Las palancas de bloqueo de la profundidad de la hoja de sierra y del ajuste de ángulo deben estar apretadas y aseguradas antes de efectuar el corte.** Si el reglaje de la hoja de sierra se mueve mientras corta, puede causar atasco y retroceso.
- > **Extreme la precaución cuando haga un “corte por inmersión” dentro de paredes existentes u otras áreas ciegas.** La hoja de sierra puede cortar objetos que pueden causar retroceso.

Instrucciones de seguridad para las sierras con protección pendular - Funcionamiento de la protección inferior

- > **Antes de cada utilización compruebe que la protección inferior cierra correctamente. No trabaje con la sierra si la protección inferior no se mueve libremente y cierra instantáneamente. No amordace o ate la protección inferior en su posición abierta.** Si la sierra se cae accidentalmente, la protección inferior puede doblarse. Levante la protección inferior con la empuñadura retráctil y asegúrese de que se mueve libremente y no toca la hoja de sierra ni ninguna otra parte, para cualquier ángulo y profundidad de corte.
- > **Compruebe el funcionamiento del resorte de la protección inferior. Si la protección y el resorte no funcionan correctamente, deben arreglarse antes de su uso.** La protección inferior puede funcionar lentamente debido a partes dañadas, depósitos pegajosos o una incrustación de residuos.

Para empezar...

Advertencias de seguridad

- > **La protección inferior debería abrirse manualmente solamente para cortes especiales tales como “cortes por inmersión y “cortes combinados”. Levante la protección inferior por la empuñadura retráctil y la protección inferior debe liberarse tan pronto como la hoja de sierra entra en el material. Para todos los demás tipos de corte, la protección inferior debería funcionar automáticamente.**
- > **Observe siempre que la protección inferior cubre la hoja de sierra antes de depositar la sierra sobre el banco o el suelo.** Una hoja de sierra no protegida y que se desliza ocasionará que la sierra retroceda, cortando lo que esté en su camino. Sea consciente del tiempo que tarda la hoja de sierra en pararse después de soltar el interruptor.

Advertencias de seguridad adicionales para las sierras circulares

- > No utilice discos abrasivos.
- > Utilice únicamente diámetro(s) de hoja de sierra acorde con el marcado, ver la sección de especificaciones técnicas.
- > Siga las instrucciones para el procedimiento de cambio de la hoja de sierra.
- > Revise el funcionamiento de todas las operaciones de la protección de la hoja de sierra.
- > Corte únicamente materiales listados en la sección de uso previsto.
- > Utilice un sistema de recogida de polvo tal y como se describe en este manual de instrucciones.
- > Limpie el producto y el sistema de protección de forma adecuada y regular.

Advertencias de seguridad para las hojas de sierra

- > Utilice hojas de sierra sólo si sabe cómo usarlas y manejarlas.
- > Utilice solamente hojas de sierra recomendadas por el fabricante que sean conformes a la norma europea EN 847-1.
- > Preste atención a la máxima velocidad de giro. No se debe superar la velocidad máxima de giro marcada en la hoja de sierra.
- > No utilice hojas de sierra que tengan fisuras. Deseche aquellas hojas de sierra que presenten fisuras en el cuerpo. La reparación no está permitida.
- > Las superficies de sujeción debe limpiarse para retirar la suciedad, grasa, aceite y agua.
- > No utilice anillos o mangas sueltas para “crear” tamaños de orificios internos en las hojas de sierra.
- > Asegúrese de que los anillos fijos para asegurar las hojas de sierra tengan el mismo diámetro.
- > Asegúrese de que los anillos fijos sean paralelos entre ellos.
- > Manipule las hojas de sierra con cuidado. Almacénelas en su embalaje original o en cajas especiales. Utilice guantes para manipular las hojas de sierra y reducir lesiones.
- > Asegúrese de que todas las protecciones están correctamente instaladas antes de utilizar las hojas de sierra.
- > Antes del uso, asegúrese de que la hoja de sierra cumple con los requisitos técnicos de la herramienta eléctrica y que está correctamente instalada.
- > Utilice la hoja de sierra suministrada solo para cortar madera, nunca metal.

Para empezar...

Advertencias de seguridad

>Largos periodos de uso pueden conllevar un sobrecalentamiento de las puntas de la hoja de sierra. Realice pausas de aproximadamente 15 minutos como norma general y permita que las puntas de la hoja de sierra se enfríen.

Advertencias de seguridad para el láser

- >Proteja a su entorno y a usted mismo frente al riesgo de accidente tomando las precauciones necesarias.
- >No mire fijamente en el haz del láser sin protección ocular. El impacto del haz en el ojo puede causar daños permanentes en la retina.
- >No mire fijamente en el haz del láser con otros instrumentos ópticos, p.ej. una lupa.
- >No dirija el láser hacia personas o animales o contra superficies reflectantes. Las personas y los animales pueden sufrir ceguera temporal o irritación. Incluso láser de poca potencia pueden dañar el ojo.
- >Precaución – la ejecución de procedimientos distintos a los especificados aquí puede dar lugar a una exposición peligrosa a la radiación.
- >Nunca abra o manipule el módulo láser. Podría causar una exposición inesperada a la radiación.

Reducción de la vibración y el ruido

Con el fin de reducir el impacto de las emisiones de ruido y vibración, limite el tiempo de trabajo, utilice modos de funcionamiento de baja vibración y ruido así como equipos de protección personal.

Tenga en cuenta los siguientes puntos para reducir los riesgos de exposición a ruido y vibración:

- >Utilice el producto únicamente para la función para la que fue diseñado y siguiendo estas instrucciones.

- >Asegúrese de que el producto está en perfectas condiciones y bien mantenido.
- >Utilice los accesorios correctos para el producto y asegúrese de que están en buenas condiciones.
- >Mantenga una sujeción firme en las empuñaduras o zonas de agarre.
- >Mantenga el producto de acuerdo con estas instrucciones y manténgalo lubricado (si aplica).
- >Planifique su horario de trabajo de forma que pueda repartir los usos de la herramienta a alta vibración en un periodo más largo de tiempo.

Emergencia

Familiarícese con el uso de este producto, siguiendo las instrucciones incluidas en este manual. Memorice las normas de seguridad y sígalas al pie de la letra para evitar riesgos y peligros.

- >**Esté alerta en todo momento cuando utilice este producto para que pueda identificar y controlar de antemano cualquier peligro.** Una intervención rápida puede evitar lesiones personales o daños materiales.
- >**Apague el producto y desconéctelo de la fuente de alimentación si se identifica cualquier problema.** Si es necesario, haga revisar y reparar el producto por un técnico cualificado antes de volver a utilizarlo.

Riesgos residuales

Incluso usando este producto de acuerdo con todos los requisitos de seguridad, persisten potenciales riesgos de daños personales y materiales. Debido a la estructura y el diseño de este producto, pueden surgir los siguientes riesgos:

- >Problemas de salud debidos a la emisión de vibración si el usuario utiliza la herramienta por un período de tiempo demasiado largo o si la herramienta se utiliza y mantiene de forma inadecuada.

Advertencias de seguridad

- > Daños a personas o daños materiales causados por el uso de accesorios de corte rotos o dañados o por impactos repentinos de objetos ocultos durante el uso.
- > Lesiones personales o daños materiales debidos a la proyección de objetos.



ADVERTENCIA: Durante el uso, este producto crea un campo magnético que en determinadas circunstancias pueden interferir con los implantes médicos, ya sean pasivos o activos. Con el fin de reducir el riesgo de lesiones graves o mortales, recomendamos a las personas que son portadoras de estos implantes de consultar a su médico o al fabricante del implante médico antes de usar este producto.

La siguiente información aplica únicamente a usuarios profesionales pero es una buena práctica para cualquier usuario:

Advertencias de seguridad adicionales para el polvo de construcción

Los trabajadores de la construcción son uno de los grupos de riesgo debido al polvo que respiran: el polvo de sílice no es sólo una molestia, sino un verdadero peligro para sus pulmones.

La sílice es un mineral natural presente en grandes cantidades en materiales como la arena, piedra arenisca y granito. También se encuentra comúnmente en muchos materiales de construcción como el hormigón y el mortero.



La sílice se convierte en un polvo muy fino (también conocido como sílice cristalina respirable o RCS) durante muchas tareas comunes tales como el corte, taladrado o amolado.

Respirar las partículas muy finas de sílice cristalina puede causar el desarrollo de:

- Cáncer de pulmón,
- Silicosis,
- Enfermedad pulmonar obstructiva crónica (EPOC).

La inhalación de partículas finas de polvo de madera, por otro lado, puede conducir al desarrollo de asma. El riesgo de enfermedades pulmonares está vinculado a las personas que respiran regularmente el polvo de construcción durante un período de tiempo prolongado, no de forma ocasional.

Para proteger el pulmón, se ha establecido un límite en la cantidad de estos polvos que una persona puede respirar (llamado límite de exposición o LEP) cuando se promedia durante un día normal de trabajo. Este límite representa una pequeña piza de sal y es la cantidad máxima legal que se puede respirar después de haber aplicado los controles adecuados.

¿Cómo se puede reducir la cantidad de polvo?

- >Reducir la cantidad de operaciones de corte mediante el uso de los productos de construcción del tamaño apropiado.
- >Utilizar una herramienta menos potente, por ejemplo, un cortador de bloque en lugar de una amoladora angular.
- >Utilizar un modo completamente distinto de trabajar - por ejemplo, usando una pistola de clavos para sujetar soportes de cables en lugar de perforar primero los agujeros.

Para empezar...

Advertencias de seguridad adicionales para el polvo de construcción

Por favor, trabaje siempre con equipos de seguridad homologados, tales como máscaras contra el polvo especialmente diseñadas para filtrar partículas microscópicas y utilice las instalaciones de extracción de polvo en todo momento.



ADVERTENCIA: Algunas partículas de polvo originadas durante las operaciones de lijado, aserrado, amolado, perforación u otros trabajos de construcción contienen productos químicos que pueden producir cáncer, defectos de nacimiento y otros daños reproductivos.

Algunos ejemplos de estos productos químicos son:

- >Plomo de pinturas a base de plomo
- >Sílice cristalina de ladrillos, cemento y otros materiales de albañilería
- >Arsénico y cromo de madera tratada químicamente

El riesgo de exposición a estas sustancias químicas depende de la regularidad con que se realizan este tipo de trabajos. Para reducir la exposición a estos polvos, el usuario debe:

- >Trabajar en áreas bien ventiladas;
- >Utilizar equipo de protección individual y especialmente una máscara antipolvo que filtre las partículas microscópicas.

Vibración

La Directiva Europea de Agentes Físicos (Vibración) fue elaborada para reducir las lesiones derivadas del Síndrome de vibración mano/brazo de los usuarios de herramientas eléctricas. Esta directiva exige que los fabricantes de herramientas eléctricas y los respectivos distribuidores indiquen los valores indicativos del resultado del ensayo de vibración de forma que permita a los usuarios aplicar las medidas necesarias relativas al periodo diario durante el cual la herramienta puede ser utilizada así como poder elegir la herramienta más adecuada.

VER EL APARTADO DE ESPECIFICACIONES TÉCNICAS EN ESTE MANUAL DE INSTRUCCIONES PARA LOS NIVELES DE VIBRACIÓN DE SU HERRAMIENTA

Los valores de emisión de vibración declarados deben usarse como un nivel mínimo y como guía actual del nivel de vibración.



ADVERTENCIA: Las emisiones de vibración durante la utilización real de la herramienta eléctrica pueden ser diferentes del valor total declarado dependiendo de la forma en que se usa la herramienta y teniendo en cuenta los siguientes ejemplos y otras variaciones en el modo de usar la herramienta:

Para empezar...

Advertencias de seguridad adicionales para el polvo de construcción

Como se utiliza la herramienta y los materiales que son cortados o taladrados.

Si la herramienta está en buenas condiciones y se mantiene de forma apropiada.

El uso de accesorios correctos para la herramienta y la comprobación que están afilados y en buenas condiciones.

La sujeción de las superficies de agarre.

Si la herramienta se utiliza según lo previsto por su diseño y estas instrucciones.

Durante el uso de esta herramienta se producen vibraciones mano/brazo.

Adopte las prácticas de trabajo correctas para reducir la exposición a la vibración. Esta herramienta puede causar el síndrome de mano/brazo si se usa de forma inadecuada.



ADVERTENCIA: Identifique las medidas de seguridad destinadas a proteger al operario que se basan en una estimación de la exposición en las condiciones reales de utilización (teniendo en cuenta todas las partes del ciclo de maniobras, tales como los momentos en que la herramienta está fuera de tensión y cuando trabaja en vacío, además del tiempo de accionamiento del gatillo).
Nota: El uso de otras herramientas reducirá el periodo total de uso de esta herramienta por parte del operador.

Para ayudar a minimizar el riesgo de exposición a la vibración, use SIEMPRE cinceles, brocas y hojas afiladas. Realice el mantenimiento de esta herramienta tal y como se indica en este manual y manténgala bien lubricada (si es necesario).

Evite usar la herramienta a temperaturas iguales o inferiores a 10 °C.







Planifique su horario de trabajo para repartir cualquier uso de la herramienta a vibración elevada a lo largo de varios días.

Vigilancia de la salud

Todos los trabajadores deben estar incluidos en un programa de vigilancia para la salud con el objetivo de ayudar a identificar posibles enfermedades relacionadas con las vibraciones en los estados iniciales, evitar la progresión de la enfermedad y ayudar al trabajador a permanecer en su puesto de trabajo.

Símbolos

En el producto, en la placa de características y en estas instrucciones encontrará, entre otros, los siguientes símbolos y abreviaciones. Familiarícese con ellos para reducir riesgos tales como lesiones personales y daños a la propiedad.

V~	Voltios (corriente alterna)	kg	Quilogramos
Hz	Hercios	dB(A)	Decibelio (Ponderado-A)
W	Vatios	m/s ²	Metros por segundo al cuadrado
/min or min ⁻¹	Por minuto	mm	Milímetro
	Cerrar/para apretar o asegurar		Abrir / para aflojar
	Nota/ Observación		Precaución / Advertencia
	Leer el manual de instrucciones		Utilizar gafas de protección

Símbolos



Utilizar gafas de protección



Utilizar mascarilla para el polvo



Utilizar guantes de protección



Utilizar calzado de seguridad antideslizante

yyWxx

Código de la fecha de fabricación; año de fabricación (20yy) y semana de fabricación (Wxx).



Para cortar madera.



Apague y desconecte el aparato de la fuente de alimentación antes de efectuar cualquier tarea de montaje, limpieza, ajuste, mantenimiento o de almacenarlo o transportarlo.



Este producto tiene una protección de Clase II. Esto significa que está equipado con un aislamiento doble o reforzado.



El producto cumple con las Directivas Europeas de aplicación y se ha llevado a cabo un método de evaluación de la conformidad con las mismas.



Símbolo RAEE. Los residuos de los productos eléctricos no deben ser desechados con la basura doméstica. Por favor, recíclelos en puntos de recogida selectiva cuando existan.

Consulte las autoridades locales o la tienda donde adquirió el producto para información sobre el reciclado.



Su producto

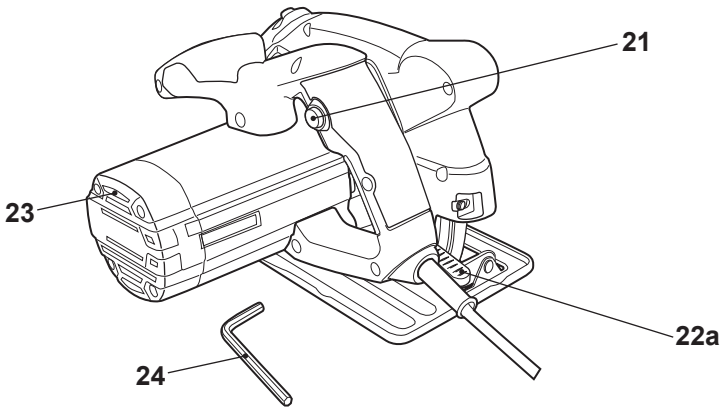
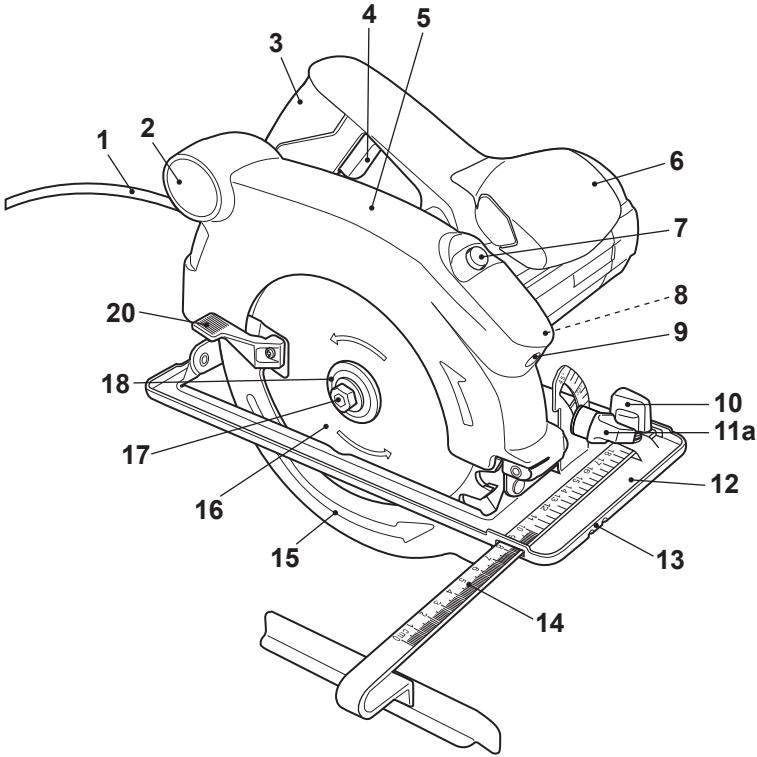

Para empezar...

Su producto

- | | |
|---|------------------------------|
| 1. Cable de alimentación con clavija | 14. Guía paralela |
| 2. Salida de extracción de polvo | a. Escala* |
| 3. Empuñadura trasera | 15. Protección inferior |
| 4. Interruptor de encendido/apagado | 16. Hoja de sierra |
| 5. Protección superior | 17. Perno de bloqueo |
| 6. Empuñadura frontal | 18. Brida de apriete |
| 7. Interruptor de encendido/apagado láser | 19. Brida de apoyo* |
| 8. Palanca de bloqueo del husillo | 20. Palanca retráctil |
| 9. Láser | 21. Botón de desbloqueo |
| 10. Perilla de fijación de la guía paralela | 22. Ajuste de la profundidad |
| 11. Ajuste del bisel | a. Palanca de fijación* |
| a. Perilla de fijación | b. Escala* |
| b. Escala* | 23. Orificios de ventilación |
| 12. Placa base | 24. Llave hexagonal |
| 13. Marca de orientación | |



NOTA: Las piezas marcadas con un * no se muestran en esta vista. Por favor, consulte las secciones respectivas en este manual de instrucciones.

Especificaciones técnicas

General

- > **Tensión asignada, frecuencia** : 220-240 V~, 50 Hz
- > **Potencia asignada** : 1500 W
- > **Velocidad asignada en vacío, n₀** : 5000 min⁻¹
- > **Clase de protección** : II 
- > **Peso** : aproximadamente 4,0 kg

Capacidad de corte

- > **Ángulo de corte** : 0 - 45°
- > **Corte a 90°** : 66 mm
- > **Corte a 45°** : 45 mm

Hoja de sierra

- > **Tipo** : TCT
- > **Diámetro exterior** : Ø 190 mm
- > **Diámetro agujero interior** : Ø 16 mm
- > **Grosor** : 2,4 mm
- > **Número de dientes** : 24 T



- > **Velocidad máxima n_{\max}** : 7000 min⁻¹
- > **Material a cortar** : madera
- Láser**
- > **Clase** : 2
- > **Norma** : EN 60825-1:2014
- > **Longitud de onda λ** : 650 nm
- > **Potencia de salida P_0** : \leq 1mW

Nivel de emisión de ruido

- > **Nivel de Presión acústica ponderada, L_{pA}** : 94,8 dB(A)
- > **Nivel de Potencia acústica ponderada, L_{WA}** : 105,8 dB(A)
- > **Incertidumbre, K_{pA} , K_{WA}** : 3 dB(A)

Valores totales de vibración mano-brazo

Valores totales de vibración (suma vectorial triaxial) determinados según EN 62841-2-5:

- > **Corte de madera, $a_{h,w}$** : 2,173 m/s²
- > **Incertidumbre K** : 1,5 m/s²

Los valores de ruido se han medido según el código de ensayo de ruido descrito en la norma EN 62841-1 y EN 62841-2-5, utilizando las normas básicas EN ISO 3744 y EN ISO 11203.

El nivel de presión acústica para el operador puede superar los 80 dB (A) por lo que es necesario utilizar protección auditiva.

El valor total de vibración y el valor de emisión de ruido declarados han sido medidos de acuerdo con un método de ensayo normalizado (de acuerdo a EN 62841-1 y EN 62841-2-5) y pueden usarse para comparar una herramienta con otra. El valor total de vibración y el valor de emisión de ruido declarados pueden también ser usados en una evaluación preliminar de la exposición.



Advertencia: Las emisiones de vibración y de ruido durante la utilización real de la herramienta eléctrica pueden ser diferentes del valor total declarado dependiendo de la forma en que se usa la herramienta, especialmente dependiendo del tipo de pieza de trabajo que se trabaja. Es necesario identificar las medidas de seguridad destinadas a proteger al operario que se basan en una estimación de la exposición en las condiciones reales de utilización (teniendo en cuenta todas las partes del ciclo de maniobras, tales como los momentos en que la herramienta está fuera de tensión y cuando trabaja en vacío, además del tiempo de accionamiento del gatillo).

Para empezar...

La impedancia máxima admisible de la red $Z_{\text{máx}}$ en el punto de conexión con la instalación eléctrica del usuario es $0,42 \Omega$. El usuario debe asegurarse, consultando al distribuidor si fuera necesario, que este equipo sólo sea conectado a una alimentación con una impedancia inferior o igual.

Especificaciones técnicas

Explicación de la Placa de Características

MSCS1500 = Número de modelo

MS = MacAllister

CS = Sierra Circular

1500 = Potencia (Vatios).

Desembalaje

- > Retire todas las piezas del embalaje y colóquelas sobre una superficie plana y estable.
- > Retire todos los materiales de embalaje y dispositivos de transporte, si fuese necesario.
- > Inspeccione la herramienta para verificar que está completa y en perfectas condiciones. Si alguna de las piezas falta o está dañada, no utilice la herramienta y contacte con el establecimiento donde compró el producto. El uso de un producto incompleto o dañado puede representar un peligro para las personas y la propiedad.
- > Asegúrese de que dispone de todos los accesorios necesarios para el montaje y funcionamiento de la herramienta. Esto también incluye el equipo de protección individual adecuado.



ADVERTENCIA: El producto y el embalaje no son un juguete. Los niños no deberían jugar con las bolsas de plástico, láminas o piezas pequeñas. Existe riesgo de asfixia.

Usted necesitará

(artículos no suministrados)

Suitable personal protective equipment

(artículos suministrados)

Guía paralela (14)

Hoja de sierra (16)

Llave hexagonal (2 4)

Montaje



ADVERTENCIA: El producto debe estar completamente montado antes de ponerlo en funcionamiento. No utilice el producto si está parcialmente montado o montado con piezas dañadas.



Siga las instrucciones de montaje paso a paso y utilice las figuras facilitadas como guía visual para facilitar el montaje del producto.

No conecte el producto a la toma de alimentación antes de que esté completamente montado.

Notas

- > Revise la hoja de sierra antes de cada uso en busca de daños o desgaste. Reemplácela con una nueva si fuera necesario.
- > Utilice únicamente hojas de sierra apropiadas para la operación que desea realizar.
- > No utilice discos abrasivos.



ADVERTENCIA: Utilice siempre la hoja de sierra correcta en función del uso previsto.



Respete los requisitos técnicos de este producto (ver sección “Especificaciones técnicas”) cuando adquiera y use hojas de sierra.

Las hojas de sierra están muy afiladas y se calientan durante el uso. Manipúlelas con precaución. Utilice guantes de protección cuando manipule las hojas de sierra para evitar lesiones tales como quemaduras o cortes.



ADVERTENCIA: Nunca presione la palanca de bloqueo del husillo mientras el husillo esté girando.

Para empezar...

Montaje

Colocación

- > Coloque el producto en una superficie plana y estable.
- > Bloquee el husillo presionando la palanca de bloqueo del husillo (8) y afloje el perno de bloqueo (17) girándolo en sentido antihorario con la llave hexagonal (24) (Fig. 1).
- > Retire el perno de bloqueo (17) y la brida de apriete (18) del husillo. No retire la brida de apoyo (19).

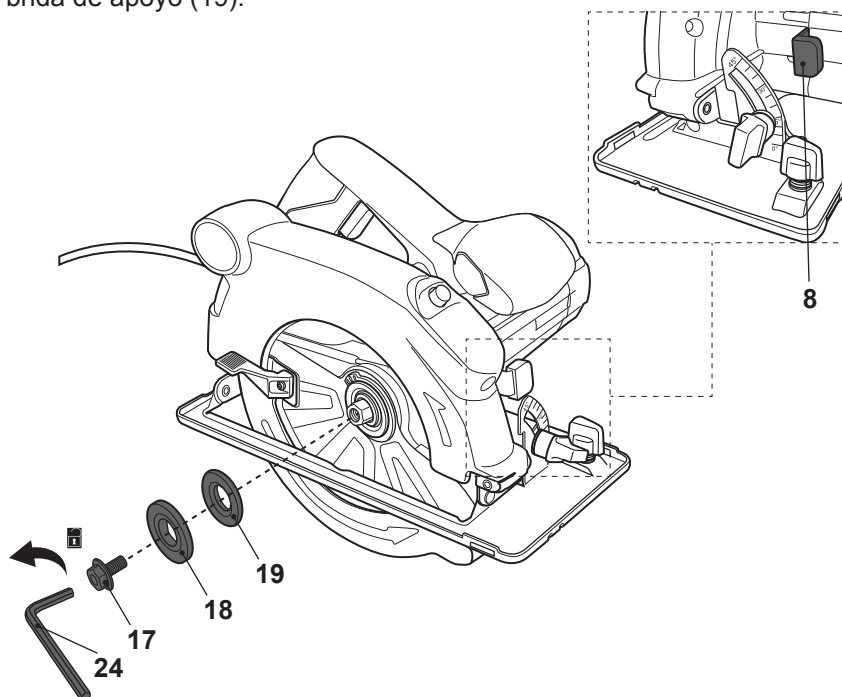

Fig. 1

- > Abra completamente la protección inferior (15) moviendo la palanca retráctil (20) hacia delante y manteniéndola en esa posición mientras coloca la hoja de sierra (16) en el husillo. Asegúrese de que la dirección de giro indicada en la hoja de sierra (16) es la misma que se muestra en la carcasa (Fig. 2).
- > Mueva cuidadosamente la palanca retráctil (20) de vuelta a su posición inicial para cerrar la protección inferior (15).
- > Asegure la hoja de sierra (16) con la brida de apriete (18) y el perno de bloqueo (17). Apriete el perno de bloqueo (17) girándolo en sentido horario con la llave hexagonal (24).

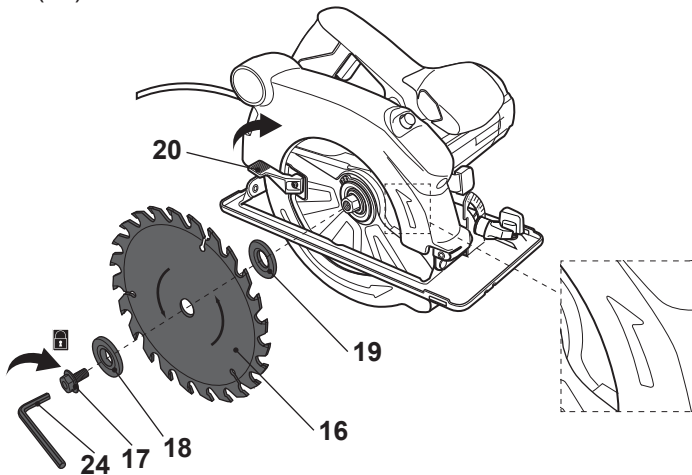

Fig. 2

- > Gire la hoja de sierra (16) manualmente para comprobar que gira suavemente. La hoja de sierra (16) no debería vibrar.
- > Encienda el producto y déjelo funcionar en vacío durante un minuto para confirmar que la hoja de sierra (16) ha sido colocada correctamente. Si detecta una vibración anómala o excesivo ruido, apague el producto y vuelva a colocar la hoja de sierra (16) siguiendo las instrucciones anteriormente indicadas.

Sustitución

Reemplace una hoja de sierra desgastada o dañada.

- > Coloque el producto en una superficie plana y estable.
- > Bloquee el husillo presionando la palanca de bloqueo del husillo (8) y afloje el perno de bloqueo (17) girándolo en sentido antihorario con la llave hexagonal (24).
- > Retire el perno de bloqueo (17), la brida de apriete (18), la hoja de sierra (16) y la brida de apoyo (19) del husillo.
- > Limpie el perno de bloqueo (17), la brida de apriete (18), la brida de apoyo (19) así como el polvo del husillo e interior.
- > Vuelva a colocar la brida de apoyo (19) en el husillo.
- > Coloque una hoja de sierra apropiada en función del uso previsto.

Guía paralela

Coloque la guía paralela (14) al lado derecho para realizar cortes paralelos al borde de la pieza de trabajo.

- > Afloje la perilla de fijación de la guía paralela (10) girándola en sentido antihorario.
- > Alinee la guía paralela (14) al soporte e insértela (Fig. 3).
- > Utilice la escala (14a) para ajustar la anchura deseada.
- > Fije la guía paralela (14) en posición apretando la perilla de fijación de la guía paralela (10) en sentido horario.

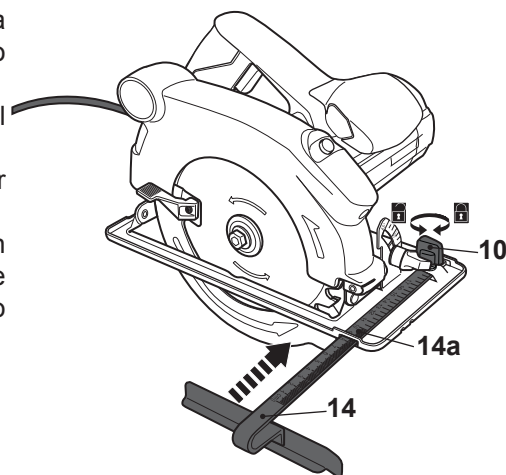

Fig. 3

Extracción del polvo



ADVERTENCIA: Conecte siempre un dispositivo de extracción de polvo cuando use este producto para mantener la zona de trabajo limpia. Utilice una máscara de polvo cuando haga funcionar este producto. El polvo puede ser perjudicial para la salud, especialmente el polvo y astillas de madera que ha sido tratada, p.ej. madera con conservantes o tratada con color.

- > Conecte un dispositivo adecuado de extracción de polvo, p.ej. un aspirador apropiado, a la salida de extracción de polvo (2) (Fig. 4).

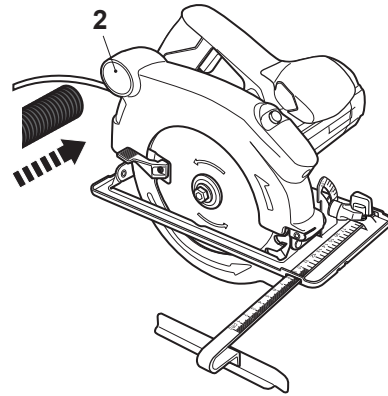

Fig. 4

Conexión a la fuente de alimentación

- > Asegúrese de que el interruptor de encendido/apagado (4) está en posición apagado.
- > Conecte la clavija (1) a una base adecuada.



ADVERTENCIA: Revise la tensión de alimentación. La tensión debe coincidir con la información incluida en la placa de características del producto.

- > El producto está listo para ser usado.

Para empezar...

Con más detalle...



Funciones del producto	33
Funcionamiento	36
Limpieza y Mantenimiento	40
Resolución de problemas	42
Reciclaje y Medio Ambiente	43
Garantía	44
Declaración UE de Conformidad	45

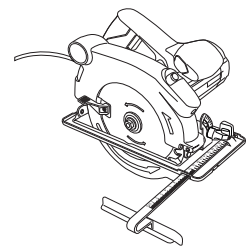

Uso previsto

Este producto está diseñado para cortar madera y materiales similares, p.ej. tableros DM y placas contrachapadas, con la hoja de sierra instalada. El producto no debe ser usado para cortar troncos.

El producto debe ser usado en posición vertical con la placa base apoyada sobre la pieza de trabajo. No debe ser usado en posición invertida o como herramienta fija en un banco de trabajo. El láser integrado proporciona asistencia cuando se trabaja con líneas de corte marcadas.

La hoja de sierra suministrada solo es adecuada para cortar madera y no debe ser utilizada con otros materiales.

Por razones de seguridad es esencial leer todo el manual de instrucciones antes del primer uso y respetar todas las instrucciones contenidas en el mismo.

Ajuste de la profundidad



ADVERTENCIA: Apague siempre el producto, desconéctelo de la toma de alimentación y deje que se enfríe antes de llevar a cabo ningún ajuste en el mismo.



Utilice siempre el ajuste de profundidad de la hoja de sierra correcto. El ajuste correcto de la profundidad de corte para todos los cortes no debería hacer sobresalir más de un diente entero del dentado de la hoja de sierra por debajo de la pieza de trabajo.

Ajuste la profundidad de corte en función de sus necesidades.

- > Coloque el producto en una superficie plana y asegúrese de que está en una posición segura.
- > Afloje la palanca de fijación (22a) y levante la carcasa a la profundidad deseada. Utilice la escala de profundidad (22b) como orientación (Fig. 5, 6).

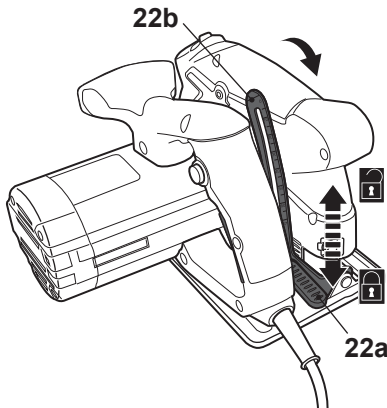

Fig. 5

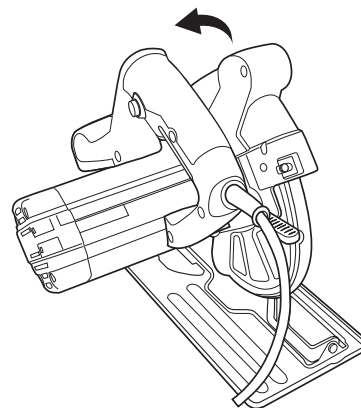

Fig. 6

Con más detalle...

Ajuste de la profundidad

> Apriete a palanca de fijación (22a) para asegurar la profundidad de corte (Fig. 5, 6).



NOTA: Los valores mostrados en la escala de profundidad son únicamente válidos para realizar cortes $90^{\circ}/0^{\circ}$. Para cortes en bisel, el ángulo de corte debe ser más pequeño que el indicado.

Ajuste del ángulo de bisel



ADVERTENCIA: Apague siempre el producto, desconéctelo de la toma de alimentación y deje que se enfríe antes de llevar a cabo ningún ajuste en el mismo.

Ajuste el ángulo de corte en función de sus necesidades.

> Coloque el producto sobre una superficie plana.

> Afloje la perilla de fijación (11a) e incline la carcasa hasta el ángulo deseado. Utilice la escala (11b) como guía (Fig. 7).

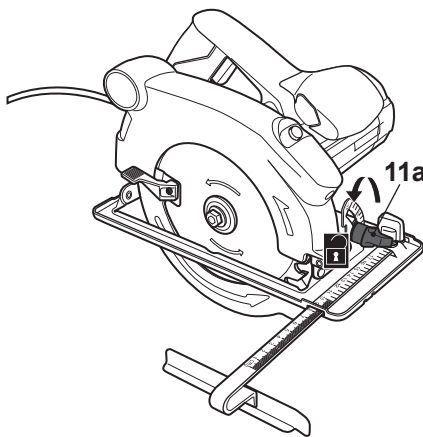

Fig. 7

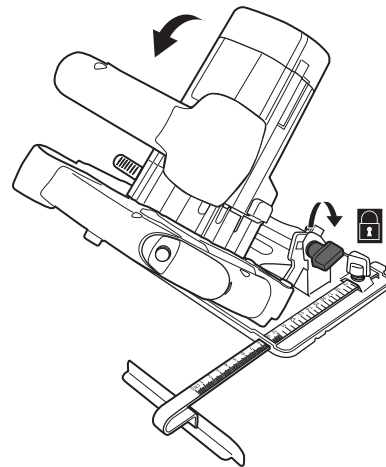

Fig. 8

> Apriete a perilla de fijación (11a) para asegurar el ángulo seleccionado (Fig. 8).

Interruptor de encendido/apagado

- > Presione el botón de desbloqueo (21) y manténgalo en esa posición.
- > Presione el interruptor de encendido/apagado (4) para encender el producto (Fig. 9).
- > Suelte el interruptor de encendido/apagado (4) para apagar el producto.

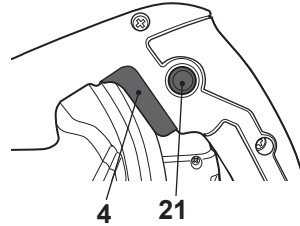

Fig. 9

Láser

Utilice el láser (9) como guía cuando realice cortes en líneas marcadas.

- > Encienda el láser (9) presionando el interruptor de encendido/apagado (7) (Fig. 10).
- > Apague el láser (9) presionando el interruptor de encendido/apagado (7) de nuevo.

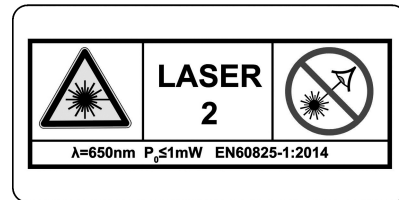
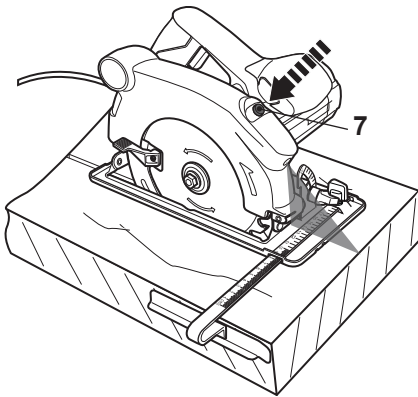

Fig. 10



ADVERTENCIA: No mire fijamente en el haz, Producto láser de clase 2.

Con más detalle...

Funcionamiento general

- > Revise el producto, su cable de alimentación y clavija así como los accesorios antes de cada uso para comprobar si hay daños. No utilice el producto si está dañado o muestra signos de desgaste.
- > Verifique que los accesorios y complementos están fijados correctamente.
- > Sujete siempre el producto por las empuñaduras y manténgalas secas para obtener un apoyo seguro.
- > Asegúrese de que los orificios de ventilación están siempre despejados y sin obstrucciones. Límpielos con un cepillo suave si es necesario. Los orificios de ventilación bloqueados pueden dar lugar a un sobrecalentamiento y daños en el producto.
- > Apague inmediatamente el producto si es distraído mientras trabaja por otras personas que acceden a la zona de trabajo. Permita siempre que el producto se detenga completamente antes de depositarlo.
- > No trabaje en exceso. Realice paradas regulares para asegurarse de que puede concentrarse en la tarea y tiene un control total sobre el producto.

Corte

Corte general



ADVERTENCIA: Durante el funcionamiento de la herramienta se genera polvo fino.



Algunos tipos de polvo son altamente inflamables y explosivos. No fume durante el funcionamiento, mantenga las fuentes de calor y llamas abiertas fuera de la zona de trabajo. Utilice siempre máscara antipolvo para protegerse frente a los riesgos derivados del polvo fino.



NOTA: Compruebe el funcionamiento de la protección inferior antes de cada uso. Utilice la palanca retráctil para abrir completamente la protección. La protección debería moverse libremente en todo el recorrido, sin atascarse.

- > Siempre que sea posible, corte en la dirección de la veta de la madera para evitar el atasco de la hoja de sierra y desgaste de los bordes.
- > Tenga en cuenta el borde de corte cuando corte sobre líneas marcadas. No corte directamente sobre la línea si no próximo a ella (Fig. 11).

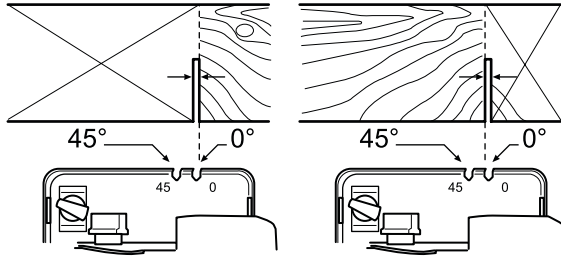

Fig. 11

- > Asegúrese de que la pieza de trabajo está libre de obstáculos tales como clavos o tornillos antes de la operación. Retírelos si es necesario.
- > Revise que hay suficiente espacio para la hoja de sierra por debajo de la pieza de trabajo.
- > Nunca sujete la pieza de trabajo con sus manos o cruzando las piernas. Asegure la pieza de trabajo a una superficie de trabajo estable con medios de fijación adecuados. Soporte las piezas de trabajo más largas para evitar que basculen.
- > Sujete el producto con una mano en la empuñadura trasera (3) y con la otra en la empuñadura frontal (6). Nunca intente hacer funcionar el producto con una mano sola. Mantenga sus manos alejadas de la parte inferior de la pieza de trabajo (Fig. 12).

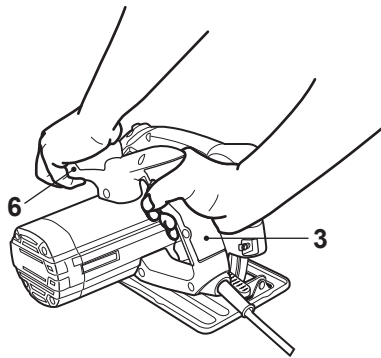

Fig. 12

- > Encienda el producto y espere hasta que funcione a máxima velocidad antes de ponerlo en contacto con la pieza de trabajo.

Corte

- > Acompañe cuidadosamente el producto hasta la pieza de trabajo. Coloque la parte delantera de la placa base (12) plana sobre la pieza de trabajo y deslice el producto hacia delante con velocidad uniforme.



ADVERTENCIA: Asegúrese siempre de que la placa base descansa plana sobre la pieza de trabajo durante el funcionamiento. No intente hacer cortes sosteniendo el producto con la mano.

- > Aplique únicamente la presión necesaria para mantener el producto plano sobre la pieza de trabajo. Una mayor presión incrementará sino reducirá las prestaciones del producto y dará lugar a resultados irregulares.
- > Mantenga el producto en movimiento todo el tiempo, no pare en una posición para evitar crear marcas.
- > Levante el producto de la pieza de trabajo antes de apagarlo.



ADVERTENCIA: Apague el producto, espere hasta que se haya detenido por completo y desconéctelo de la fuente de alimentación si el accesorio queda atascado en la pieza de trabajo. Solo entonces libere el atasco.

Corte en paralelo

- > Instale la guía paralela (14) en el producto tal y como se ha descrito anteriormente y ajústela a la anchura deseada.
- > Encienda el producto y espere hasta que haya alcanzado la máxima velocidad antes de ponerlo en contacto con la pieza de trabajo.
- > Coloque el producto lateralmente respecto a la pieza de trabajo y guíe lo a lo largo del borde (Fig. 13).

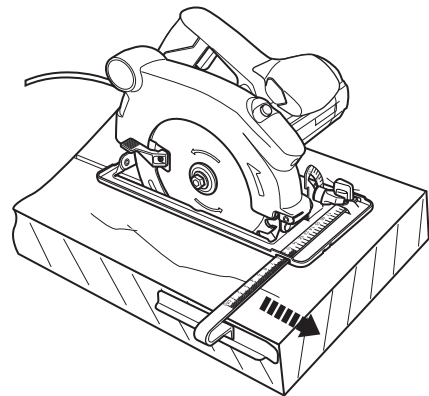

Fig. 13



NOTA: Aplique una ligera presión contra la pieza de trabajo y mueva el producto a lo largo del borde para conseguir un resultado uniforme.

Corte en bisel

- > Ajuste el ángulo de corte al valor deseado; asegúrese de que la perilla de fijación (11a) está correctamente apretada.
- > Encienda el producto y espere hasta que haya alcanzado la máxima velocidad antes de ponerlo en contacto con la pieza de trabajo.
- > Coloque la placa base (12) plana sobre la pieza de trabajo y deslícelo hacia delante a una velocidad uniforme (Fig. 14).

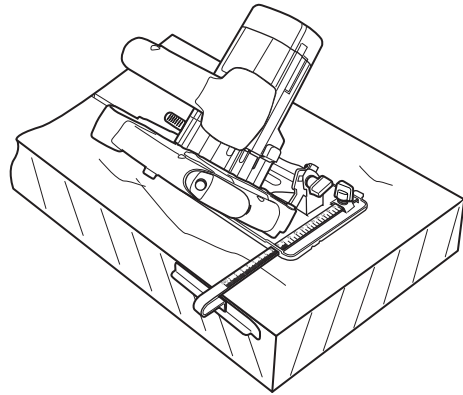

Fig. 14

Láser

- > Marque la línea de corte sobre la pieza de trabajo.
- > Encienda el producto y espere hasta que haya alcanzado la máxima velocidad.
- > Coloque la placa base (12) plana sobre la pieza de trabajo y encienda el láser (9).
- > Alinee el haz del láser con la línea de corte marcada y mueva el producto hacia adelante a una velocidad uniforme.

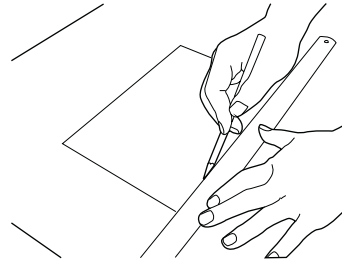

Fig. 15



ADVERTENCIA: Apague el láser después de cada corte, antes de depositar el producto y después del trabajo para evitar mirar fijamente en el haz de forma deliberada.

Después del uso

- > Apague la herramienta, desconéctela de la fuente de alimentación y permita que se enfríe.
- > Revise, limpie y almacene la herramienta tal y como se describe a continuación.

Con más detalle...

Las reglas de oro del mantenimiento



ADVERTENCIA: Apague siempre el producto, desconéctelo de la toma de alimentación y deje que se enfríe antes de llevar a cabo ninguna tarea de inspección, mantenimiento o limpieza.

- > Mantenga el producto limpio. Retire los residuos después de cada uso y antes de almacenarlo.
- > Una limpieza regular y adecuada le ayudará a garantizar un uso seguro y prolongará la vida del producto.
- > Inspeccione el producto antes de cada uso en busca de piezas desgastadas o dañadas. No haga funcionar el producto si encuentra alguna pieza rota o desgastada.



ADVERTENCIA: Realice únicamente las tareas de reparación y mantenimiento descritas en estas instrucciones. Cualquier tarea adicional debe ser realizada por un profesional cualificado.

Limpieza General

- > Limpie el producto con un paño seco. Utilice un cepillo para las zonas de difícil acceso.
- > Limpie especialmente los orificios de ventilación (23) después de cada uso con un paño y un cepillo.
- > Retire la suciedad persistente con aire a presión (máx. 3 bar).



NOTA: No utilice productos químicos, alcalinos, abrasivos u otros detergentes agresivos o desinfectantes para limpiar este producto ya que podrían dañar su superficie.

- > Revise el producto en busca de piezas desgastadas o dañadas. Repare los daños tal y como se describe en este manual de instrucciones o contacte con un servicio técnico autorizado para que reparar el producto antes de volver a utilizarlo.

Mantenimiento

Revise el producto y accesorios (o complementos) antes y después de cada uso en busca de desgaste o daños. Si es necesario, reemplácelos por unos de nuevos tal y como se describe en este manual de instrucciones. Respete los requisitos técnicos.

Cable de alimentación

Si el cable de alimentación está dañado, debe ser reemplazado por el fabricante, su servicio postventa o una persona de cualificación similar para evitar un peligro.

Reparaciones

Este producto no contiene ninguna pieza reparable por el usuario. Contacte con un servicio técnico autorizado con un profesional cualificado para que lo revise y repare.

Almacenamiento

- > Apague el producto y desconéctelo de la toma de alimentación.
- > Limpie el producto como se ha descrito anteriormente.
- > Almacene el producto y sus accesorios en un lugar seco, libre de heladas, bien ventilado y al abrigo de la luz.
- > Almacene siempre el producto en un lugar fuera del alcance de los niños. La temperatura ideal de almacenamiento está entre los 10°C y los 30° C.
- > Se recomienda usar el embalaje original para almacenar el producto o cubrirlo con un paño o cubierta adecuada para protegerlo del polvo.

Transporte

- > Apague el producto y desconéctelo de la toma de alimentación.
- > Coloque las protecciones de transporte, si es el caso.
- > Transporte siempre el producto por su empuñadura trasera (3).
- > Proteja el producto de cualquier fuerte impacto o elevadas vibraciones que puedan darse durante el transporte en vehículos.
- > Asegure el producto para evitar que se deslice o caiga.

Resolución de problemas

Las supuestas averías son debidas muchas veces a causas que el usuario puede solucionar por sí mismo. Por ello, revise el producto utilizando esta sección. En muchos casos el problema puede ser fácilmente solucionado.



ADVERTENCIA: Realice únicamente los pasos descritos en estas instrucciones. Si no puede solucionar el problema usted mismo, cualquier tarea adicional de inspección, mantenimiento o reparación debe ser realizada por un servicio técnico autorizado o por un profesional de cualificación similar.

Problema	Posible causa	Solución
1. El producto no arranca	1.1 No está conectado a la toma de alimentación 1.2 El cable de alimentación o clavija son defectuosos 1.3 Otros defectos eléctricos en el producto	1.1 Conecte a una toma de alimentación 1.2 Haga revisar el producto por un técnico cualificado 1.3 Haga revisar el producto por un técnico cualificado
2. El producto no alcanza la máxima potencia	2.1 El prolongador no es adecuado para el uso con este producto 2.2 La fuente de alimentación (p.ej. generador) tiene una tensión demasiado baja 2.3 Los orificios de ventilación están obstruidos	2.1 Utilice un prolongador adecuado 2.2 Conecte el producto a otra fuente de alimentación 2.3 Limpie los orificios de ventilación
3. Resultados insatisfactorios	3.1 La hoja de sierra está desafilada/dañada 3.2 La hoja de sierra no es adecuada para el tipo de trabajo a realizar	3.1 Reemplace por una nueva 3.2 Utilice una hoja de sierra adecuada
4. Vibración o ruido excesivo	4.1 La hoja de sierra está desafilada/dañada 4.2 Pernos/tuercas sueltos	4.1 Reemplace por una nueva 4.2 Apriete los pernos/tuercas

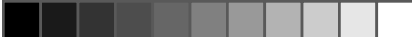

Reciclaje y Medio Ambiente



El producto se entrega con un embalaje que lo protege frente a daños durante el transporte. Mantenga el embalaje hasta que haya comprobado que el producto está completo y funciona de forma correcta. Después de ello, recicle el material de embalaje.

Símbolo RAEE. Los residuos de productos eléctricos y electrónicos no deben eliminarse junto con los residuos domésticos. Recíclelos en las instalaciones habilitadas para ello. Contacte con su administración local o con el establecimiento donde realizó la compra para obtener más información sobre el reciclaje.

Con más detalle...

Garantía

En MacAllister tenemos especial cuidado en seleccionar materiales de alta calidad y usar técnicas de fabricación que nos permiten crear gamas de productos que incorporan diseño y durabilidad. Es por eso que ofrecemos una garantía de 2 años contra defectos de fabricación en nuestras herramientas eléctricas.

Esta herramienta eléctrica tiene una garantía de 2 años a partir de la fecha de compra, si se ha comprado en tienda, ha sido entregada o ha sido comprada online. Únicamente puede hacerse una reclamación de acuerdo a esta garantía si se presenta el recibo o factura de compra. Por favor, mantenga su comprobante de compra en un lugar seguro.

Esta garantía cubre defectos y mal funcionamiento del producto siempre que la herramienta haya sido utilizada para el propósito para el cual fue diseñada y sujeta a una instalación, limpieza, cuidado y mantenimiento de acuerdo con la práctica habitual y con la información contenida arriba y en el manual de instrucciones. Esta garantía no cubre defectos y daños causados por o como resultado de:

- Uso y desgaste normal
- Sobrecarga, mal uso o negligencia
- Intentos de reparación realizados por personas no autorizadas
- Daños estéticos
- Daños causados por objetos extraños, sustancias o accidentes
- Daños accidentales o modificación
- Incumplimiento en seguir las pautas del fabricante
- Pérdida de los bienes

Esta garantía está limitada a piezas reconocidas como defectuosas. No cubre, en ningún caso, los costos complementarios (desplazamiento, mano de obra) ni los daños directos e indirectos.

Si la herramienta eléctrica MacAllister es defectuosa durante el período de garantía, nos reservamos el derecho, a nuestra discreción, de reemplazar el artículo con un producto de calidad y funcionalidad equivalentes o proceder a su reembolso.

Esta garantía solo se aplica en el país de compra o entrega y no es transferible a otro país. Esta garantía no es transferible a ninguna otra persona o producto. La ley local pertinente se aplicará a esta garantía.

Las consultas relacionadas con esta garantía deben dirigirse a una de las tiendas del distribuidor donde compró la herramienta eléctrica.

Todos los gastos relacionados (envío, instalación incorrecta) así como cualquier daño directo e indirecto relacionado están excluidos de la garantía. Esta garantía es adicional e não afeta o seus direitos legais. El distribuidor será responsable de cualquier defecto de conformidad del Sierra circular de acuerdo con lo establecido en los artículos 114 a 124 del Real Decreto Legislativo 1/2007, de fecha 16 de noviembre, que aprueba el texto consolidado de la Ley de Protección General al Consumidor y al Usuario y otras leyes complementarias.

Declaración UE de Conformidad



**Por la presente, nosotros,
Kingfisher International Products B.V.
Rapenburgerstraat 175E 1011 VM Amsterdam
The Netherlands**

**Declaramos que el producto especificado a continuación:
Sierra circular 1500W MSCS1500
Número de serie: del 000001 al 999999**

Cumple los requisitos básicos de seguridad y salud ocupacional establecidos
por las siguientes directivas:

Directiva sobre maquinarias 2006/42/CE
EN 62841-1:2015
EN 62841-2-5:2014

Directiva sobre compatibilidad electromagnética 2014/30/UE
EN 55014-1:2017
EN 55014-2:2015
EN 61000-3-2:2014
EN 61000-3-11:2000

Directiva sobre ROHS (Restricción en el Uso de Sustancias Peligrosas)
2011/65/EU, (EU) 2015/863
Signatario autorizado y custodio de la ficha técnica

Nom : Eric Capotummino
Group Quality Director
Date : 23/09/2019

A handwritten signature in blue ink, appearing to be "Eric Capotummino".

**Kingfisher International Products B.V.
Rapenburgerstraat 175E 1011 VM Amsterdam
The Netherlands**

Con más detalle...



**Manufacturer, Fabricant, Producent,
Hersteller, Producător, Fabricante:**

Kingfisher International Products B.V.
Rapenburgerstraat 175E 1011 VM Amsterdam
The Netherlands



www.bricodepot.es

Para consultar los manuales de instrucciones
en línea, visite www.kingfisher.com/products
