

TITAN

Soporte Para Sierras Ingletadoras

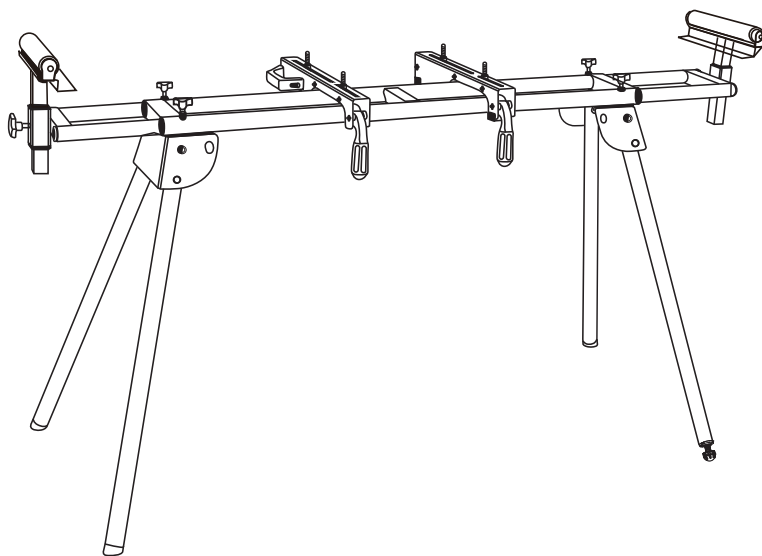

Instrucciones originales _MNL_MMST150_ES_V01_211224

TTU806ACC

Código EAN: 5059340217406

ADVERTENCIA: Lea el manual de instrucciones antes de utilizar el soporte para sierras ingletadoras



BX220IM

Garantía

Nos ocupamos especialmente en seleccionar materiales de alta calidad y usar técnicas de fabricación que nos permitan crear productos que aporten diseño y durabilidad. Este producto (TITAN SOPORTE PARA SIERRAS INGLETADORAS) tiene una garantía del fabricante de 2 años frente a defectos de fabricación, a partir de la fecha de adquisición (si se adquiere en una tienda) o de entrega (si se adquiere por Internet), sin coste adicional para uso normal doméstico (ni profesional ni comercial).

Para presentar una reclamación en el marco de esta garantía, deberá presentar el comprobante de compra (como un recibo, factura de compra u otras pruebas admisibles en virtud de la ley aplicable); conserve su comprobante de compra en un lugar seguro. Para poder acogerse a esta garantía, el producto adquirido deberá ser nuevo; la garantía no se aplicará a productos de segunda mano o productos de exposición. A menos que la legislación vigente indique lo contrario, todo producto de sustitución entregado conforme a esta garantía estará cubierto solo hasta la fecha de vencimiento de la garantía original.

La presente garantía cubre los fallos y anomalías del producto siempre y cuando este se haya utilizado para los fines para los que está destinado y que su instalación, limpieza, cuidado y mantenimiento se hayan efectuado de conformidad tanto con la información descrita en estos términos y condiciones y en el manual del usuario, como con la práctica habitual, siempre y cuando esta no entre en conflicto con el contenido del manual de usuario.

Esta garantía no cubre defectos ni daños causados por el desgaste normal, ni daños que pudiesen ser resultado de usos indebidos, instalaciones o montajes deficientes, negligencia, accidente, uso indebido o modificación del producto. A menos que se indique lo contrario en la ley aplicable, esta garantía no cubre, bajo ningún concepto, los gastos accesorios (transporte, movimiento, costes de desinstalación y reinstalación, mano de obra, etc.) ni los daños directos o indirectos.

Esta garantía no cubre defectos y daños causados por o como resultado de:

- Uso y desgaste normal
- Sobrecarga, mal uso o negligencia
- Intentos de reparación realizados por personas no autorizadas
- Daños estéticos
- Daños causados por objetos extraños, sustancias o accidentes
- Daños accidentales o modificación
- Incumplimiento en seguir las pautas del fabricante
- Pérdida de los bienes

Si el producto es defectuoso, procederemos, en un plazo razonable, a su reparación o sustitución.

Los derechos en virtud de esta garantía tendrán vigencia en el país donde haya adquirido el producto. Las consultas relacionadas con la garantía deberán dirigirse a la tienda en la que adquirió el producto. La garantía es complementaria y no afecta a sus derechos legales.

Si adquirió este producto en España, el distribuidor será responsable de las faltas de conformidad del producto según las disposiciones establecidas en los artículos 114 a 124 del Real Decreto Legislativo 1/2007, con fecha del 16 de noviembre, por el que se aprueba el texto refundido de la Ley General para la Defensa de los Consumidores y Usuarios y otras leyes complementarias.

PUNTO DE SEGURIDAD ADICIONALES PARA SU SOPORTE DE SIERRA INGLETADORA

La operación segura de este accesorio requiere que lea y comprenda este manual del operador, el manual del operador de la sierra.

- a) Este electrodoméstico no debe ser utilizado por personas (incluidos niños) con capacidades físicas, sensoriales o mentales reducidas, o por falta de experiencia y conocimiento, a menos que una persona responsable de su supervisión o instrucciones sobre el uso del electrodoméstico la seguridad. Los niños deben ser supervisados para asegurarse de que no jueguen con el aparato.
- b) Conozca su accesorio. Lea el manual del operador con cuidado. Conozca sus aplicaciones y limitaciones, así como los riesgos potenciales específicos relacionados con este accesorio
- c) No conecte a la fuente de alimentación hasta que el montaje esté completo. El incumplimiento puede ocasionar un arranque accidental y una posible lesión personal grave.
- d) Si falta alguna pieza, no utilice esta herramienta hasta que se reemplacen las piezas faltantes.
- e) Este soporte está diseñado para usarse con sierras de inglete y sierras de inglete deslizantes con un diámetro de cuchilla no mayor de 374 mm.
- f) El peso máximo de la sierra ingletadora y la pieza de trabajo juntas no debe exceder los 150 kg.
- g) No modifique ni use este soporte para ningún propósito para el que no esté destinado.
- h) Asegúrese siempre de que la sierra ingletadora esté montada de forma segura y estable antes de enchufar la sierra ingletadora.
- i) Este soporte está diseñado para ser utilizado en una superficie plana y estable. No use el producto en una superficie irregular o inestable. Asegúrese de dejar espacio suficiente para manejar y soportar adecuadamente la pieza de trabajo.
- j) Siga cuidadosamente las instrucciones de montaje de la herramienta y asegúrese de que la herramienta esté bien sujeta.

- k) Para reducir el riesgo de lesiones debido a que la sierra ingletadora se mueve o se cae del soporte, siempre verifique que todos los pernos de montaje y tuercas estén bien apretados antes de mover el soporte o usar la herramienta.
- l) No levante ninguna parte de la sierra de ingletes que esté unida al soporte.
- m) No se suba, se siente o se pare en este soporte.
- n) No use ningún accesorio o accesorio no recomendado por el fabricante de esta herramienta. El uso de accesorios o accesorios no recomendados puede ocasionar lesiones personales graves.
- o) Cuando realice el mantenimiento, use solo piezas de repuesto idénticas. El uso de cualquier otra pieza puede crear un peligro o causar daños al producto.
- p) No deje en ningún momento que los líquidos de frenos, la gasolina, los productos a base de petróleo o los aceites penetrantes entren en contacto con las piezas de plástico. Los productos químicos pueden dañar, debilitar o destruir el plástico, lo que puede ocasionar lesiones personales graves.
- q) Guarde estas instrucciones. Consúltelos con frecuencia y úselos para instruir a otras personas que puedan usar este accesorio. Si le presta este accesorio a alguien, préstele también estas instrucciones para evitar el mal uso del producto y posibles lesiones.
- r) Antes de mover la base de la sierra ingletadora, retire todas las piezas de trabajo, desconecte la alimentación de la sierra ingletadora y bloquee la hoja de sierra ingletadora en la posición hacia abajo.

SIMBOLURI



Para reducir el riesgo de lesiones, el usuario debe leer el manual de instrucciones.



Advertencia



Utilice protección auditiva



Utilice gafas de protección



Utilice mascarilla para el polvo

MMST150 Designación de la herramienta (**M** - MAC , **MST** - Soporte Para Sierras Ingletadoras, **150** - Capacidad kg)

LISTA DE COMPONENTES

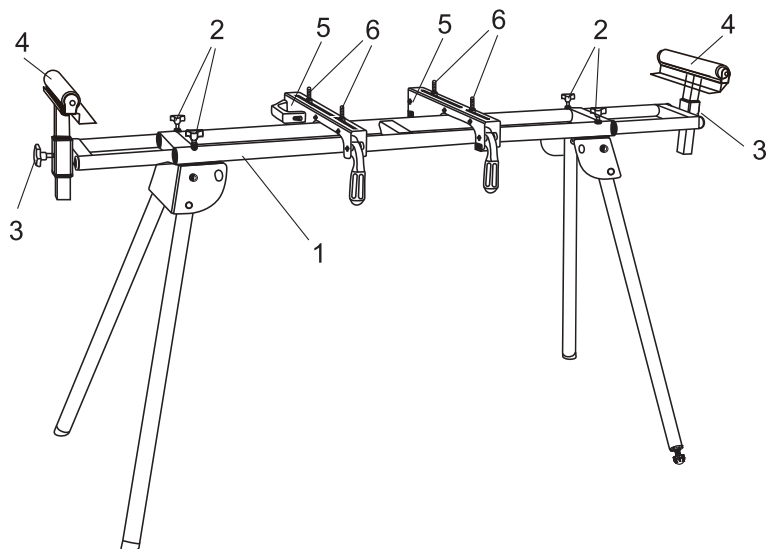

1. SOPORTE
2. PERILLA DE AJUSTE DE LA EXTENSIÓN
3. PERILLA DE AJUSTE DE LA ALTURA
4. SOPORTE DE MONTAJE
5. SOPORTE DE MONTAJE
6. PERNO, TUERCA Y ARANDELA M6

***No todos los accesorios mostrados están incluidos en el producto estándar.**

DATOS TÉCNICOS

Dimensiones (1160-1980) x 620 x (890-1000) mm.

Peso neto	13,5 kg
Altura	825 mm +/- 10 mm
Longitud	1160-1980 mm +/- 20 mm
Carga máxima	150 kg
Tamaño de montaje máximo	< 374 mm

ACCESORIOS

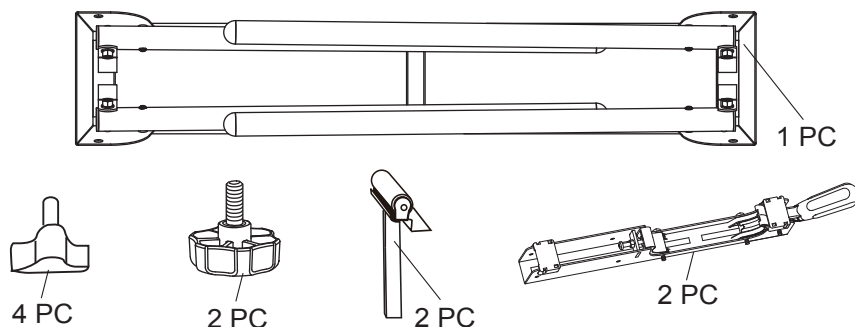

4 sets
(M6 x 60MM)

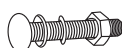

4 sets
(M6X43MM)



4 sets
(M6X27MM)

Usted necesitará (no suministrado)

Destornillador de estrella – PH2	1
Llave inglesa – 10 mm	1

Le recomendamos que compre sus accesorios en la misma tienda en la que adquirió este producto. Use accesorios de buena calidad marcados con una marca reconocida. Elija el tipo de accesorio en función del trabajo que desea realizar. Consulte el embalaje de los accesorios para más detalles. El personal de la tienda puede ayudarle y ofrecerle consejos.

INSTRUCCIONES DE FUNCIONAMIENTO



NOTA: Antes de utilizar la herramienta, lea detenidamente el manual de instrucciones y seguridad.

Preparación del soporte

1. Coloque la cara superior del soporte sobre el suelo con las patas plegadas arriba. Presione el pasador de bloqueo de la pata y gire la pata hacia arriba hasta que el pasador de bloqueo encaje en posición. (Ver Fig. 1)

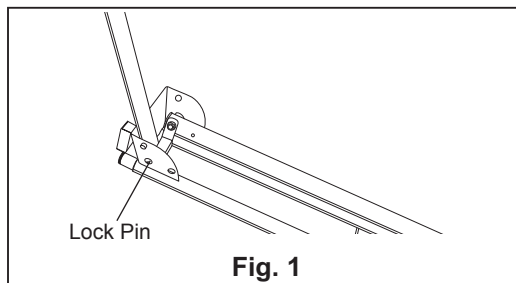

2. Repita los mismos pasos con las tres patas restantes, y después, levante el soporte y colóquelo en posición vertical sobre las cuatro patas.

ADVERTENCIA: Asegúrese de que el soporte es estable y de que todos los pasadores de bloqueo están encajados.

Para instalar el soporte de trabajo

1. Deslice el riel del soporte de la pieza de trabajo (4) a través del orificio en la parte superior del encaje de montaje del soporte de la pieza de trabajo.
2. Inserte la perilla de ajuste de la altura (3) a través del pequeño orificio que hay en un lado del encaje de montaje del soporte de la pieza de trabajo y apriétela para fijarla. (Ver Fig. 2)

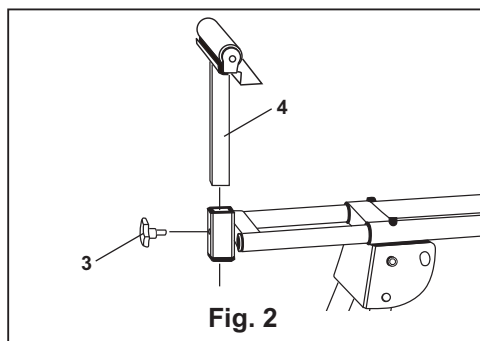

Colocación de la sierra ingletadora en el soporte para sierras ingletadoras

1. Desconecte la sierra ingletadora de la toma de alimentación y bloquee el brazo de la sierra en la posición más baja. Coloque un apoyo de montaje debajo de la sierra ingletadora, alineando los orificios de montaje en la base de la sierra ingletadora con la ranura en la parte superior del apoyo de montaje.
2. Fije el perno hacia arriba a través del apoyo de montaje y del orificio de montaje de la base de la sierra.
3. Asegúrelo en su lugar con una arandela plana. Apriete la arandela y la tuerca; repita los mismos pasos en el otro extremo del apoyo de montaje. (Ver Fig. 3)

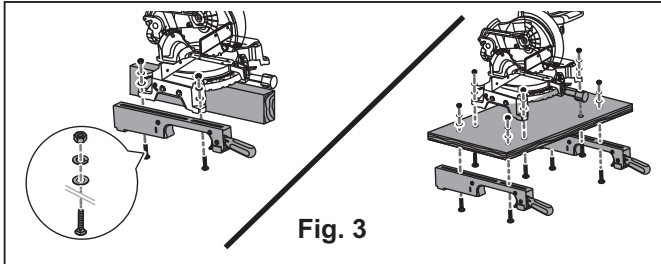

ADVERTENCIA: Tras asegurarse de que ambos apoyos de montaje son paralelos entre sí, apriete las cuatro tuercas para fijarlos en posición. Seleccione la longitud correcta de los pernos para su sierra ingletadora. Los pernos suministrados con este soporte tienen una longitud de 60/43/27 mm.

Montaje de la sierra de ingletes en el soporte

Use las asas ubicadas en la parte posterior de los apoyos de montaje como ayuda para instalar o retirar el montaje de la sierra ingletadora y los encajes de soporte.

1. Levante la sierra y los dos apoyos de montaje, permitiendo que el conjunto se incline ligeramente hacia su cuerpo. Mientras aún está inclinado hacia usted, enganche el borde frontal de los apoyos de montaje en el riel frontal del soporte. Baje los apoyos de montaje para permitir que el borde posterior de los apoyos de montaje se asiente completamente sobre el riel posterior. (Ver Fig. 4)

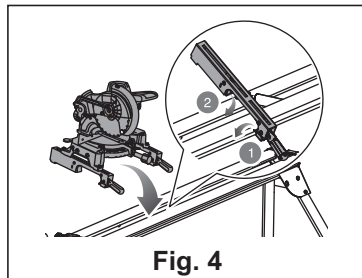

2. Bloquee los apoyos de montaje en su posición bajando las palancas de bloqueo. (Ver Fig. 5)

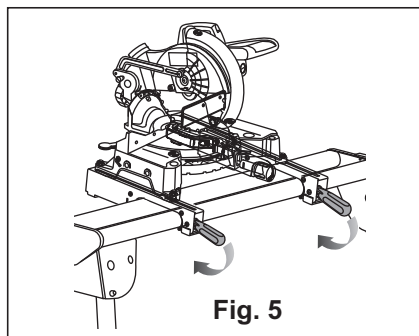

ADVERTENCIA: Continúe sujetando los apoyos de montaje con una mano hasta que haya bloqueado ambas palancas.

1. Verifique la posición y ajústela, si es necesario, para asegurarse de que el peso de la sierra ingletadora está uniformemente repartido sobre los rieles.
2. Asegúrese de que la sierra ingletadora está completamente asentada y bloqueada en posición; después, apriete firmemente las cuatro tuercas que sujetan la sierra a los apoyos de montaje.

Para mover el conjunto del soporte de la sierra

Levante las palancas de bloqueo para desbloquear la sierra y los apoyos de montaje.

Sujete las asas situadas a cada lado del montaje y levántelo del riel trasero del soporte para desacoplarlo.

Con el montaje ligeramente inclinado hacia usted, levante la parte delantera del conjunto para desacoplarlo del riel delantero del soporte. (Ver Fig. 6)

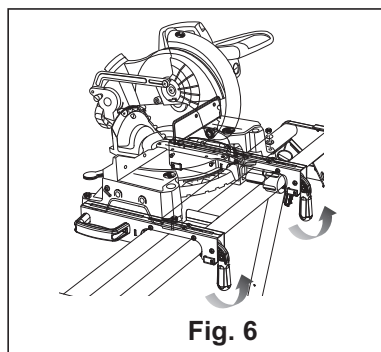

Uso de los raíles de extensión

Utilice los rieles de extensión cuando trabaje con piezas de trabajo más grandes. Afloje la perilla de ajuste de la extensión (2). Extienda el raíl hasta la posición deseada y después, apriete la perilla de ajuste de la extensión para fijarlo. (Ver Fig. 7)

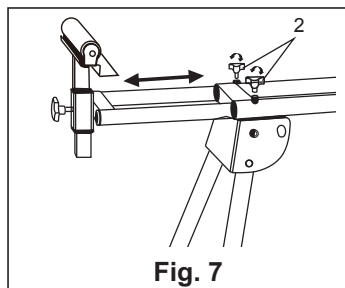

Mantenimiento general

Evite el uso de disolventes cuando limpie las piezas de plástico.

La mayoría de los plásticos son susceptibles de ser dañados por varios tipos de solventes comerciales y pueden dañarse por su uso. Utilice paños limpios para eliminar la suciedad, el polvo, el aceite, la grasa, etc.

Después de su uso

Apague el producto, desconecte la clavija de la toma de alimentación y permita que se enfríe.

Revise, limpie y almacene el producto como se describe a continuación.

Las reglas de oro para el cuidado

Mantenga el producto limpio. Retire los residuos después de cada uso y antes de almacenarlo.

Una limpieza regular y adecuada le ayudará a garantizar un uso seguro y prolongará la vida del producto.

Inspeccione el producto antes de cada uso en busca de piezas desgastadas o dañadas. No haga funcionar el producto si encuentra alguna pieza rota o desgastada

Limpieza general

Limpie el producto con un paño seco. Utilice un cepillo para las zonas de difícil acceso.

Limpie especialmente los orificios de ventilación después de cada uso con un paño y un cepillo.

Retire la suciedad persistente con aire a presión (máx. 3 bar).

Revise el producto en busca de piezas desgastadas o dañadas. Repare los daños tal y como se describe en este manual de instrucciones o contacte con un servicio técnico autorizado para que repare el producto antes de volver a utilizarlo.

ADVERTENCIA: No utilice productos químicos, alcalinos, abrasivos u otros detergentes agresivos o desinfectantes para limpiar este producto ya que podrían dañar su superficie.

Reparaciones

Este producto no contiene ninguna pieza reparable por el usuario. Contacte con un servicio técnico autorizado o con un profesional cualificado para que lo revise y repare.

Almacenamiento

1. Apague el producto y desconéctelo de la toma de alimentación.
2. Limpie el producto como se ha descrito anteriormente.
3. Almacene el producto y sus accesorios en un lugar seco y libre de heladas.
4. Almacene siempre el producto en un lugar fuera del alcance de los niños.
La temperatura ideal de almacenamiento está entre los 10°C y los 30° C.
5. Se recomienda usar el embalaje original para almacenar el producto o cubrirlo con un paño o cubierta adecuada para protegerlo del polvo.

Transporte

1. Apague el producto y desconéctelo de la toma de alimentación antes de transportarlo a cualquier lugar.
2. Coloque las protecciones de transporte, si es el caso.
3. Transporte siempre el producto por su empuñadura.
4. Proteja el producto de cualquier fuerte impacto o elevadas vibraciones que pueden darse durante el transporte en vehículos.
5. Asegure el producto para evitar que se deslice o caiga

Ajuste de los apoyos de montaje (si aplica)

Use una llave inglesa para aflojar ligeramente la tuerca.

Gire el tornillo con un destornillador de estrella. Gire en sentido horario si el conjunto del apoyo de montaje necesita ser apretado o en sentido antihorario si necesita soltarse.

Instale uno de los apoyos de montaje en los rieles del soporte para sierra ingletadora y baje la palanca de bloqueo para revisar el ajuste.

Cuando se haya conseguido la posición correcta, apriete la tuerca para asegurar el montaje.

Repita los mismos pasos con el segundo apoyo de montaje. (Ver Fig. 8)

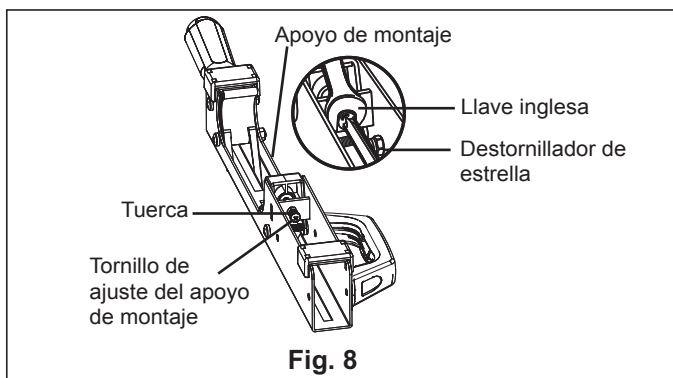

Utilice la perilla para ajustar la altura de las patas en caso de que el soporte trabaje sobre una superficie irregular.

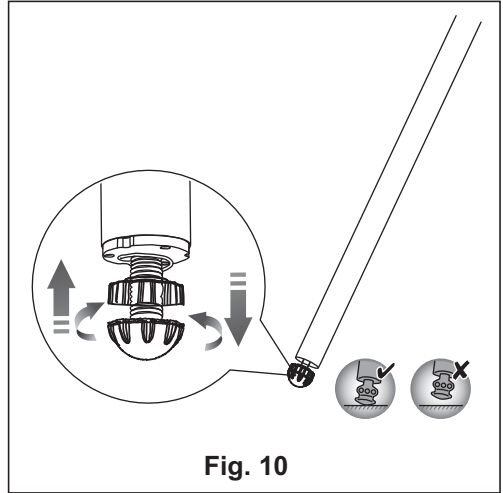
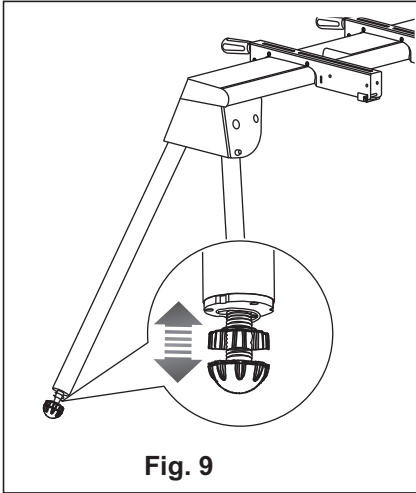

TITAN

**Manufacturer, Fabricant, Producent,
Producător, Fabricante:**

UK Manufacturer:
Kingfisher International Products Limited
3 Sheldon Square
London
W2 6PX
United Kingdom
www.kingfisher.com/products

EU Manufacturer:
Kingfisher International Products B.V.
Rapenburgerstraat 175E 1011 VM Amsterdam
The Netherlands

ES www.bricodepot.es

**Para consultar los manuales de instrucciones
en línea, visite www.kingfisher.com/products**

TITAN

Suporte Para Serras De Meia-esquadria

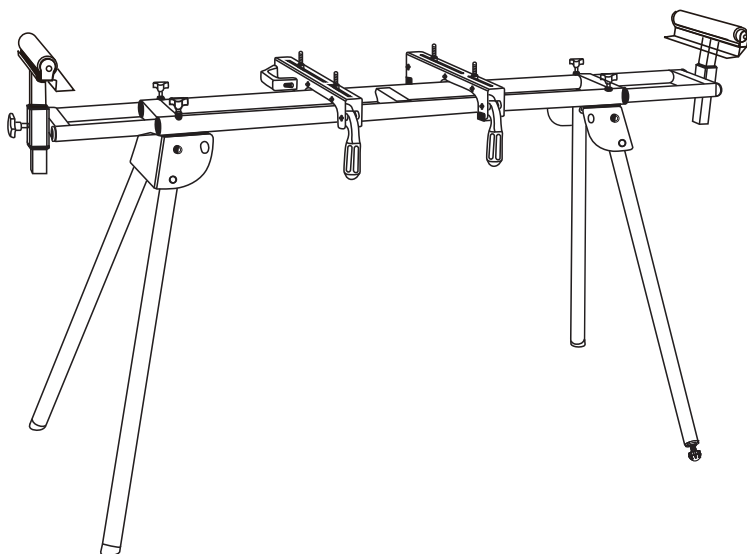

Instruções originais_MNL_MMST150_PT_V01_211224

TTU806ACC

Código EAN: 5059340217406

AVISO: Leia o manual de instruções antes de começar a utilizar o suporte para serras de meia-esquadria



BX220IM

Garantia

Empenhamo-nos especialmente na seleção cuidada de materiais de elevada qualidade e utilizamos técnicas de fabrico que nos permitem criar produtos que incorporam design e durabilidade. Este produto (TITAN SUPORTE PARA SERRAS DE MEIA-ESQUADRIA) tem uma garantia do fabricante de 2 anos contra defeitos de fabrico, a partir da data de compra (se comprado na loja) ou data de entrega (se comprado online), sem custo adicional para uso doméstico normal (não profissional ou comercial).

Para apresentar uma reclamação ao abrigo desta garantia, é necessário apresentar a prova de compra (tal como um recibo, uma fatura de compra ou outra prova admissível em conformidade com a lei em vigor). Mantenha o comprovativo de compra num lugar seguro. Para esta garantia se aplicar, o produto comprado tem de ser novo; não se aplica a produtos em segunda mão ou a produtos de exibição. Salvo disposição em contrário na lei em vigor, a garantia de qualquer produto de substituição expira no final do período da garantia do produto original.

Esta garantia cobre defeitos e falhas de produto, desde que o produto tenha sido utilizado para o fim a que se destina e tenha sido sujeito à instalação, limpeza, manutenção e a cuidados de acordo com as informações contidas nestes termos e condições, no manual do utilizador e na prática padrão, desde que a mesma não contrarie o manual de utilizador.

Esta garantia não cobre defeitos e danos causados pelo desgaste normal, nem danos que possam resultar de utilização indevida, instalação ou montagem incorreta, negligência, acidentes, utilizações indevidas ou modificações do produto. Salvo disposição em contrário na lei em vigor, esta garantia não abrange, em caso algum, custos auxiliares (expedição, deslocação, custos de desinstalação e reinstalação, mão-de-obra, etc), ou danos diretos e indiretos.

Esta garantia não cobre defeitos causados ou como resultado de:

- Uso e desgaste normal
- Negligência, uso incorreto ou excessivo
- Tentativas de reparação efetuadas por pessoas que não sejam um agente autorizado
- Danos estéticos
- Danos causados por objetos ou substâncias estranhas ou acidentes.
- Danos acidentais ou modificação
- Incumprimento das diretrizes do fabricante
- Perda dos bens

Se o produto apresentar algum defeito, iremos, dentro de um prazo razoável, reparar-lo ou substituir-lo.

Os direitos no âmbito desta garantia têm força executiva no país onde adquiriu este produto. As questões relativas à garantia devem ser esclarecidas na loja onde adquiriu o produto. A garantia complementa e não afeta os seus direitos legais. Se adquiriu este produto em Portugal - o distribuidor é responsável por quaisquer defeitos de conformidade do produto de acordo com os termos da lei relativa a garantias (Decreto-Lei N.º 67/2003), aditada pelo Decreto-Lei N.º 84/2008.

PONTOS DE SEGURANÇA ADICIONAIS PARA O SEU SUPORTE DE SERRA DE MEIA-ESQUADRIA

Uma utilização segura deste acessório requer a leitura e compreensão deste manual de instruções e do manual de instruções da serra de meia-esquadria.

- a) Este dispositivo não deve ser utilizado quer por pessoas (crianças incluídas) com capacidades físicas, sensoriais e mentais reduzidas, quer por pessoas com falta de experiência ou conhecimento, exceto se forem supervisionadas e instruídas relativamente ao uso da ferramenta. As crianças devem ser vigiadas para garantir que não brincam com o produto.
- b) Familiarize-se com o seu acessório. Leia o manual do utilizador com cuidado. Conheça em que circunstâncias e se pode usar este acessório e as suas limitações, bem como os seus riscos potenciais específicos.
- c) Não conecte o produto a uma fonte de alimentação sem que a montagem esteja completa.
- d) No caso de faltar alguma peça estar, não utilize a ferramenta até que a mesma tenha sido reposta.
- e) Este suporte está indicado para ser usado com serras de meia-esquadria e com serras de meia-esquadria deslizantes com um diâmetro de disco que serra não superior a 374 mm.
- f) O peso máximo da serra de meia-esquadria e a peça de trabalho não devem, no seu conjunto, exceder os 150 kg.
- g) Não modifique nem use este suporte com qualquer outra finalidade para o qual não está indicado.
- h) Comprove sempre que a serra de meia-esquadria está montada de forma segura e estável antes de a conectar.
- i) Este suporte está indicado para ser usado numa superfície plana e estável. Não use o produto numa superfície irregular ou instável. Comprove que tem espaço suficiente para manusear e suportar a peça de trabalho adequadamente.
- j) Siga as instruções de montagem da ferramenta cuidadosamente e comprove que a ferramenta está bem fixa.
- k) Para reduzir o risco de lesões provocadas pelo movimento ou queda do suporte da serra de meia-esquadria, comprove sempre que todos os pernos e porcas de montagem estão bem apertados antes de mover ou usar a ferramenta.

- l) Não levante nenhuma parte da serra de meia-esquadria que esteja unida ao suporte.
- m) Não se sente, suba nem permaneça de pé neste suporte.
- n) Não use nenhum acessório não recomendado pelo fabricante para esta ferramenta. O uso de acessórios não recomendados pode resultar em lesões pessoais graves.
- o) Ao realizar a manutenção, use apenas peças de substituição idênticas. O uso de qualquer outra peça pode provocar um acidente ou danos no produto.
- p) Não permita, em nenhum momento, o contacto de líquido de travões, gasolina, produtos à base de petróleo ou óleos penetrantes com as peças de plástico. Os produtos químicos podem danificar, debilitar ou destruir o plástico, podendo ocasionar lesões pessoais graves.
- q) Guarde estas instruções. Consulte-as com frequência e use-as para instruir outras pessoas que eventualmente possam usar este acessório. Se emprestar este acessório a alguém, empreste-lhe também estas instruções para evitar uma utilização incorreta do produto e possíveis lesões.
- r) Antes de mover o suporte da serra de meia-esquadria, retire todas as peças de trabalho, desconecte a ferramenta da fonte de alimentação e bloqueie a lâmina de serra de meia-esquadria na sua posição mais baixa.

SÍMBOLOS



Para reduzir o risco de lesões, leia o manual de instruções.



Aviso



Utilize proteção auditiva



Utilize proteção ocular



Utilize uma máscara anti-pó.

MMST150 Designação da ferramenta (**M** - MAC, **MST** - Suporte Para Serras De Meia-esquadria, **150** - Capacidade kg)

LISTA DE COMPONENTES

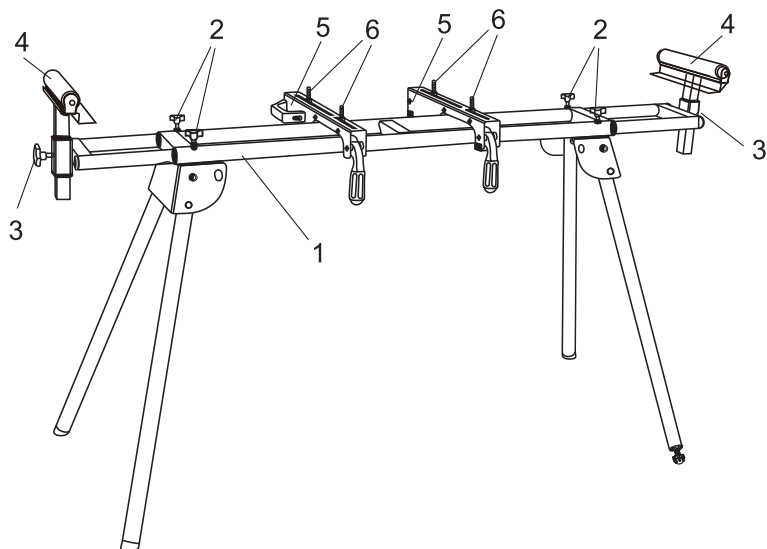

1. SUPORTE
2. MANÍPULO DE AJUSTE DA ASA EXTENSÍVEL
3. MANÍPULO DE AJUSTE DA ALTURA
4. SUPORTE DE MONTAGEM DA PEÇA DE TRABALHO
5. APOIO DE MONTAGEM
6. PERNO, PORCA E ARRUELA M6

* Nem todos os acessórios são indicados no produto.

DADOS TÉCNICOS

Dimensões (1160-1980) x 620 x (890-1000) mm.

Peso	13.5kg
Altura	825mm+/-10mm
Comprimento	1160-1980 mm+/-20mm
Carga máxima	150kg
Tamanho de montagem máximo	< 374mm

ACESSÓRIOS

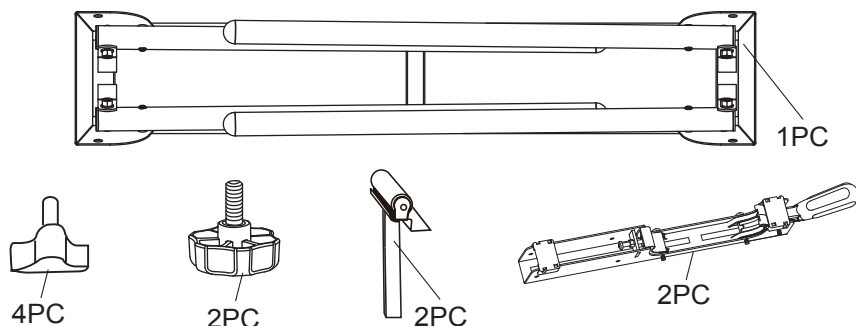

4 sets
(M6 x 60MM)

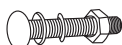

4 sets
(M6X43MM)



4 sets
(M6X27MM)

Você precisará de (não fornecido)

Chave de parafusos Phillips – PH2	1
Chave inglesa – 10mm	1

Recomendamos que compre sempre os seus acessórios no mesmo estabelecimento onde adquiriu este produto. Use acessórios de boa qualidade de uma marca reconhecida. Escolha o tipo de acessório em função do trabalho a realizar. Consulte a embalagem dos acessórios para mais informação. Os funcionários do estabelecimento também lhe podem ajudar e aconselhar-lhe.

INSTRUÇÕES DE UTILIZAÇÃO



NOTA: Antes de começar a usar a ferramenta, leia as instruções deste manual atentamente.

Preparação do suporte

1. Coloque o suporte no chão com a superfície do mesmo virada para baixo e as pernas para cima. Pressione a cavilha de bloqueio da perna e vire a perna para cima até que a clavilha de bloqueio encaixe na sua posição. (Ver Fig. 1)

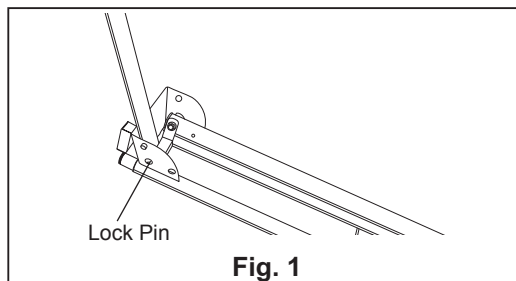

Fig. 1

2. Repita os mesmos passos com restantes pernas e, depois, levante e coloque o suporte de pé sobre as quatro pernas.

AVISO: Comprove que o suporte está estável e que todas as cavilhas estão bem encaixadas.

Para instalar o suporte da peça de trabalho

1. Deslize o carril do suporte da peça de trabalho (4) pela parte superior do encaixe de montagem do suporte da peça de trabalho.
2. Coloque o manipulador de ajuste da altura (3) no orifício pequeno ao lado do encaixe de montagem do suporte da peça de trabalho e aperte-o para fixá-lo. (Ver Fig. 2)

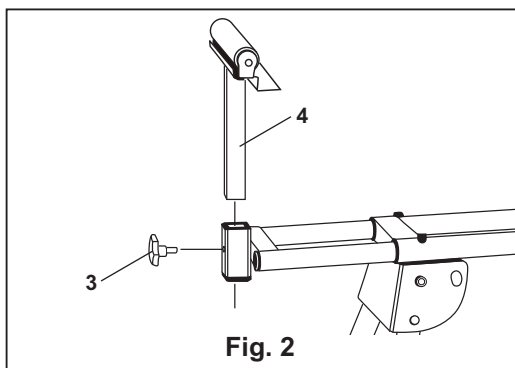
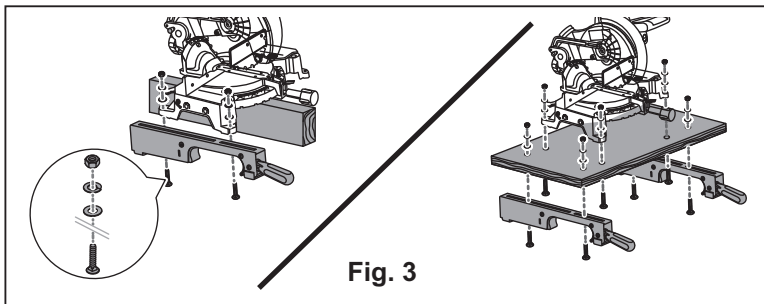

Fig. 2

Colocar a serra de meia-esquadria no suporte para serras de meia-esquadria

1. Desconecte a serra de meia-esquadria da fonte de alimentação e bloqueie o braço da serra na sua posição mais baixa. Coloque um apoio de montagem por debaixo da serra de meia-esquadria, alinhando os orifícios da base da serra de meia-esquadria com a ranhura na parte superior do apoio.
2. Coloque o perno através dos orifícios no apoio e no suporte da serra.
3. Fixe o perno com uma arruela plana. Aperte a arruela e a porca; repita os mesmos passos com os restantes pernos. (Ver Fig. 3)



AVISO: Após comprovar que os dois apoios de montagem estão paralelos, aperte as quatro porcas para fixá-las nessa posição.

Selecione o comprimento correto dos pernos para a sua serra de meia-esquadria. Os pernos fornecidos com este suporte têm um comprimento de 60/43/27 mm.

Montagem da serra de meia-esquadria no suporte

Use as pegas localizadas na parte traseira dos suportes de montagem para ajudar-lhe a colocar ou a retirar a serra e os encaixes do suporte.

1. Levante a serra e os dois apoios de montagem de forma a permitir uma ligeira inclinação da ferramenta em direção ao seu corpo. Enquanto estiver inclinada, coloque a parte frontal dos apoios de montagem no carril frontal do suporte. Desça os apoios de montagem para permitir que a parte traseira dos destes encaixem completamente sobre o carril traseiro. (Ver Fig. 4)

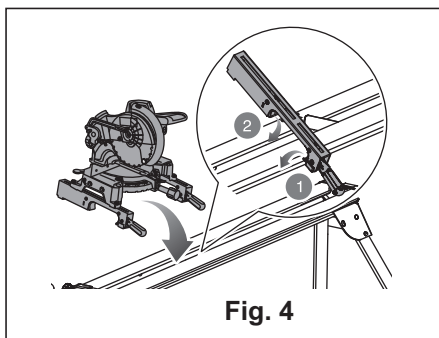

4. Bloquee os apoios de montagem nessa posição colocando as alavancas de bloqueio para baixo. (Ver Fig. 5)

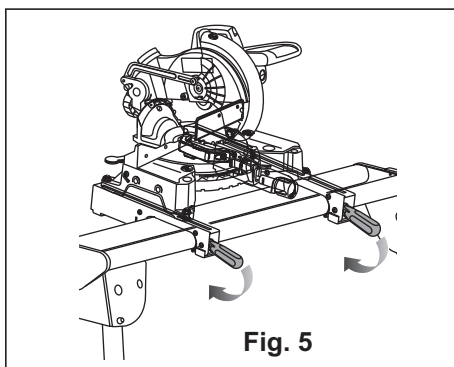

AVISO: Continue a segurar a unidade dos apoios de montagem com uma mão até que as duas alavancas estejam firmemente bloqueadas.

1. Verifique a posição e ajuste-as, se necessário, para comprovar que o peso da serra de meia-esquadria está uniformemente repartido entres os carris.
2. Comprove que a serra de meia-esquadria está bem colocada e fixa nessa posição; a seguir, aperte firmemente as quatro porcas que fixam a serra aos apoios de montagem.

Para deslocar o conjunto do suporte da serra

Coloque as alavancas de bloqueio para cima para desbloquear a serra e os apoios de montagem.

Agarre as pegas situadas em cada lado da unidade e desacople o suporte do carril traseiro levantando as pegas.

Com o conjunto ligeiramente inclinado para si, levante a parte frontal do conjunto se pretender desacoplá-lo do carril frontal do suporte. (Ver Fig. 6)

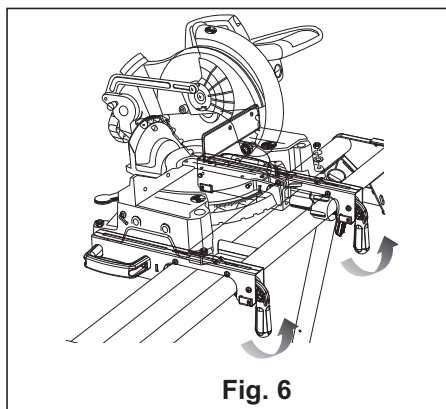

Utilização dos carris de extensão

Utilize os carris de extensão para trabalhar com peças de trabalho mais compridas. Desaperte o manípulo de ajuste da extensão (2). Estenda o carril até à posição desejada e, depois, aperte o manípulo de ajuste da extensão. (Ver Fig. 7)

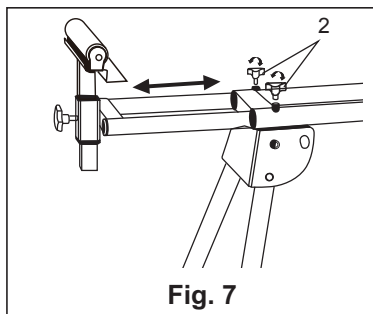

Fig. 7

Manutenção geral

Evite o uso de dissolventes quando limpe peças de plástico.

A maioria dos plásticos são suscetíveis de serem danificados por vários tipos de dissolventes comerciais e podem danificar-se pelo seu uso. Utilize um pano limpo para eliminar a sujidade, o pó, óleo, massa lubrificante, etc.

Após a utilização

Desligue o produto, desconete-o da tomada e deixe que arrefeça.

Revise, limpe e guarde o produto como descrito a seguir.

Regras de ouro para a sua limpeza e manutenção

Mantenha o produto limpo. Retire os resíduos de sujidade após cada utilização e antes de guardá-lo.

Uma limpeza regular e adequada garante uma utilização segura e prolonga a vida útil do produto.

Verifique, antes de cada utilização, se há acessórios desgastados ou danificados.

Não utilize a máquina se encontrar alguma peça danificada ou desgastada.

Limpeza geral

Limpe o produto com um pano seco. Utilize uma escova para as zonas de difícil acesso.

Limpe especialmente os orifícios de ventilação com um pano e uma escova depois de cada utilização.

Elimine a sujidade mais resistente com ar de alta pressão (máx. 3 bares).

Verifique se há acessórios desgastados ou danificados. Repare os danos tal como se descreve neste manual de instruções ou contacte com um serviço técnico autorizado para que repare o produto antes de voltar a utilizá-lo.

AVISO: Não utilize substâncias químicas, alcalinas ou abrasivas, ou qualquer outro tipo de detergente ou desinfetante agressivo para limpar esta produto, uma vez que pode danificar a superfície.

Reparação

Este produto não contém nenhum acessório passível de ser reparado pelo utilizador. Contacte com um serviço técnico autorizado ou com um técnico qualificado para que o revise e repare.

Armazenamento

1. Desligue o produto e desconecte-o da fonte de alimentação.
2. Limpe o produto tal como foi indicado anteriormente.
3. Guarde o produto e os seus acessórios num local seco e protegido de temperaturas frias extremas.
4. Guarde sempre o produto num local fora do alcance das crianças. A temperatura ideal do local de armazenamento deve situar-se entre os 10°C e 30°C.
5. Recomenda-se usar a embalagem original para guardar o produto ou cobri-lo com um pano ou manta adequada para protegê-lo do pó.

Transporte

1. Desligue o produto e desconecte-o da fonte de alimentação antes de proceder ao seu transporte.
2. Coloque uma proteção para o transporte, se for necessário.
3. Transporte sempre o produto pela sua pega.
4. Proteja o produto de qualquer impacto ou vibração forte que possa ocorrer durante o transporte em veículos.
5. Prenda a ferramenta para evitar que se deslize ou caia.

Ajuste dos apoios de montagem (se aplicável)

Use uma chave inglesa para desapertar a porca ligeiramente.

Gire o parafuso com uma chave de parafusos Phillips. Gire para a direita se for necessário apertar os apoios de montagem ou para a esquerda se for necessário desapertar.

Coloque os apoios de montagem no suporte da serra de meia-esquadria e desça a alavanca de bloqueio para comprovar o ajuste.

Quando estiver na posição correta, aperte a porca com a chave inglesa.

Repita os mesmos passos para o segundo apoio de montagem. (Ver Fig. 8)

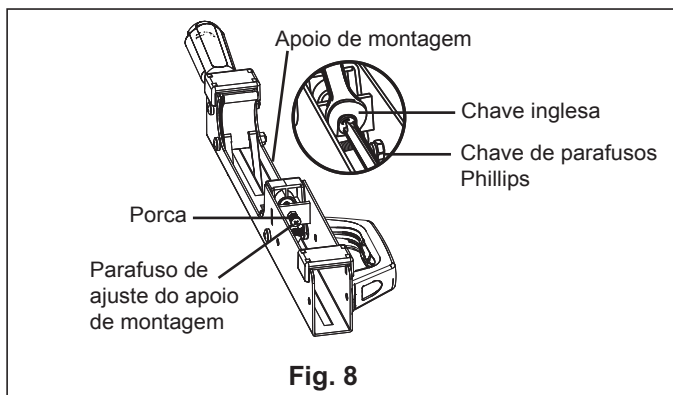

Use o manípulo de ajuste da altura das pernas no caso de trabalhar numa superfície de trabalho irregular.

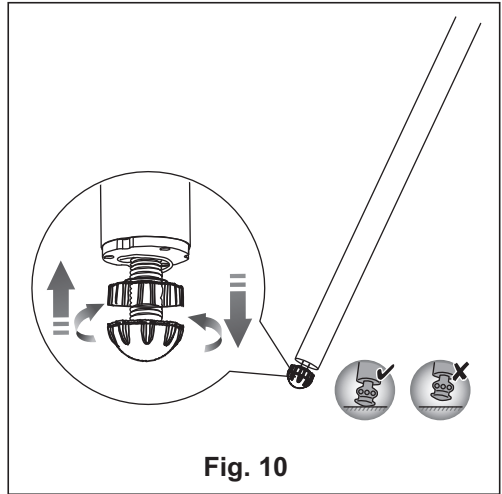
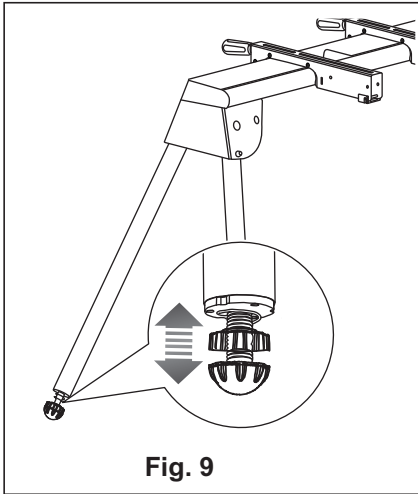

TITAN

**Manufacturer, Fabricant, Producent,
Producător, Fabricante:**

UK Manufacturer:
Kingfisher International Products Limited
3 Sheldon Square
London
W2 6PX
United Kingdom
www.kingfisher.com/products

EU Manufacturer:
Kingfisher International Products B.V.
Rapenburgerstraat 175E 1011 VM Amsterdam
The Netherlands

PT www.bricodepot.pt

**Para consultar manuais de instruções
online, visite www.kingfisher.com/products**
