

ES Motosierra con cable
de 1800 W,
35 cm

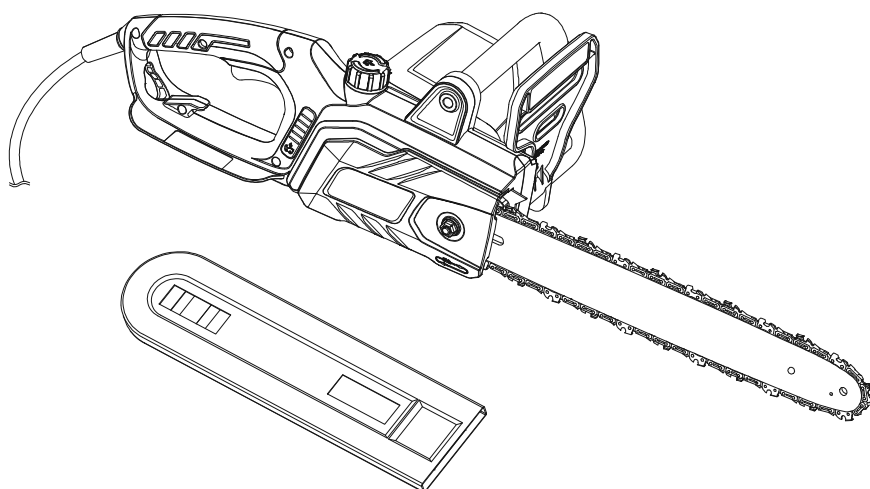

ES INSTRUCCIONES ORIGINALES

IMPORTANTE: Estas instrucciones son para su propia seguridad. Léalas detenidamente antes de utilizar el producto y guárdelas para consultarlas en el futuro.



V10423_5063022106216_MAND1_2223

NMCS1800
5063022106216
5063022105936

ES Piezas

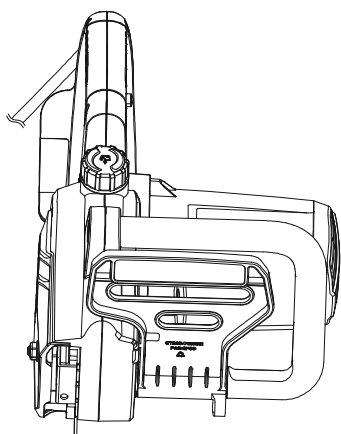

01. x1

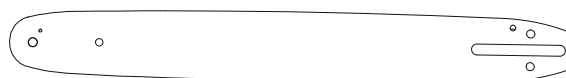

02. x1



03. x1

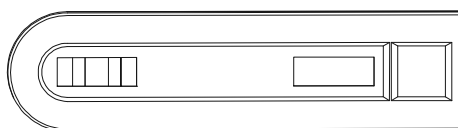

04. x1



05. x1

ES Necesitará

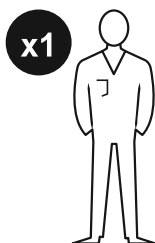

ES Contenido

ES	
Descripción del producto	3
Seguridad	4
Especificación técnica	17
Antes de empezar	18
Funciones y ajustes	25
Funcionamiento	27
Cuidado y mantenimiento	35
Garantía	42
Declaración de conformidad	42

ES Descripción del producto

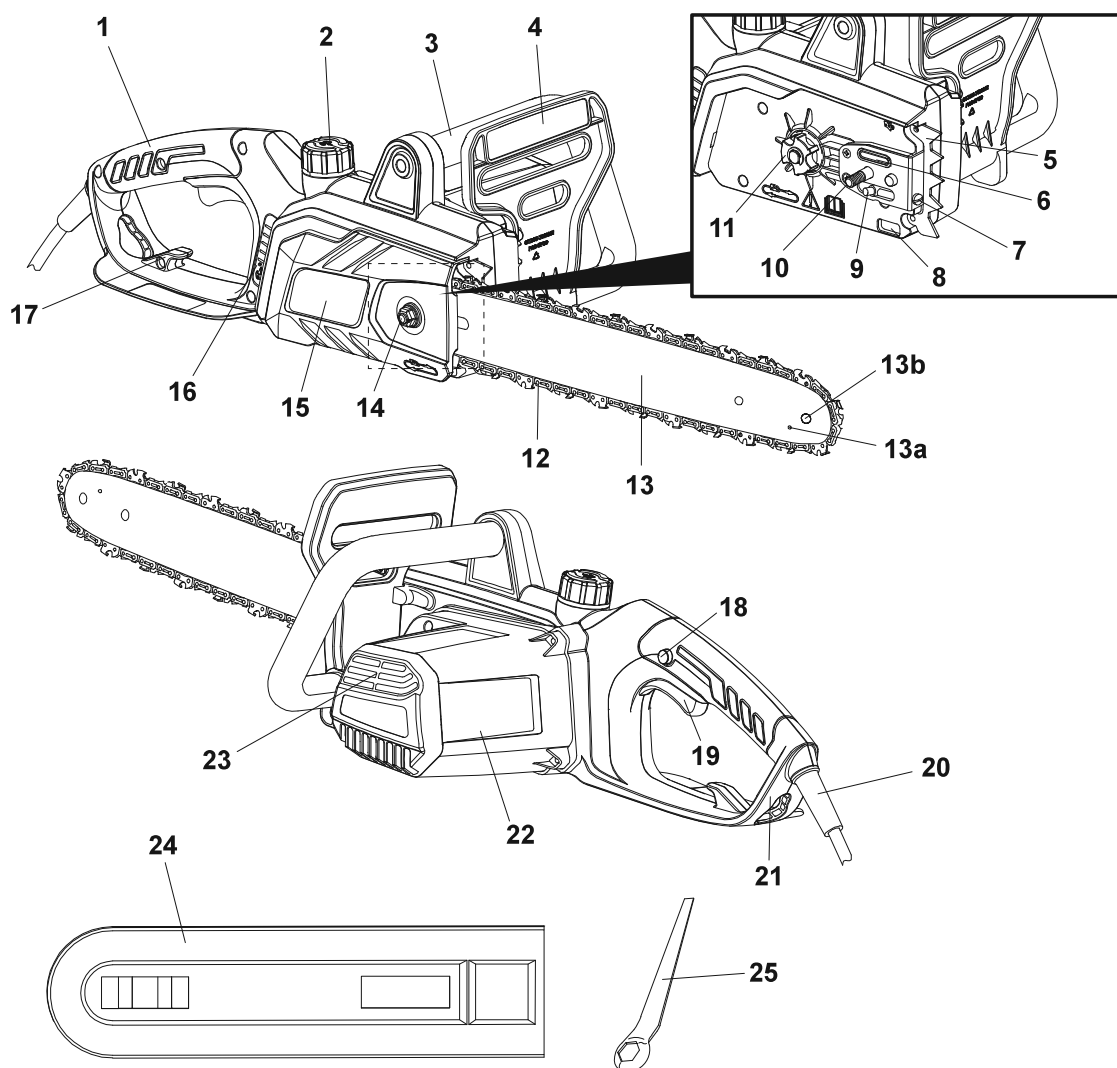

- | | | |
|---|--------------------------------|---------------------------------------|
| 1. Empuñadura trasera | 11. Engranaje de transmisión | 18. Botón de bloqueo-apagado |
| 2. Tapón del depósito de aceite | 12. Cadena | 19. Interruptor de encendido/apagado |
| 3. Empuñadura delantera | 13. Espada | 20. Cable de alimentación con enchufe |
| 4. Protección delantera (palanca del freno de cadena) | a. Orificio de lubricación | 21. Protección trasera |
| 5. Paragolpes con púas | b. Rueda dentada | 22. Alojamiento del motor |
| 6. Puerto de lubricación | 14. Tuerca de bloqueo | a. Motor* |
| 7. Tornillo tensor | 15. Cubierta de la motosierra | 23. Rejillas de salida del aire |
| 8. Ranura | a. Espiga* | 24. Cubierta de la espada |
| 9. Pasador tensor | 16. Mirilla de nivel de aceite | 25. Llave |
| 10. Perno de montaje | 17. Sujeción del cable | |



NOTA: Las piezas marcadas con * no se muestran en esta imagen. Consulte la pieza correspondiente en el manual de instrucciones.



ES Seguridad

Advertencias de seguridad generales sobre herramientas eléctricas



ADVERTENCIA: Lea todas las advertencias de seguridad, instrucciones, ilustraciones y especificaciones que se incluyen con esta herramienta eléctrica. *Si no se siguen todas las instrucciones indicadas a continuación, se pueden producir descargas eléctricas, incendios o lesiones graves.*

Guarde todas las advertencias e instrucciones para futura referencia.

El término "herramienta eléctrica" en las advertencias hace referencia tanto a una herramienta eléctrica convencional (con cable) como a una herramienta con batería (inalámbrica).

Seguridad en la zona de trabajo

- a) **Mantenga la zona de trabajo limpia y bien iluminada.** *Las zonas desordenadas u oscuras favorecen los accidentes.*
- b) **No maneje herramientas eléctricas en atmósferas explosivas, tales como en presencia de líquidos inflamables, gases o polvo.** *Las herramientas eléctricas crean chispas que pueden prender el polvo o los vapores.*
- c) **Mantenga a los niños y personas presentes a cierta distancia mientras maneja una herramienta eléctrica.** *Las distracciones pueden hacer que pierda el control.*

Seguridad eléctrica

- a) **Los enchufes de las herramientas eléctricas deben coincidir con las tomas de corriente. No modifique el enchufe de ninguna manera. No utilice enchufes adaptadores con herramientas eléctricas conectadas a tierra.** *Los enchufes y las correspondientes tomas de corriente sin modificar reducirán el riesgo de descarga eléctrica.*
- b) **Evite el contacto del cuerpo con superficies puestas a tierra como tuberías, radiadores, cocinas eléctricas y refrigeradores.** *Existe mayor riesgo de descarga eléctrica si su cuerpo está conectado a tierra.*
- c) **No exponga las herramientas eléctricas a la lluvia o a condiciones de humedad.** *El agua que entre en la herramienta aumentará el riesgo de descarga eléctrica.*
- d) **No haga un mal uso del cable. No tire del cable para transportar, levantar o desenchufar la herramienta eléctrica. Mantenga el cable alejado de calor, aceite, aristas vivas o piezas móviles.** *Los cables dañados o enredados aumentan el riesgo de descarga eléctrica.*
- e) **Cuando maneje una herramienta eléctrica al aire libre, use un cable prolongador adecuado para uso al aire libre.** *El uso de un cable adecuado para trabajar al aire libre reduce el riesgo de descarga eléctrica.*
- f) **Si fuese inevitable trabajar con una herramienta eléctrica en un lugar húmedo, use un suministro protegido por un dispositivo de corriente residual (RCD).** *El uso de un RCD reduce el riesgo de descarga eléctrica.*

Seguridad personal

- a) **Manténgase alerta, fíjese en lo que está haciendo y emplee el sentido común cuando maneje una herramienta eléctrica. No use una herramienta eléctrica cuando esté cansado o se encuentre bajo el efecto de drogas, alcohol o medicamentos.** *Un momento de distracción mientras se trabaja con herramientas eléctricas puede dar lugar a lesiones personales graves.*

- b) **Use un equipo de protección personal. Utilice siempre protección ocular.** *Los equipos de protección, como mascarillas antipolvo, calzado de seguridad con suela antideslizante, casco o protección auditiva, utilizados en las condiciones adecuadas, reducirán las lesiones personales.*
- c) **Evite la puesta en marcha accidental de la herramienta. Asegúrese de que el interruptor está en la posición de apagado antes de conectar la fuente de alimentación, así como antes de coger o transportar la herramienta.** *Transportar herramientas con el dedo en el interruptor o activarlas con el interruptor conectado puede provocar accidentes.*
- d) **Retire cualquier llave o herramienta de ajuste antes de encender la herramienta eléctrica.** *Una llave que se ha dejado fijada en una pieza giratoria de la herramienta eléctrica puede ocasionar lesiones personales.*
- e) **No fuerce la postura. Mantenga un apoyo firme de los pies y un equilibrio adecuado en todo momento.** *Esto permite un mejor control de la herramienta eléctrica en situaciones imprevistas.*
- f) **Utilice un atuendo adecuado. No se ponga ropa holgada ni joyas. Mantenga el cabello y la ropa alejados de las piezas móviles.** *La ropa holgada, las joyas o el cabello largo pueden quedar atrapados en las piezas móviles.*
- g) **Si se proporcionan dispositivos para la conexión de medios de extracción y recogida de polvo, asegúrese de que estos estén conectados y se usen correctamente.** *La recogida de polvo puede reducir los peligros relacionados con este.*
- h) **No se confíe ni ignore los principios de seguridad de la herramienta, incluso si está familiarizado con su uso o utiliza herramientas con frecuencia.** *Una acción descuidada puede causar lesiones graves en una fracción de segundo.*

Uso y cuidados de la herramienta eléctrica

- a) **No fuerce la herramienta eléctrica. Utilice la herramienta eléctrica correcta para su aplicación.** *La herramienta eléctrica correcta hará el trabajo mejor y con mayor seguridad en las condiciones para la que está diseñada.*
- b) **No utilice la herramienta eléctrica si no se enciende y apaga con el interruptor.** *Toda herramienta eléctrica que no se pueda controlar con el interruptor es peligrosa y se debe reparar.*
- c) **Desconecte el enchufe de la fuente de alimentación o retire la batería de la herramienta eléctrica, si es extraíble, antes de realizar cualquier ajuste, cambiar los accesorios o almacenar la herramienta.** *Estas medidas de seguridad preventivas reducen el riesgo de que la herramienta eléctrica arranque accidentalmente.*
- d) **Guarde las herramientas eléctricas que no utilice fuera del alcance de los niños y no permita que las personas que no estén familiarizadas con la herramienta eléctrica o con estas instrucciones la utilicen.** *Las herramientas eléctricas son peligrosas en manos de usuarios inexpertos.*
- e) **Realice el mantenimiento de las herramientas eléctricas y los accesorios. Compruebe si hay desalineación o atasco de piezas móviles, rotura de piezas y cualquier otra condición que pueda afectar al buen funcionamiento de la herramienta. En caso de que haya daños, repare la herramienta eléctrica antes de usarla.** *Muchos accidentes se deben un mantenimiento deficiente de las herramientas eléctricas.*
- f) **Mantenga las herramientas de corte afiladas y limpias.** *Los útiles de corte correctamente mantenidos, con los filos de corte adecuados, son menos propensos a atascarse y más fáciles de controlar.*

- g) **Utilice la herramienta eléctrica, los accesorios y las puntas de la herramienta, etc. de acuerdo con estas instrucciones, teniendo en cuenta las condiciones de trabajo y la labor que se va a realizar.** *El uso de la herramienta eléctrica para operaciones diferentes de las previstas podría dar lugar a situaciones de peligro.*
- h) **Mantenga las empuñaduras y las superficies de agarre secas, limpias y sin aceite ni grasa.** *Las empuñaduras y las superficies de agarre resbaladizas no permiten un manejo y control seguros de la herramienta en situaciones imprevistas.*

Servicio

- a) **Sus herramientas eléctricas han de ser reparadas por un técnico cualificado que utilice únicamente piezas de recambio idénticas.** *Esto garantizará que se mantenga la seguridad de la herramienta eléctrica.*

Instrucciones de seguridad para motosierras

Advertencias de seguridad generales de la motosierra:

- a) **Mantenga todas las partes del cuerpo alejadas de la cadena cuando la motosierra está en funcionamiento. Antes de arrancar la motosierra, asegúrese de que la cadena no está en contacto con nada.** *Un momento de distracción al utilizar la motosierra puede provocar que la ropa o una parte del cuerpo se enganche en la cadena.*
- b) **Sostenga siempre la motosierra con la mano derecha en la empuñadura trasera y la mano izquierda en la empuñadura delantera.** *La motosierra nunca debe sostenerse con las manos en posición contraria, ya que aumenta el riesgo de lesiones personales.*

- c) **Sujete la motosierra solamente por las superficies de agarre aisladas, ya que la motosierra puede hacer contacto con el cableado oculto o con su propio cable.** *Si las cadenas entran en contacto con un cable "fase", se puede transmitir la corriente a las piezas metálicas expuestas de la herramienta eléctrica y producir una descarga eléctrica al operario.*
- d) **Utilice protección ocular. Se recomienda el uso de equipo de protección adicional para oídos, cabeza, manos, piernas y pies.** *El equipo de protección adecuado reducirá las lesiones personales ocasionadas por objetos que salgan despedidos o un contacto accidental con la cadena de la motosierra.*
- e) **No utilice la motosierra subido en un árbol, una escalera, un tejado o cualquier soporte inestable.** *Utilizar una motosierra de cualquiera de estas formas puede provocar lesiones personales graves.*
- f) **Coloque siempre los pies de forma segura; utilice la motosierra solo si está de pie sobre una superficie fija, segura y nivelada.** *Las superficies inestables o resbaladizas pueden causar una pérdida de equilibrio o de control de la motosierra.*
- g) **Al cortar una rama que está bajo tensión, tenga cuidado con el efecto de retroceso o rebote.** *Al liberarse la tensión en las fibras de madera, la rama podría golpear al operario o hacerle perder el control de la motosierra.*
- h) **Tenga mucho cuidado al cortar maleza y árboles pequeños.** *Los materiales delgados pueden engancharse en la cadena, salir despedidos hacia usted o hacerle perder el equilibrio.*
- i) **Lleve la motosierra por la empuñadura delantera, apagada y alejada del cuerpo. Cuando transporte o almacene la motosierra, coloque siempre la cubierta de la espada.** *El manejo correcto de la motosierra reducirá la probabilidad de contacto accidental con la cadena de sierra en movimiento.*
- j) **Siga las instrucciones de lubricación, tensado de la cadena y cambio de la espada y la cadena.** *Si la cadena no está correctamente tensada o lubricada, podría romperse o aumentar las probabilidades de rebote.*

- k) **Corte madera solamente. No utilice la motosierra para fines no previstos. Por ejemplo, no utilice la motosierra para cortar metal, plástico, mampostería u otros materiales de construcción que no sean de madera. *El uso de la motosierra para operaciones diferentes de las previstas podría dar lugar a situaciones de peligro.***
- l) **No intente talar un árbol sin conocer los riesgos que conlleva y cómo evitarlos. *El operario o las personas que se encuentren cerca pueden sufrir lesiones graves durante la tala de un árbol.***

Causas del rebote y prevención por parte del operario

El rebote puede ocurrir cuando la punta de la espada toca un objeto, o cuando la madera se cierra y bloquea la cadena en el corte.

En ocasiones, el contacto con la punta puede causar una reacción inversa repentina que hace rebotar la espada hacia arriba y en dirección al operario.

El pinzamiento de la cadena en la parte superior de la espada puede empujar la espada rápidamente hacia atrás, en dirección al operario.

Cualquiera de estas reacciones puede hacerle perder el control de la motosierra, lo que podría provocar lesiones personales graves. No confíe exclusivamente en los dispositivos de seguridad incorporados en la motosierra. Como usuario del producto, debe tomar varias medidas para que no se produzcan accidentes ni lesiones durante los trabajos de corte.

El rebote es el resultado de un mal uso de la herramienta, o de unos procedimientos o condiciones de trabajo incorrectos, y se puede evitar tomando las precauciones apropiadas que se indican a continuación.

- a) **Mantenga un agarre firme, con los pulgares y los demás dedos rodeando las empuñaduras de la motosierra, con ambas manos en la sierra, y coloque el cuerpo y el brazo de forma que pueda resistir las fuerzas de rebote.** *El operario puede controlar las fuerzas de rebote si se toman las precauciones adecuadas. No suelte el producto.*
- b) **No alargue los brazos en exceso y no corte por encima de la altura de los hombros.** *Esto ayuda a evitar un contacto involuntario de la punta y permite controlar mejor la motosierra en situaciones inesperadas.*
- c) **Utilice únicamente espadas y cadenas de repuesto especificadas por el fabricante.** *Las espadas y cadenas de repuesto inadecuadas pueden causar rebote o una rotura de la cadena.*
- d) **Siga las instrucciones de afilado y mantenimiento del fabricante de la cadena.** *Una reducción de la altura del talón de profundidad puede generar un aumento del rebote.*

Advertencias de seguridad adicionales de la motosierra

- a) **Siga todas las instrucciones cuando retire el material atascado y almacene o realice el mantenimiento de la motosierra. Asegúrese de que el interruptor está apagado y desenchufe la herramienta de la fuente de alimentación.** *El funcionamiento inesperado de la motosierra mientras retira el material atascado o realiza el mantenimiento puede causar lesiones personales graves.*
- b) **Mantenga las empuñaduras secas, limpias, y sin aceite ni grasa.** *Si las empuñaduras tienen grasa o aceite, pueden estar resbaladizas y provocar una pérdida de control.*
- c) **Preste atención a las normativas nacionales y locales.** *Las normativas nacionales y locales pueden limitar el uso del producto.*

- d) Utilice únicamente espadas y cadenas de repuesto especificadas por el fabricante o recambios equivalentes. El uso de accesorios de corte no homologados puede provocar lesiones personales y daños en las cosas.
- e) Antes de utilizar el producto, y después de cualquier impacto o caída, compruebe si hay signos de desgaste o daños, y repárelos si es necesario.
- f) Nunca desmonte ni modifique ninguna protección o componente de seguridad. Asegúrese de que las protecciones y otros componentes de seguridad necesarios para el funcionamiento de la máquina están en posición, en buen estado de funcionamiento y correctamente mantenidos para evitar lesiones.
- g) Es necesario que un operador sin experiencia reciba formación sobre todas las operaciones la primera vez que use el producto. Se recomienda a los usuarios primerizos que, como mínimo, practiquen cortando troncos en un caballete para serrar o soporte.
- h) Corte las ramas en sección.

Control sanitario

Todos los empleados deben formar parte de un programa de vigilancia de la salud de la empresa para ayudar a identificar cualquier enfermedad relacionada con las vibraciones en una fase temprana, evitar la progresión de la enfermedad y ayudar a que los empleados permanezcan en su trabajo.

Reducción de ruido y vibraciones

Para reducir el impacto de las emisiones de ruido y vibración, limite el tiempo de uso de la herramienta, utilice métodos de trabajo que reduzcan las vibraciones y el ruido, y utilice equipos de protección personal.

Tenga en cuenta los puntos siguientes para minimizar los riesgos de exposición al ruido y la vibración:

1. Utilice el producto solo conforme a su diseño y estas instrucciones.

2. Asegúrese de que el producto se conserva en buen estado y recibe un mantenimiento adecuado.
3. Utilice los accesorios correctos para el producto y asegúrese de que se encuentran en buen estado.
4. Mantenga un agarre firme en la superficie de las empuñaduras.
5. Realice el mantenimiento de este producto de acuerdo con las presentes instrucciones y manténgalo bien lubricado (si procede).
6. Planifique su programa de trabajo para distribuir el uso de cualquier herramienta de alta vibración a lo largo de un periodo prolongado.
7. El uso prolongado del producto expone al usuario a vibraciones que pueden causar diversos trastornos, conocidos colectivamente como síndrome de vibración en mano-brazo (HAVS), por ejemplo, cuando los dedos se ponen blancos, así como enfermedades específicas como el síndrome del túnel carpiano. Para reducir este riesgo al usar el producto, utilice siempre guantes protectores y mantenga las manos calientes.

Emergencia

Familiarícese con el uso de este producto por medio del presente manual de instrucciones. Memorice las instrucciones de seguridad y sígalas al pie de la letra. Esto ayudará a evitar riesgos y peligros.

1. **Manténgase siempre alerta cuando utilice este producto, de modo que pueda reconocer y afrontar los riesgos en una fase temprana.** *Una intervención rápida puede evitar lesiones y daños materiales graves.*
2. **Apague el producto y desconéctelo de la alimentación eléctrica si se produce cualquier fallo de funcionamiento.** *Haga que el producto sea comprobado y reparado, si es necesario, por un profesional cualificado antes de volver a ponerlo en funcionamiento.*

Riesgos residuales

Aunque utilice este producto cumpliendo todos los requisitos de seguridad, siguen existiendo riesgos potenciales de lesiones y daños. Pueden surgir los riesgos siguientes en relación con la estructura y el diseño de este producto:

1. Problemas de salud resultantes de la emisión de vibraciones si el producto se utiliza durante largos periodos de tiempo o no se realiza un mantenimiento adecuado del mismo.
2. Lesiones personales y daños materiales debido a la rotura de los accesorios o el impacto repentino de objetos ocultos durante el uso.
3. Peligro de lesiones y daños materiales causados por objetos que salen despedidos.



ADVERTENCIA: Este producto produce un campo electromagnético durante su funcionamiento. En determinadas circunstancias, este campo puede interferir con implantes médicos activos o pasivos. Para reducir el riesgo de lesiones graves o letales, recomendamos que las personas con implantes médicos consulten a su médico y al fabricante de dichos implantes antes de utilizar este producto.

Símbolos

En el producto, en la etiqueta de especificaciones y en estas instrucciones encontrará, entre otros, los siguientes símbolos y abreviaturas. Familiarícese con ellos para reducir los riesgos de lesiones personales y daños materiales.

V~	Voltios (tensión alterna)	Hz	Hercios
W	Vatios	kg	Kilogramos
/min o min ⁻¹	Por minuto	mm	Milímetros
cm	Centímetros	ml	Mililitros
dB(A)	Decibelios (ponderación A)	m/s ²	Metros por segundo al cuadrado



Bloquear/fijar o asegurar.



Desbloquear/aflojar.



Lea el manual de instrucciones.



Nota/Comentario.



Precaución/Advertencia.

yyWxx

Código de fecha de fabricación: año (20yy) y semana del año (Wxx) de fabricación.



Utilice siempre protección auditiva.



Utilice siempre protección ocular.



Utilice una mascarilla antipolvo.



Lleve protección en la cabeza donde exista riesgo de caída de objetos.



Utilice una pantalla facial.



Utilice guantes protectores.



Utilice ropa de protección y calzado antideslizante.



Utilice ropa de protección ceñida.



Utilice una protección adecuada para los pies, las piernas, las manos y los brazos.



Apague el producto y desconéctelo de la fuente de alimentación antes de realizar labores de montaje, limpieza, ajuste, mantenimiento, almacenamiento y transporte.



Este producto es de clase de protección II. Eso significa que está equipado con aislamiento doble o mejorado.



No exponga el producto a la lluvia ni a condiciones de humedad.



Mantenga las manos alejadas del dispositivo de corte en movimiento.



Los objetos despedidos por el producto podrían golpear al operario o a otras personas. Asegúrese siempre de que todas las personas y animales se encuentren a una distancia segura del producto cuando está en funcionamiento. En general, los niños no deben acercarse a la zona en la que se encuentra el producto.

Distancia mínima de 10 m.



Rebote: El contacto de la punta puede hacer que la espada se desplace repentinamente hacia arriba y hacia atrás, lo que podría causar graves lesiones al operario.



Evite el contacto de la punta de la espada con cualquier objeto.



Utilice siempre el producto con las dos manos. No utilice una sola mano al manejar el producto.



Llene el aceite de cadena.



Dirección correcta de los dientes de corte.



Corte de los dedos o la mano.



Desenchufe el producto de la toma de corriente si el cable está dañado o roto.



Valor garantizado del nivel de potencia acústica en 114 dB.



Símbolo RAEE. Los residuos procedentes de equipos eléctricos y electrónicos no deben desecharse con la basura doméstica. Deben reciclarse donde existan instalaciones destinadas a tal fin. Consulte a la autoridad local o acuda a una tienda cercana para que le informen sobre las opciones de reciclaje.



El producto cumple las directivas europeas vigentes; se ha sometido a un método de evaluación de la conformidad con estas directivas.

Explicación de la etiqueta de especificaciones

Motosierra con cable de 1800 W: NMCS1800

NM = Nombre de marca (sin nombre)

CS = Motosierra

1800 = Potencia nominal de entrada (W)

ES Especificaciones técnicas

General:

> Tensión nominal, frecuencia	: aprox. 230-240 V, 50 Hz
> Potencia nominal de entrada	: 1800 W
> Velocidad nominal sin carga n_0	: 7600 min ⁻¹
> Volumen del depósito de aceite	: 150 cm ³ (ml)
> Clase de protección	: II / 
> Grado de protección	: IP20
> Peso	: aprox. 3,6 kg
> Dimensiones	: aprox. 77 × 24 × 18 cm

Cadena y espada:

> Tipo de cadena	: CL15052 Trilink
> Tipo de espada	: M1501452-1041 Trilink
> Longitud de espada	: 355 mm (14")
> Longitud de corte máxima	: 35 cm
> Paso de la cadena	: 9,525 mm (0,375")
> Tope de cadena	: 1,3 mm (0,050")
> Eslabones motrices	: 52
> Velocidad máxima de cadena	: 15 m/s

Valores acústicos:

> Nivel de presión acústica L_{pA}	: 97,5 dB(A)
> Incertidumbre K_{pA}	: 3 dB(A)
> Nivel de potencia acústica L_{WA}	: 108,5 dB(A)
> Incertidumbre K_{WA}	: 3 dB(A)
> Nivel garantizado de potencia acústica L_{WA}	: 114 dB(A)

Valores de vibración en mano-brazo:

> Empuñadura delantera a_h	: 4,565 m/s ²
> Empuñadura trasera a_h	: 4,341 m/s ²
> Incertidumbre K	: 1,5 m/s ²

Los valores acústicos se han determinado según el código de prueba de ruido indicado en las normas EN 62841-1 y EN 62841-4-1, utilizando las normas básicas EN ISO 3744.

El nivel de intensidad acústica para el operario puede ser superior a 80 dB(A), por lo que es preciso aplicar medidas de protección auditiva.

Los valores totales de vibraciones declarados y los valores de emisión de ruido declarados se han medido conforme a un método de prueba estándar y se pueden utilizar para comparar una herramienta con otra.

Los valores totales de vibraciones declarados y los valores de emisión de ruido declarados también se pueden utilizar en una evaluación preliminar de exposición.



ADVERTENCIA: La emisión de vibraciones y ruido durante el uso real de la herramienta eléctrica puede diferir del valor total declarado en función de la forma en que se utilice la herramienta, y especialmente en función del tipo de pieza de trabajo se esté procesando.

Necesitará identificar medidas de seguridad para proteger al operario que estén basadas en una estimación de la exposición en las condiciones de uso reales (teniendo en cuenta todas las fases del ciclo de trabajo, como el tiempo que la herramienta permanece apagada, el tiempo que funciona en vacío y el tiempo que funciona con carga).

ES Antes de empezar

Desembalaje

1. Desembale todas las piezas y colóquelas sobre una superficie lisa y estable.
2. Retire todos los materiales de embalaje y dispositivos de envío, si procede.
3. Asegúrese de que el contenido está completo y no ha sufrido daños. Si faltan piezas o estas presentan daños, no utilice el producto y póngase en contacto con su distribuidor. El uso de un producto incompleto o dañado puede suponer un peligro de lesiones personales y daños materiales.
4. Asegúrese de que tiene todos los accesorios y herramientas necesarios para el montaje y funcionamiento. Esto también incluye el equipo de protección personal adecuado.



ADVERTENCIA: El producto y el embalaje no son juguetes. Los niños no deben jugar con bolsas de plástico, hojas ni piezas pequeñas. Existe un riesgo de atragantamiento y asfixia.

Necesitará

(artículos no incluidos)

Equipo de protección individual adecuado
Destornillador adecuado
Aceite de lubricación para la cadena
Grasa para la rueda dentada
Lubricación para la punta
Juego de afilado (lima de cadena)
Prolongador adecuado

(artículos incluidos)

Motosierra (12)
Espada (13)
Cubierta de la espada (24)
Llave (25)



NOTA: Los accesorios necesarios dependen del uso previsto. Consulte a su proveedor.

Montaje



ADVERTENCIA: El producto debe estar totalmente montado antes del funcionamiento. No utilice un producto que solo esté montado parcialmente o se haya montado con piezas dañadas.



Siga las instrucciones de montaje paso a paso y utilice las imágenes proporcionadas como guía visual para montar fácilmente el producto.



Antes de utilizar el producto, familiarícese con sus funciones y lea todo el manual de instrucciones, en especial las normas de seguridad y los procedimientos de funcionamiento.

No conecte el producto a la fuente de alimentación hasta que esté completamente montado.



NOTA: Tenga cuidado con las piezas pequeñas que se retiran durante el montaje o al realizar ajustes. Guárdelas de forma segura para evitar que se pierdan.

Cadena y espada

Monte la espada (13) y la cadena (12) antes de usar el producto.

Utilice solo la espada (13) y la cadena (12) según los parámetros técnicos de este producto y consérvelas como marca la norma EN 62841-4-1.



ADVERTENCIA: Utilice siempre una cadena designada como "de bajo nivel de rebote" o una cadena que cumpla los requisitos de bajo nivel de rebote. Una cadena estándar (una cadena que no tenga los eslabones de protección para reducir el rebote) solo la debe utilizar un operario profesional experimentado.

No obstante, tenga en cuenta que una cadena de bajo nivel de rebote no elimina el rebote completamente. No considere nunca que una cadena de bajo nivel de rebote o "de seguridad" ofrece una protección completa frente a lesiones. Por tanto, utilice siempre una cadena de bajo nivel de rebote junto con otros dispositivos de protección de rebote, como la protección delantera (palanca del freno de cadena) (4).



ADVERTENCIA: Tire totalmente hacia atrás de la protección delantera (palanca del freno de cadena) para desactivar el freno de cadena.

1. Coloque el producto sobre una superficie plana adecuada.
2. Retire la protección delantera (4) para desconectar el freno de cadena (Fig. 1, paso 1).
3. Afloje la tuerca de bloqueo (14) hacia la izquierda con la llave incluida (25) y, a continuación, retírela junto con la cubierta de la motosierra (15) (Fig. 1, pasos 2, 3).

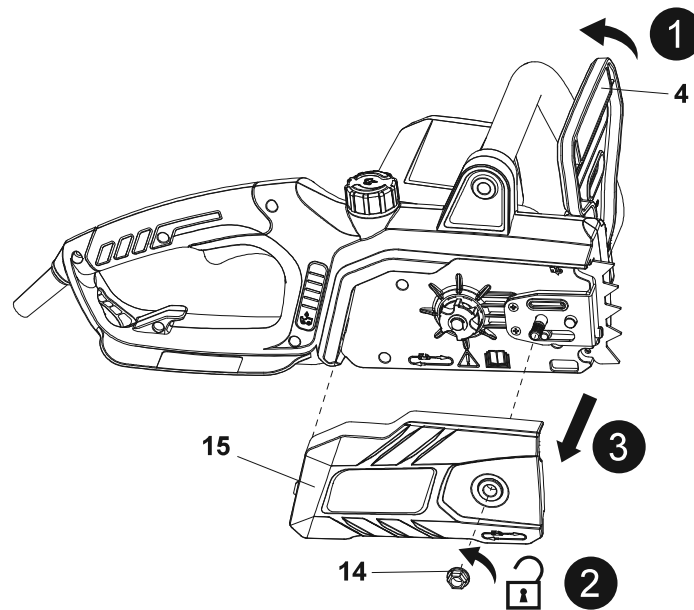

Fig. 1

4. Extienda la cadena (12) con los filos de la cadena orientados en la dirección de rotación. Deslice la cadena (12) en la ranura alrededor de la espada (13). Asegúrese de que la cadena (12) se instala en la dirección de rotación correcta (Fig. 2).

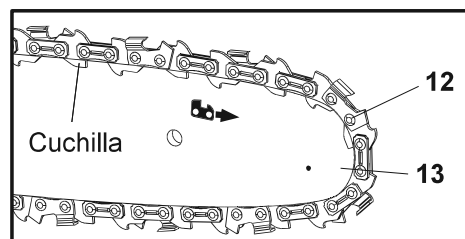

Fig. 2



ADVERTENCIA: La dirección de las "cuchillas" de la cadena debe ser la indicada por el símbolo y la flecha de la espada.

5. Alinee el conjunto de cadena (12) y espada (13) con el engranaje de transmisión (11) y el perno de montaje (10). Coloque la cadena (12) alrededor del engranaje de transmisión (11) y, a continuación, baje la espada (13) para instalarla en el perno de montaje (10) (Fig. 3).
6. Asegúrese de que el pasador tensor (9) queda insertado en el orificio inferior de la espada (13). Desatornille por completo hacia la izquierda el tornillo tensor (7) para ajustar el pasador tensor (9) hasta el final de la ranura con un destornillador adecuado (no incluido).

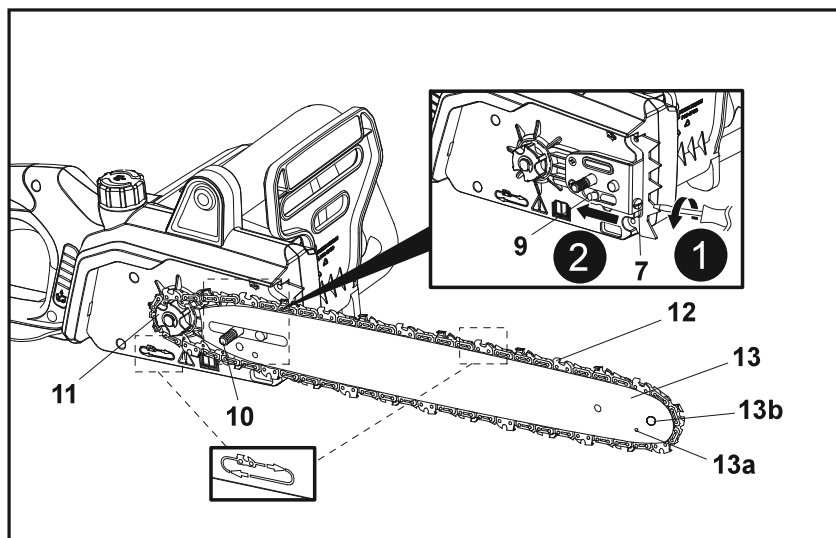

Fig. 3

7. La dirección de la cadena es en el sentido indicado por la flecha. Asegúrese de que la cadena (12) está colocada correctamente sobre la rueda dentada (13b) de la espada (13) (Fig. 4).

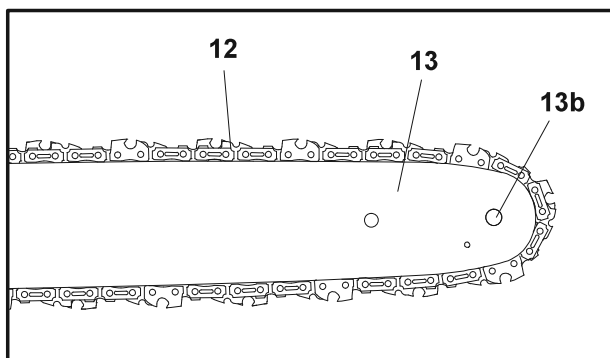

Fig. 4



ADVERTENCIA: La dirección de las "cuchillas" de la cadena debe ser la indicada por el símbolo y la flecha de la espada. Asegúrese de que la espada y la cadena estén correctamente montadas en la dirección adecuada; de lo contrario, la cadena no funcionará correctamente y puede ser un riesgo para el usuario.

8. Con un destornillador adecuado (no incluido), atornille el tornillo tensor (7) hacia la derecha para ajustar el pasador tensor (9)/la espada (13) en esa dirección para tensar la cadena (12) y, a continuación, alinee y coloque la cubierta de la motosierra (15) sobre el perno de montaje (10) (Fig. 5, paso 1, 2 y 3).

- Coloque y ajuste un poco la tuerca de bloqueo (14) hacia la derecha con la llave incluida (25) (Fig. 5, paso 4). Asegúrese de que la espiga (15a) se ha introducido correctamente en la ranura (8). No apriete la tuerca de bloqueo (14) completamente; primero es necesario tensar la cadena.

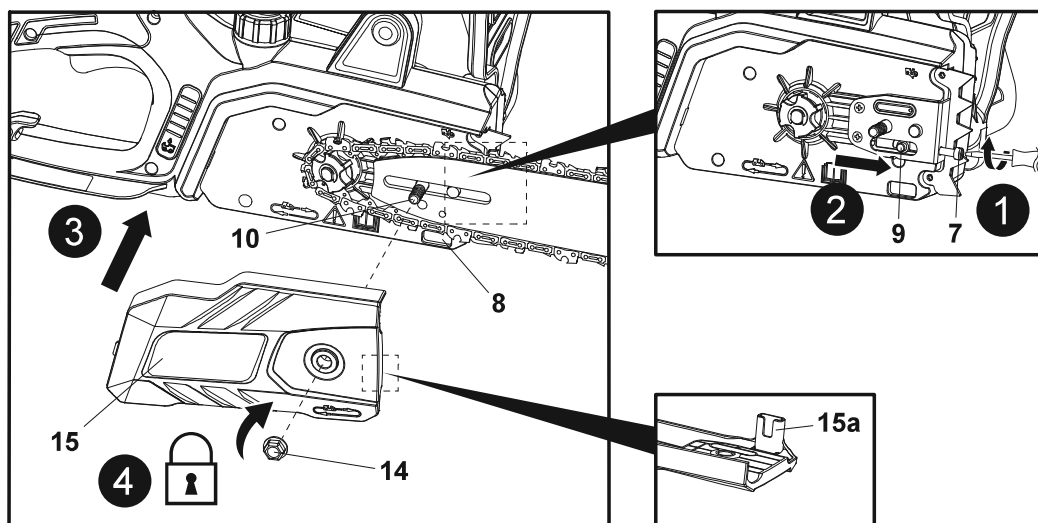

Fig. 5



NOTA: La cadena aún no está tensa. Tense la cadena como se describe en la sección "Tensado de la cadena". Después de utilizar el producto durante aproximadamente 1 hora, ajuste de nuevo la tensión de la cadena.

Tensado de la cadena

Compruebe siempre la tensión de la cadena antes de utilizarla, después de los primeros cortes y regularmente durante su uso (aproximadamente, cada cinco cortes). Tras la operación inicial, las cadenas nuevas se pueden alargar considerablemente. Esto es normal durante el período de rodaje; el intervalo entre futuros ajustes se prolongará rápidamente.



ADVERTENCIA: Desenchufe el producto de la fuente de alimentación antes de ajustar la tensión de la cadena.



Los bordes cortantes de la cadena están afilados. Lleve siempre guantes protectores al manipular la cadena.



Mantenga siempre la tensión adecuada de la cadena. Si la cadena está floja, aumenta el riesgo de rebote. Si la cadena está floja, puede salir despedida de la ranura de la espada. Esto puede lesionar al operario y dañar la cadena. Si la cadena está floja, se produce un desgaste rápido de la cadena, la espada y el engranaje.

Si la cadena está demasiado tensa, se sobrecargará el motor y se producirán daños; una tensión insuficiente puede causar un descarrilamiento de la cadena; una cadena con la tensión correcta ofrece las mejores características de corte y una vida útil prolongada. La vida útil de la cadena depende principalmente de una lubricación suficiente y un tensado correcto.

- Coloque el producto sobre una superficie plana adecuada con la cubierta de la motosierra (15) orientada hacia usted.
- Compruebe la tensión de la cadena levantando con una mano la cadena (12) contra el peso del producto. La tensión correcta de la cadena se consigue cuando esta se puede levantar aproximadamente 2-4 mm de la espada (13) en el centro (Fig. 6, 7).

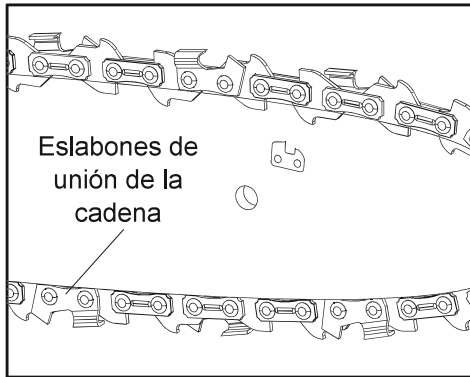

Fig. 6

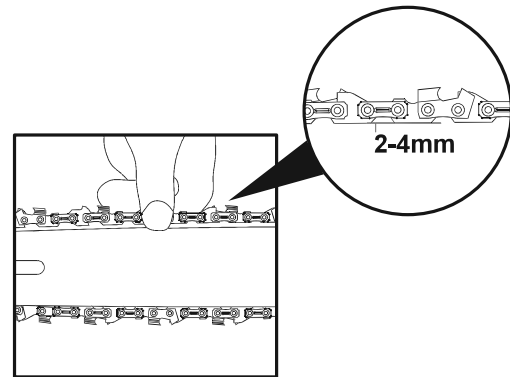

Fig. 7

3. Si observa que la cadena (12) está demasiado floja o apretada, ajuste la tensión.
4. Desajuste un poco la tuerca de bloqueo (14) y, a continuación, afloje o apriete el tornillo tensor (7) para ajustar el pasador tensor (9)/ la espada (13) hacia la izquierda o la derecha hasta que los "eslabones de unión" de la cadena toquen ligeramente el borde inferior de la espada (13) y manténgala en esa posición.
5. Con la mano enguantada, tire de la cadena (12) a lo largo de la parte superior de la espada (13) de un extremo a otro, varias veces. La cadena (12) debe percibirse ajustada, pero también poder moverse libremente. Si se ha ajustado la tensión de la cadena, vuelva a comprobar la tensión de acuerdo con el paso 2.
6. Después del ajuste, vuelva a apretar la tuerca de bloqueo (14).

Lubricación de la cadena



ADVERTENCIA: El producto no se suministra lleno de aceite de cadena. Es indispensable llenar el producto de aceite de cadena antes de usarlo. No utilice nunca el producto sin aceite de cadena, ya que esto causará graves daños en el producto.

Si la cadena se utiliza seca o con muy poco aceite de cadena, disminuirá la eficiencia de corte, se reducirá la vida útil del producto, y se producirá un rápido desgaste de la cadena y de la espada debido al sobrecalentamiento.

Algunos síntomas evidentes de la insuficiencia del aceite de cadena son la aparición de humo o decoloración de la espada. Una lubricación adecuada de la cadena durante las operaciones de corte es esencial para reducir al mínimo la fricción con la espada.

1. Coloque el producto sobre una superficie estable y nivelada, con el tapón del depósito de aceite (2) hacia arriba. Recomendamos colocar una hoja no inflamable debajo del producto.
2. Desenrosque el tapón del depósito de aceite (2) y apártelo (Fig. 8).

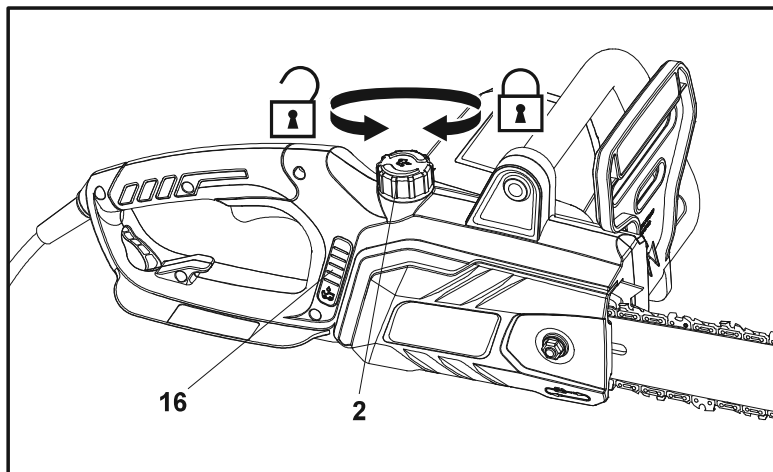

Fig. 8

3. Introduzca el lubricante adecuado en el depósito utilizando un embudo de aceite con filtro para evitar la entrada de suciedad en el depósito. Recomendamos el uso de aceite de cadena respetuoso con el medio ambiente, específicamente diseñado para uso con este producto.



NOTA: En verano, utilice SAE #30; en invierno, o si los árboles tienen demasiada savia, utilice SAE #10.

4. No deje que el nivel de aceite baje de la marca de "MIN" (mínimo) de la mirilla de nivel de aceite (16), pero tampoco llene el depósito en exceso; deje aproximadamente 5 mm de espacio entre la parte superior del aceite y el borde interior del depósito para permitir que el aceite se expanda (Fig. 9).

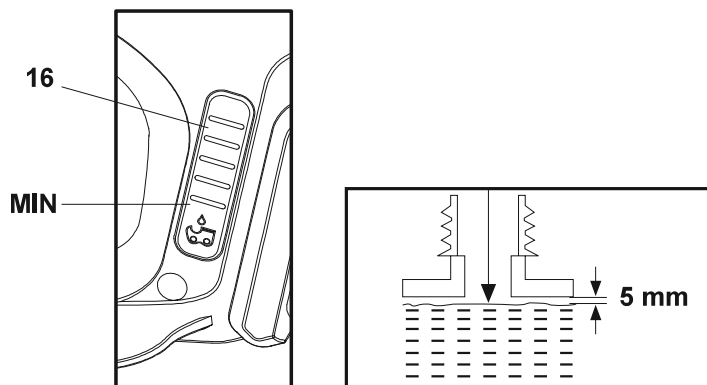

Fig. 9



NOTA: Hacia el final de la temporada, es recomendable rellenar el depósito de lubricante según sea necesario para cada corte, de forma que el aceite se agote completamente antes de almacenar el producto.

5. Compruebe la mirilla de nivel de aceite (16) antes del arranque y con frecuencia durante el funcionamiento. Rellene el aceite cuando su nivel esté cerca de la parte inferior de la mirilla de nivel de aceite (16) (Fig. 9).
6. Limpie el lubricante derramado con una bayeta suave y vuelva a colocar el tapón del depósito de aceite (2).



NOTA: Elimine siempre el lubricante, el aceite usado y los objetos contaminados con ellos de conformidad con las normativas locales.

Comprobación



NOTA: Realice la siguiente prueba antes de utilizar el producto.

Este producto está equipado con un sistema de lubricación automático. El sistema de lubricación proporciona automáticamente la cantidad correcta de aceite a la espada y la cadena.

Para comprobar la lubricación, es preciso arrancar el producto. Antes de la comprobación, el producto debe estar completamente montado y el operario debe haber leído todas las instrucciones.

1. Asegúrese de que la espada (13) y la cadena (12) están en su lugar al comprobar el suministro de aceite.
2. Arranque el producto, déjelo en marcha sin carga y compruebe si el aceite de cadena se suministra como se muestra en la figura (Fig. 10, 11).

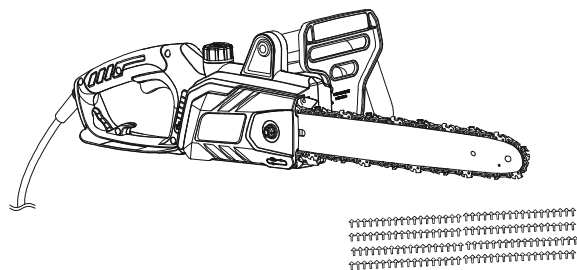

Fig. 10

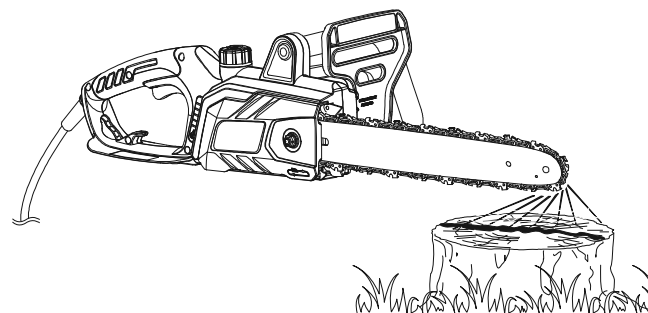

Fig. 11

Conexión a la fuente de alimentación

Por motivos de seguridad, el producto está equipado con un cable de alimentación corto (20). No conecte el producto directamente a la fuente de alimentación mediante este cable. Es necesario un cable alargador adecuado para el funcionamiento. Respete los requisitos técnicos de este producto cuando compre un cable alargador.



NOTA: Por su seguridad, es necesario que el enchufe conectado a este producto esté siempre conectado a un prolongador. El prolongador debe ser apto para uso en el exterior y contar con tomas de corriente protegidas frente a salpicaduras de agua. Asegúrese de que el prolongador es del tipo y tamaño adecuados para su producto ($\geq 1,0 \text{ mm}^2$).

Utilice siempre un suministro protegido por un dispositivo de corriente residual (RCD, $<30 \text{ mA}$).

1. Doble hacia atrás el prolongador a unos 40 cm del extremo e introduzca el lazo a través del orificio del protector trasero (21) (Fig. 12, paso 1).
2. Tire del mismo sobre la sujeción del cable (17) y tire con cuidado del cable para asegurarse de que quede bien sujeto (Fig. 12, paso 2)
3. Conecte el cable de alimentación (20) a la toma del prolongador (Fig. 12, paso 3).

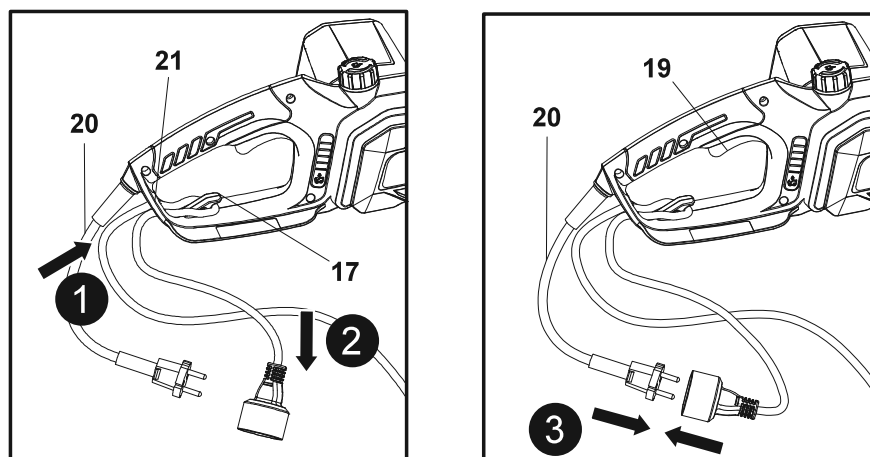

Fig. 12

4. Coloque el cable de forma que no quede atrapado en ramas o elementos similares durante el corte.
5. Asegúrese de que el interruptor de encendido/apagado (19) no quede pulsado.
6. Conecte el enchufe del prolongador a una toma de corriente apta.



ADVERTENCIA: Compruebe la tensión. La tensión debe ser conforme con la información que figura en la etiqueta de valores nominales.

Si utiliza un prolongador, debe ser apto para uso en el exterior y contar con tomas de corriente protegidas frente a salpicaduras de agua.

Asegúrese de que el prolongador es del tipo y tamaño correctos para su producto.

- 1,5 mm² para una longitud de 60 m máximo
- 2,5 mm² para una longitud de 100 m máximo

7. El producto está listo para utilizarse.

ES Funciones y ajustes

Uso previsto

Esta motosierra eléctrica modelo NMCS1800 se ha designado para una entrada nominal de 1800 vatios.

El producto está diseñado para cortar troncos y ramas con un espesor máximo de 30 cm.

No debe utilizarse para cortar otros materiales, como plástico, piedra, metal, madera que contenga objetos extraños o materiales que sean nocivos para la salud. Este producto no debe utilizarse fuera de instalaciones domésticas, por ejemplo, para cortar leña en zonas boscosas.

El producto solamente se puede utilizar con la combinación de espada/cadena indicada en estas instrucciones. No se permite el uso de otros tipos o tamaños.

Este producto permite realizar cortes verticales y horizontales. Las secciones longitudinales solo las pueden cortar profesionales.

No utilice este producto sobre mojado o en condiciones de humedad.

Por motivos de seguridad, es fundamental leer el manual de instrucciones completo antes de usar el producto por primera vez, así como seguir todas las indicaciones incluidas en él.

Este producto está diseñado solamente para uso doméstico privado, no para uso comercial. No se debe utilizar para fines distintos de los indicados en el manual.

Freno de cadena

El freno de cadena es un mecanismo de seguridad activado por la protección delantera (palanca del freno de cadena) (4). Cuando se produce el efecto de rebote, la cadena se detiene inmediatamente.

Freno de cadena desactivado: cuando la palanca del freno de cadena (4) está en la posición de desactivación, el producto puede usarse con normalidad (Fig. 13).

Freno de cadena activado: cuando la palanca del freno de cadena (4) está en la posición de activación, la cadena se detiene inmediatamente (Fig. 14).

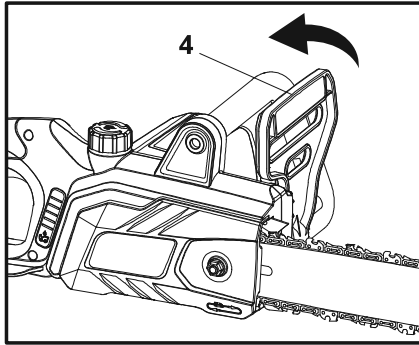

Fig. 13. Freno de cadena desactivado

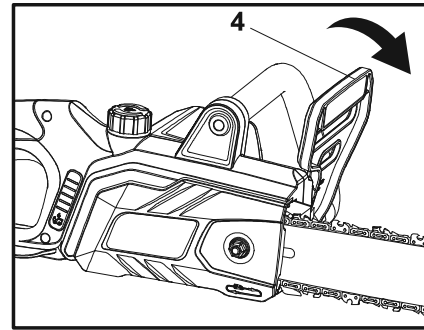

Fig. 14. Freno de cadena activado

Prueba del freno de cadena



ADVERTENCIA: Antes de utilizar este producto, compruebe siempre que el freno de cadena está en perfecto estado de funcionamiento.

La siguiente comprobación de funcionamiento debe llevarse a cabo antes de cada uso. El propósito de esta prueba del freno de cadena es reducir la posibilidad de lesiones debido al rebote.

1. Asegúrese de que el freno de cadena está desactivado. Desactive el freno de cadena tirando de la protección delantera (palanca del freno de cadena) (4) hacia atrás, hacia la empuñadura delantera (3).
2. Coloque el producto en una superficie plana adecuada, asegúrese de que la cadena (12) no toca la superficie ni otros objetos.
3. Sostenga el producto con la mano izquierda en la empuñadura delantera (3) y la mano derecha en la empuñadura trasera (1) (Fig. 15).

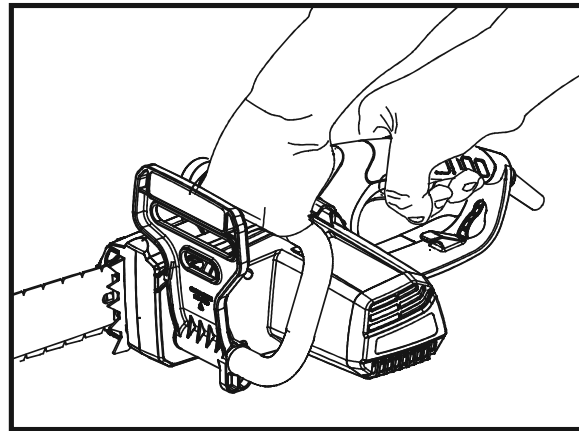

Fig. 15

4. Apriete el botón de bloqueo-apagado (18) y, a continuación, pulse el interruptor de encendido/apagado (19) para encender el producto y espere hasta que alcance la máxima velocidad.
5. Mientras el motor está en marcha, active el freno de cadena desplazando la mano izquierda hacia la protección delantera (palanca del freno de cadena) (4). La cadena (12) debería detenerse inmediatamente.



ADVERTENCIA: El motor no arrancará si el freno de cadena está en la posición de activación.



ADVERTENCIA: Si la cadena (12) y el motor no se detienen al accionar el freno de cadena, lleve el producto al centro de servicio autorizado más cercano o a una persona cualificada. No utilice el producto si el freno de la cadena no funciona correctamente.

El freno de cadena no debe usarse para arrancar y detener el producto durante un funcionamiento normal.

Interruptor de encendido/apagado

1. Mantenga pulsado el botón de bloqueo-apagado (18) en posición (Fig. 16, paso 1).
2. Presione el interruptor de encendido/apagado (19) para encender el producto (Fig. 16, paso 2). Seguidamente, suelte el botón de bloqueo-apagado (18).
3. Suelte el interruptor de encendido/apagado (19) para apagar el producto.

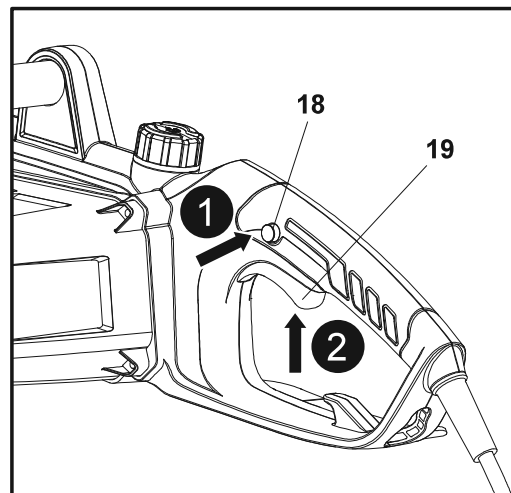

Fig. 16



ADVERTENCIA: El producto continuará girando durante un breve espacio de tiempo, incluso después de apagar el motor. Espere a que se detenga completamente antes de soltar el producto.

ES Funcionamiento

Funcionamiento general

1. Antes de cada uso, compruebe el producto, el cable de alimentación, el enchufe y los accesorios por si presentaran daños. No utilice el producto si está dañado o desgastado. Solucione cualquier problema que encuentre o solicite a un especialista cualificado que revise el producto.
2. Asegúrese de que los accesorios y las fijaciones estén bien instalados.
3. Compruebe regularmente el nivel de aceite de lubricación de la cadena y rellénelo si fuera necesario.
4. Sostenga siempre el producto por las empuñaduras (1, 3). Mantenga las empuñaduras secas y limpias de lubricantes para garantizar una sujeción segura.
5. Asegúrese siempre de que las rejillas de salida del aire (23) no estén obstruidas. Si es necesario, límpielas con un cepillo suave. Si las rejillas de salida del aire están obstruidas, el producto puede sobrecalentarse y dañarse.
6. Apague el producto inmediatamente si otras personas acceden a la zona en la que lo está utilizando. Espere siempre a que el producto se detenga completamente antes de soltarlo.

7. No realice un esfuerzo excesivo. Tómese descansos regulares para garantizar que puede concentrarse en el trabajo y controlar completamente el producto.
8. Antes de encender el producto, compruebe que este se ha montado correctamente y que todas las piezas móviles funcionan correctamente.
9. Durante el trabajo, asegúrese de que el producto no se golpee con objetos duros, ya que esto puede provocar daños.
10. Antes de encender el producto, compruebe que este se ha montado correctamente y que todas las piezas móviles funcionan correctamente. Compruebe siempre el funcionamiento del dispositivo de corriente residual (RCD) antes de utilizar el producto.



ADVERTENCIA: Las normativas de algunos países estipulan a qué hora del día y en qué días especiales está permitido utilizar los productos y qué restricciones se aplican. Pregunte a las autoridades locales para obtener información detallada, y cumpla las normativas para garantizar la tranquilidad del barrio y evitar cometer faltas administrativas.

Funcionamiento básico/procedimiento de corte



ADVERTENCIA: Por su naturaleza, las motosierras son máquinas muy peligrosas y tienen que manejarse con sumo cuidado.

Antes de utilizar este producto, le recomendamos encarecidamente que asista a un curso de formación sobre motosierras para que se familiarice con el mantenimiento y el uso de estos productos.

Consulte con atención este manual y siga todas las instrucciones de seguridad en todo momento. El fabricante no se hace responsable de ningún tipo de accidente/lesión provocado por un mal uso o el mantenimiento incorrecto de este producto.

1. Para dominar el uso de la herramienta, asista a un curso de formación en motosierras reconocido con objeto de aprender cómo utilizar motosierras de forma segura y eficaz. Familiarícese con todos los controles e interruptores. Practique todos los movimientos con el producto apagado.
2. Sujete siempre el producto firmemente con ambas manos: la empuñadura delantera (3) con la mano izquierda y la empuñadura trasera (1) con la mano derecha. Agarre bien ambas empuñaduras en todo momento durante el uso del producto. No utilice nunca el producto con una sola mano.
3. Utilice siempre el producto en una postura segura. Sostenga el producto en el lado derecho de su cuerpo (Fig. 17).

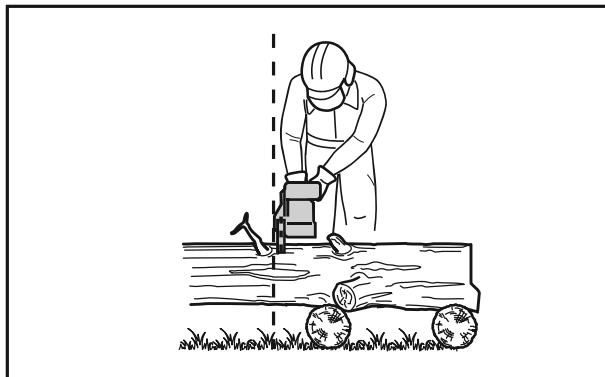

Fig. 17

4. Compruebe que la lubricación es la correcta según lo descrito en la sección "Montaje - Lubricación de la cadena" antes de realizar cualquier corte.

- Asegúrese de que la cadena (12) está funcionando a toda velocidad antes de entrar en contacto con la madera. Utilice el paragolpes con púas (5) para fijar el producto en la madera antes de comenzar a cortar y utilícelo como punto para hacer palanca al cortar (Fig. 18).

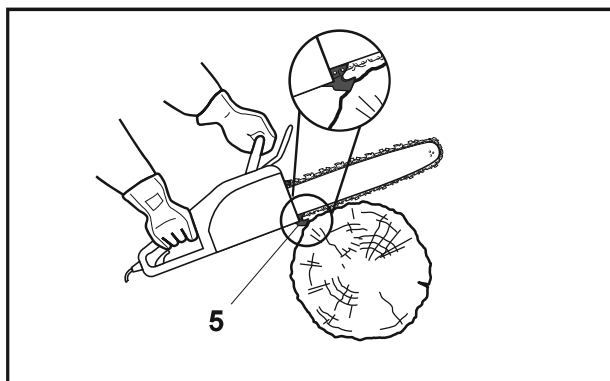

Fig. 18

- Reajuste el paragolpes con púas (5) en un punto bajo al cortar troncos gruesos tirando del producto ligeramente hacia atrás hasta que los dientes de agarre se suelten y vuelva a colocarlo en un nivel inferior para continuar serrando. No retire el producto completamente de la madera.
- No fuerce la cadena de sierra durante el corte; deje que la cadena haga su trabajo, utilizando los dientes de agarre para aplicar la presión de palanca mínima.
- No utilice el producto con los brazos completamente extendidos, no intente serrar zonas de difícil alcance ni utilice la herramienta en una escalera. No utilice nunca el producto por encima de la altura de los hombros (Fig. 19).

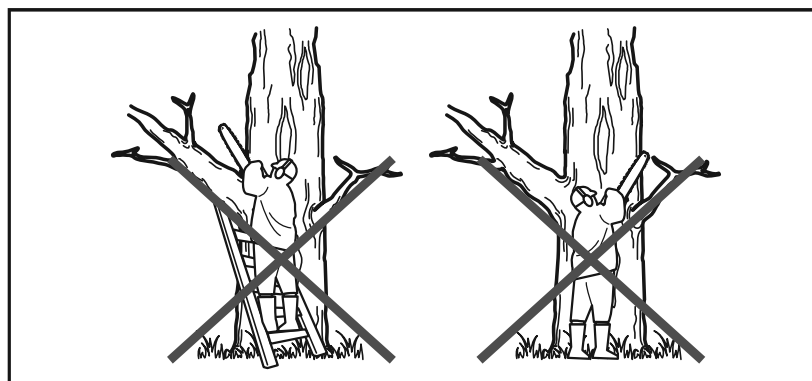

Fig. 19

- El serrado óptimo se consigue si la velocidad de la cadena permanece constante durante el corte.
- Tenga cuidado al llegar al final del corte. El peso del producto puede cambiar de forma inesperada al salir de la madera. Esto puede causar accidentes en las piernas y los pies. Retire siempre el producto de un corte de madera mientras el producto está en marcha.
- Compruebe que la alimentación de aceite a la cadena funciona correctamente; ponga la motosierra en marcha a velocidad media y asegúrese de que la cadena recibe una capa uniforme de aceite.

Rebote



ADVERTENCIA: Tenga cuidado con el rebote. El rebote puede producir una pérdida de control peligrosa del producto, lo que podría provocar lesiones graves o mortales en el operario u otras personas que se encuentren en las cercanías. Esté siempre alerta, ya que el rebote rotacional y el rebote de pinzamiento son graves peligros en el funcionamiento del producto y la principal causa de la mayoría de los accidentes.



El rebote puede ocurrir cuando la punta de la espada toca un objeto o cuando la madera bloquea la cadena en el corte.

En algunos casos, el contacto con la punta de la espada (13) puede provocar una reacción inversa muy rápida que hace rebotar la espada hacia arriba, en dirección al operario (Fig. 20, 21, 22).

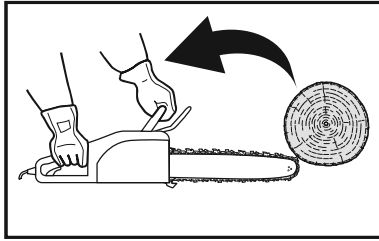

Fig. 20

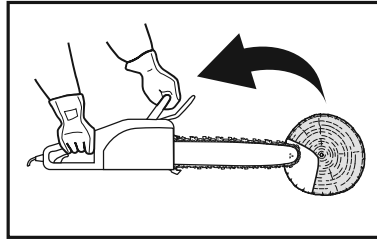

Fig. 21

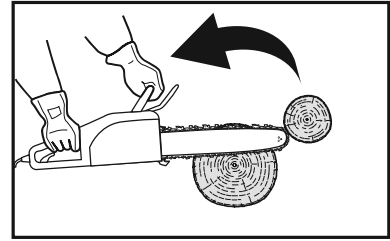

Fig. 22

1. El pinzamiento de la cadena (12) en la parte inferior de la espada (13) puede tirar del producto hacia adelante, en dirección contraria al operario (Fig. 23).
2. El pinzamiento de la cadena (12) en la parte superior de la espada (13) puede empujar rápidamente la espada hacia atrás, en dirección al operario (Fig. 24).

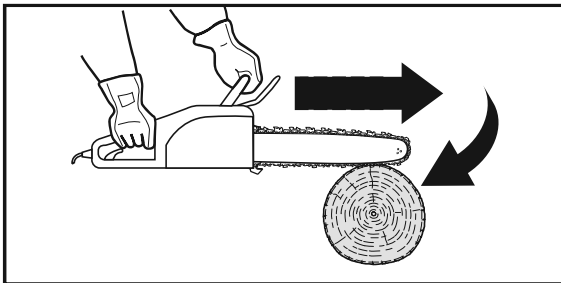

Fig. 23

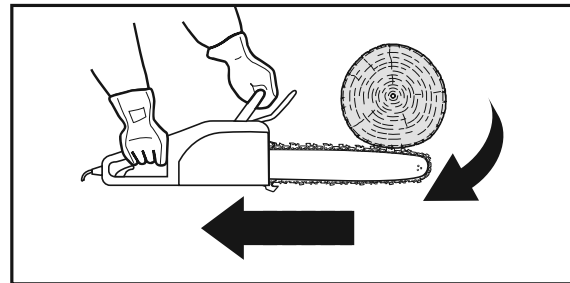

Fig. 24

3. Cualquiera de estas reacciones puede hacerle perder el control del producto, lo que podría provocar lesiones personales graves o incluso la muerte.
4. Si comprende los fundamentos básicos del "rebote", puede reducirse o eliminarse el elemento sorpresa. La sorpresa repentina contribuye a la mayoría de los accidentes.
5. Agarre el producto firmemente con ambas manos; la mano derecha debe estar en la empuñadura trasera (1) y la mano izquierda en la empuñadura delantera (3) cuando el motor está en marcha. Agarre el producto firmemente con los pulgares y los demás dedos alrededor de las empuñaduras (1, 3). Un agarre firme le ayudará a reducir el "rebote" y a mantener el control del producto.
6. Lea atentamente todas las advertencias de seguridad y las instrucciones de uso antes de intentar utilizar este producto.

Cómo evitar el rebote:

1. Sierre con la espada en un ángulo plano.
2. No trabaje nunca si la cadena está floja, estirada o muy desgastada.
3. Asegúrese de que la cadena está correctamente afilada.
4. No sierre nunca por encima de la altura de los hombros.
5. No trabaje nunca con la punta de la espada.
6. Sostenga siempre el producto firmemente con ambas manos.
7. Utilice siempre una cadena con bajo nivel de rebote.
8. Aplique los dientes de agarre de metal para sujetar el producto a la pieza de trabajo.
9. Asegúrese de que la cadena tiene la tensión correcta.
10. Corte únicamente con el motor a altas velocidades.
11. No deje que la punta de la espada entre en contacto con un tronco, una rama ni ningún otro obstáculo que pueda ser golpeado al usar el producto.
12. Siga las instrucciones de afilado y mantenimiento del fabricante de la cadena.

13. Utilice únicamente espadas y cadenas de repuesto especificadas por el fabricante o recambios equivalentes.



ADVERTENCIA: La mayoría de los accidentes por "rebote" se producen al desramar. Preste atención a la posición de la zona de "rebote" de la espada al cortar ramas que estén bajo tensión.

Tala de árboles



ADVERTENCIA: Antes de empezar a trabajar o de intentar talar un árbol, consulte con las autoridades locales para asegurarse de que tiene permiso.

Aunque esté en su propio jardín, puede que se encuentre en una zona protegida, el árbol que desea talar esté protegido o dicho árbol aparezca en los planos de su casa; en todas estas situaciones, entre otras muchas, debe solicitar un permiso antes de comenzar a trabajar.

1. Al realizar tareas de tala y seccionamiento entre dos o más personas al mismo tiempo, las labores de tala deben separarse de las labores de seccionamiento por una distancia de al menos el doble de la altura del árbol en cuestión. Los árboles no se deben talar de forma que pueda poner en peligro a una persona, golpear un cable o provocar daños materiales. Si el árbol entra en contacto con un cable, debe notificarse inmediatamente a la empresa propietaria.
2. El operario del producto debe situarse en el lado ascendente del terreno, ya que es probable que el árbol ruede o se deslice hacia abajo una vez talado.
3. Debe planificar y preparar una ruta de escape antes de iniciar el corte. La ruta de escape debe ir hacia atrás diagonalmente hasta la parte trasera de la línea de caída esperada (Fig. 25).

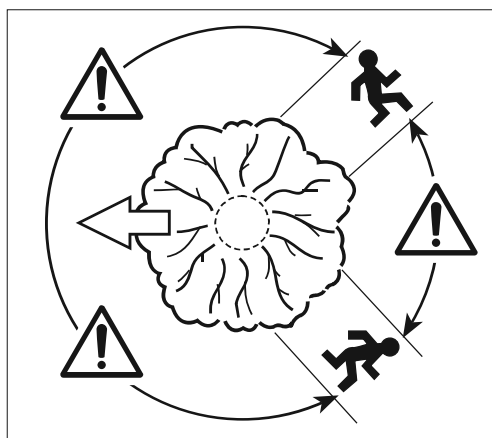

Fig. 25

4. Antes de comenzar la tala, tenga en cuenta la inclinación natural del árbol, la ubicación de ramas grandes y la dirección del viento para calcular hacia dónde caerá el árbol.
5. Retire la suciedad, las piedras, la corteza suelta, los clavos, las grapas y los cables que haya en el árbol.

Corte inferior de muesca

Haga la muesca (Fig. 26, B) de 1/3 del diámetro del árbol, perpendicular con respecto a la dirección de caída (Fig. 26). Realice primero el corte de muesca horizontal inferior. Esto ayudará a evitar el pinzamiento de la cadena o de la espada al hacer la segunda muesca.

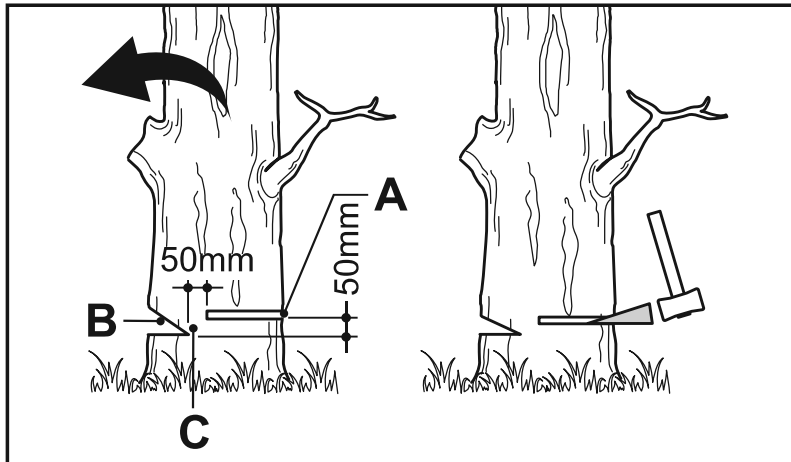

Fig. 26

Corte posterior de tala

1. Realice el corte posterior de tala (Fig. 26, A) al menos 50 mm más alto que el corte de muesca horizontal (Fig. 26). Haga el corte posterior de tala paralelo con el corte de muesca horizontal. Realice el corte posterior de tala de forma que quede suficiente madera que actúe como bisagra. La madera de bisagra (Fig. 26, C) impide que el árbol se tuerza y caiga en la dirección incorrecta. No corte toda la bisagra.
2. Al acercarse a la bisagra, el árbol debería empezar a caer. Si hay alguna posibilidad de que el árbol no caiga en la dirección deseada, o de que se balancee hacia atrás y bloquee la cadena, pare de cortar antes de finalizar el corte posterior de tala; a continuación, utilice cuñas de madera, plástico y aluminio para abrir el corte y lograr que el árbol caiga en la dirección deseada.
3. Cuando el árbol comience a caer, retire el producto del corte, pare el motor, deje el producto en el suelo y utilice la ruta de escape planificada. Esté alerta por si caen ramas y tenga cuidado con los lugares en los que pisa.

Desrame y poda

Desramar consiste en retirar las ramas de un árbol caído. Al desramar, deje las ramas inferiores grandes para que soporten el tronco sobre el suelo. Retire las ramas pequeñas de un corte (Fig. 27). Las ramas bajo tensión deben cortarse de abajo arriba para evitar que el producto quede atascado.

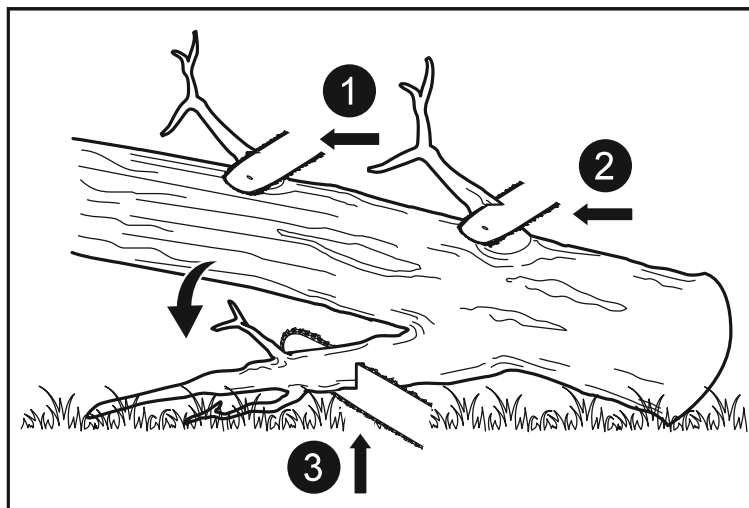

Fig. 27



ADVERTENCIA: No se suba nunca a un árbol para desramar ni podar. No se sitúe sobre una escalera, una plataforma, un tronco o cualquier otra posición en la que podría perder el equilibrio o el control de la sierra. Al podar árboles, es importante no hacer el corte al ras del tronco hasta después de haber cortado la rama más arriba para reducir el peso. Esto evita que se desprenda la corteza del tronco.



ADVERTENCIA: Si las ramas que desea podar están situadas por encima de la altura del pecho, contrate a un profesional para que realice la tarea.

Corte de maderas en tensión

Una madera en tensión es cualquier tronco, rama, tocón con raíces o retoño doblado y en tensión por parte de otra madera, de forma que sufrirá un efecto de resorte al cortar o retirar la madera que la está sujetando (Fig. 28).

En un árbol caído, un tocón con raíces tiene muchas probabilidades de regresar a su posición vertical durante el corte de seccionamiento para separar el tronco del tocón.

Tenga mucho cuidado con las maderas en tensión, ya que son muy peligrosas.

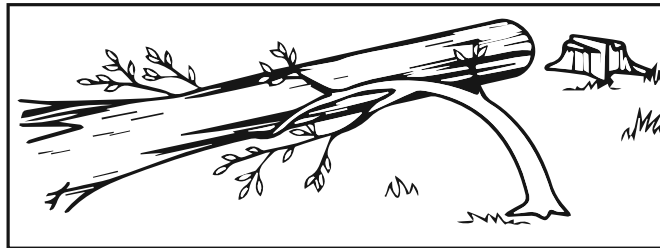

Fig. 28

Seccionamiento de un tronco

Seccionar o cortar transversalmente consiste en cortar un tronco en secciones más pequeñas. Es importante asegurarse de que los pies están en posición firme y el peso está distribuido de manera uniforme entre ambos pies. Si es posible, debe levantarse el tronco y sujetarse mediante ramas, troncos o calzos.

1. Siga estas sencillas instrucciones para facilitar el corte. Cuando el tronco está apoyado en toda su longitud (Fig. 29), se corta desde la parte superior (seccionamiento superior).

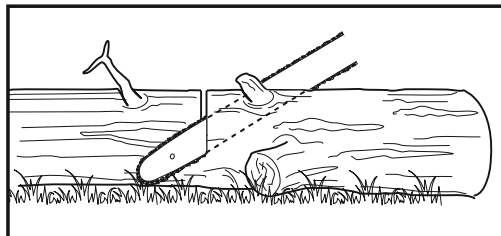

Fig. 29

2. Cuando el tronco está apoyado en un extremo (Fig. 30), corte 1/3 del diámetro de la parte inferior (seccionamiento inferior). A continuación, realice el corte final haciendo un seccionamiento superior que se encuentre con el primer corte.

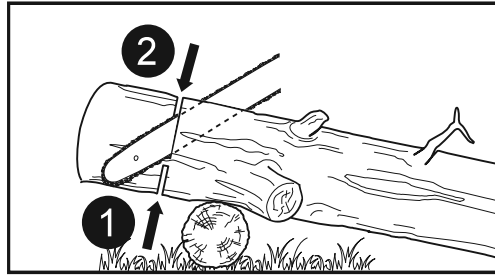

Fig. 30

3. Cuando el tronco está apoyado en ambos extremos (Fig. 31), corte 1/3 del diámetro de la parte superior (seccionamiento superior). A continuación, realice el corte final haciendo un seccionamiento inferior en los 2/3 inferiores hasta encontrarse con el primer corte.

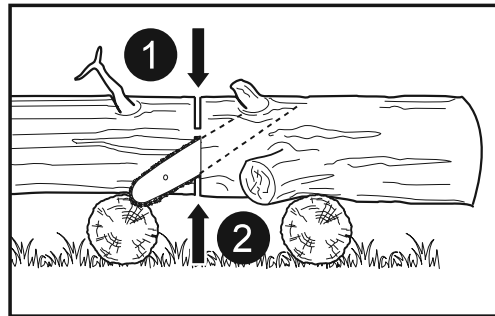

Fig. 31

4. Al seccionar en una pendiente, colóquese siempre en lado ascendente del tronco (Fig. 32). Al cortar, para mantener un control completo, libere la presión de corte cerca del final del corte sin relajar el agarre de las empuñaduras del producto. No deje que la cadena entre en contacto con el suelo. Tras finalizar el corte, espere a que la cadena se detenga antes de mover el producto. Pare siempre el motor antes de pasar de un árbol a otro.

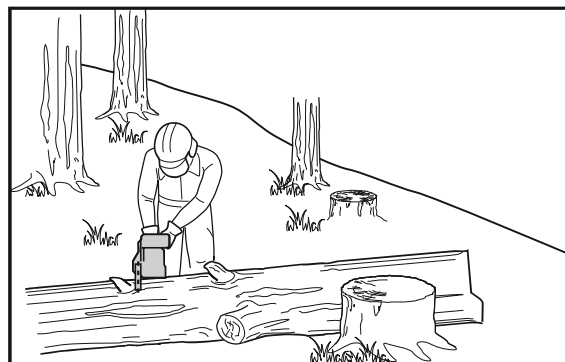

Fig. 32

5. Apoye los troncos pequeños en un soporte de serrado o en otro tronco durante el seccionamiento (Fig. 33).

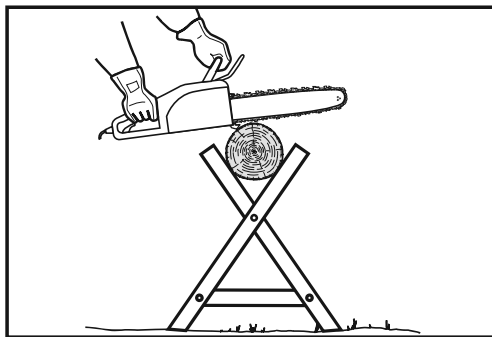

Fig. 33

6. Si el diámetro de la madera es lo suficientemente grande como para insertar una cuña de seccionamiento blanda sin tocar la cadena, utilice la cuña para mantener el corte abierto y así evitar el pinzamiento (Fig. 34).

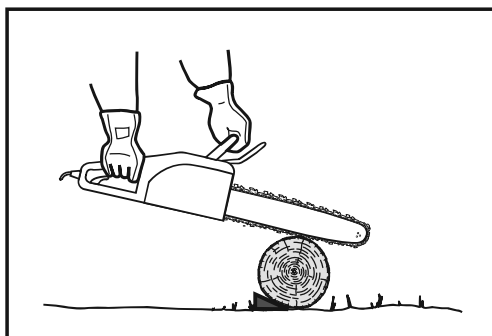

Fig. 34

Después del uso

1. Apague el producto, desconéctelo de la fuente de alimentación y deje que se enfríe.
2. Coloque la cubierta de la espada (24) en la cadena (12).
3. Revise, limpie y almacene el producto como se describe a continuación.

ES Cuidado y mantenimiento

Reglas de oro para el cuidado del producto



ADVERTENCIA: Antes de llevar a cabo tareas de inspección, mantenimiento y limpieza, apague siempre el producto, desconéctelo de la fuente de alimentación y deje que se enfríe.

1. Mantenga el producto limpio. Retire la suciedad después de cada uso y antes de su almacenamiento.
2. Una limpieza adecuada y regular ayudará a garantizar un uso seguro y prolongar la vida útil del producto.
3. Inspeccione el producto antes de cada uso por si hubiera piezas dañadas o desgastadas. No lo utilice si hay piezas rotas o desgastadas.



ADVERTENCIA: Realice solamente las labores de reparación y mantenimiento indicadas en estas instrucciones. Cualquier otro trabajo deberá realizarlo un especialista cualificado.

Limpieza general

1. Limpie el producto con una bayeta húmeda y jabón de pH neutro. Utilice un cepillo para las áreas de difícil acceso.
2. En particular, limpie las rejillas de salida del aire (23) después de cada uso con una bayeta y un cepillo.
3. Retire la suciedad incrustada con aire a alta presión (máx. 3 bares).



NOTA: No utilice productos químicos, abrasivos o alcalinos, u otros detergentes o desinfectantes agresivos para limpiar este producto, ya que podrían dañar sus superficies.

4. Compruebe si hay daños o desgaste. Repare los daños conforme a este manual de instrucciones, o bien lleve el producto a un centro de servicio autorizado antes de volver a usarlo.

Mantenimiento

Antes y después de cada uso, compruebe si el producto y los accesorios presentan desgaste y daños. Si es necesario, cámbielos por otros nuevos como se describe en este manual de instrucciones. Respete los requisitos técnicos.

Rueda dentada



NOTA: No es necesario quitar la cadena (12) para lubricar la rueda dentada (13b). La lubricación se puede realizar con el producto montado para su uso.

1. Limpie la rueda dentada (13b).
2. Con una pistola de engrase desechable, inserte la punta de aguja en el orificio de lubricación (13a) (Fig. 35) e inyecte grasa hasta que aparezca en el borde exterior de la rueda dentada (13b).

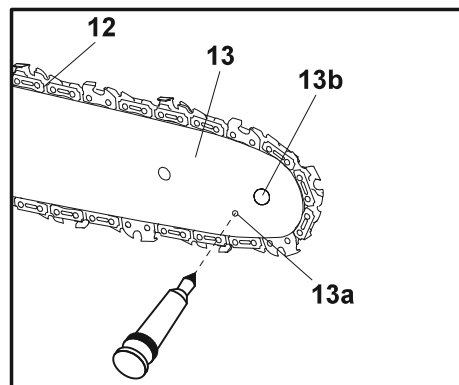

Fig. 35

3. Gire la cadena (12) con la mano. Repita el procedimiento de lubricación hasta que esté engrasada toda la rueda dentada (13b).

Mantenimiento de la espada y la cadena

Espada

La mayoría de los problemas con la espada se pueden prevenir con un mantenimiento adecuado del producto. Las causas más comunes son una lubricación incorrecta y un mal afilado/ajuste de los eslabones de corte y del talón de profundidad, lo que produce principalmente un desgaste irregular de la espada. Si la espada se desgasta de forma irregular, los raíles se ensanchan, lo que genera un martilleo de la cadena y dificulta la realización de cortes rectos. Si la espada no está suficientemente lubricada y el producto se utiliza con una cadena demasiado tensa, la espada se desgastará más rápidamente. Para reducir el desgaste de la espada, se recomienda llevar a cabo un mantenimiento correcto de la espada y de la cadena.

1. La espada (13) y la cadena (12) se desmontan en el orden inverso del proceso de montaje.
2. Compruebe el puerto de lubricación (6) por si estuviera atascado, y límpielo si es necesario para garantizar una lubricación adecuada de la espada y la cadena durante el uso de la herramienta. Utilice un alambre blando lo suficientemente pequeño para poder insertarlo en el orificio de descarga de aceite (Fig. 36)

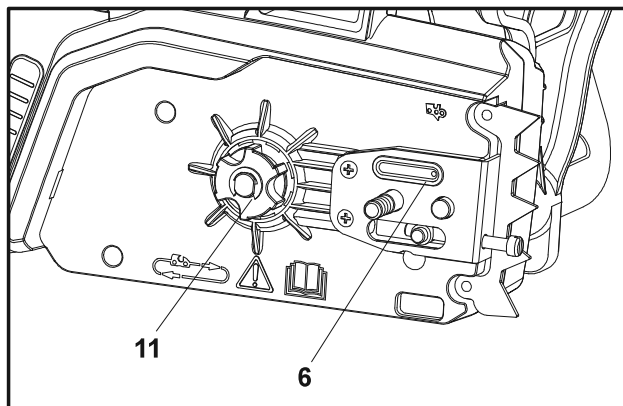

Fig. 36



NOTA: El estado de los conductos de aceite puede comprobarse fácilmente. Si los conductos están limpios, la cadena realizará automáticamente una pulverización de aceite unos segundos después de arrancar el producto. Este producto está equipado con un sistema de lubricación automático.

3. Compruebe el engranaje de transmisión (11). Si está desgastado o dañado debido al esfuerzo, deberá sustituirlo un agente de servicio autorizado o una persona cualificada.
4. Limpie los residuos de los raíles de la espada (13) con un destornillador, una espátula, un cepillo de alambre u otra herramienta similar. Esto mantendrá abiertos los conductos de aceite para suministrar la lubricación adecuada a la espada (13) y a la cadena (12) (Fig. 37).

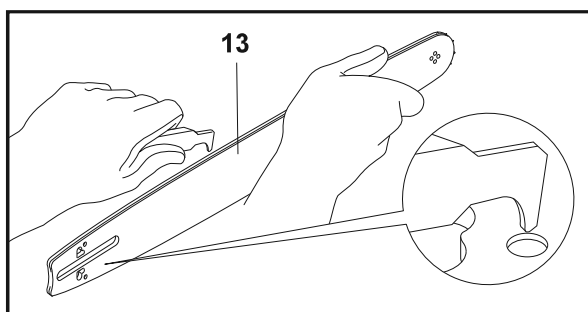

Fig. 37

5. Compruebe si el raíl de la espada presenta un desgaste anormal. Los dos lados del raíl deben estar a la misma altura cuando los mire a lo largo del borde. El desgaste anormal, como puede ver en la Fig. 38, indica que la espada tiene que sustituirse.

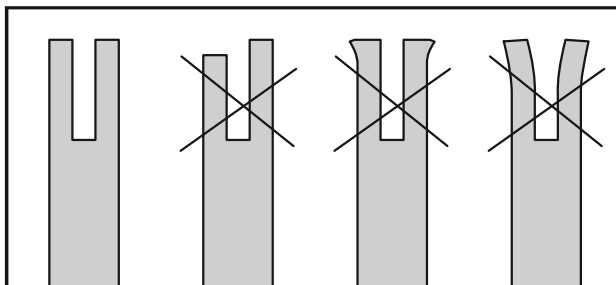

Fig. 38

6. De vez en cuando, desmonte la espada y dele la vuelta para que el desgaste sea uniforme, lo que prolongará la vida útil de la espada (13).
7. Compruebe la cadena por si presentara desgaste y daños. Si es necesario, sustitúyala. Un usuario experimentado puede afilar la cadena si está roma (consulte la sección "Afilado de la cadena" a continuación).
8. Vuelva a colocar la cadena (12) y la espada (13) como se describe en la sección "Montaje".

Afilado de la cadena



NOTA: No sierre nunca con una cadena roma. Sabrá que la cadena está roma si tiene que presionar el producto en el árbol y las virutas son muy pequeñas.

1. Lleve la cadena (12) a un centro de servicio autorizado para que este realice un afilado profesional o hágalo usted mismo con un kit de afilado adecuado. Observe también las instrucciones de afilado suministradas con el kit de afilado.



ADVERTENCIA: Afile la cadena únicamente si está formado para ello y tiene experiencia. Utilice las herramientas adecuadas para afilar la cadena.

2. La diferencia de altura entre el diente y el surco es la profundidad de corte. Al afilar la cadena (12), debe tener en cuenta los siguientes factores (Fig. 39).
 - Ángulo de limado
 - Ángulo de corte
 - Posición de la lima
 - Diámetro de la lima redonda
 - Profundidad de la lima

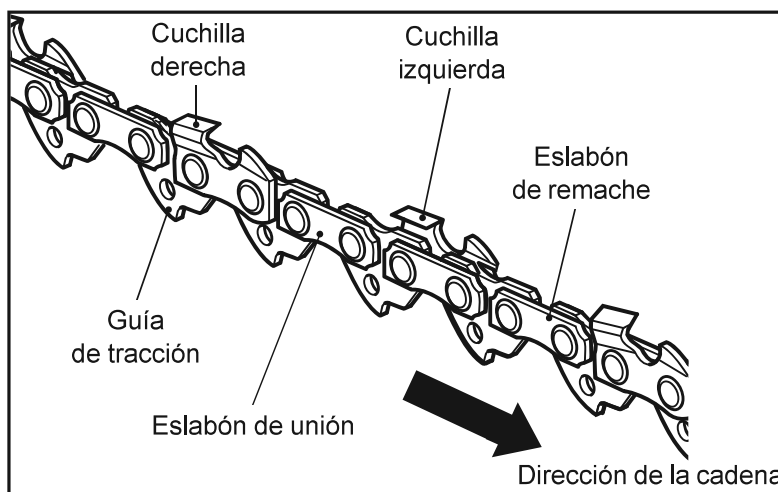

Fig. 39

3. Para afilar la cadena, siga estos pasos: Asegúrese de que la herramienta está desconectada de la fuente de alimentación.
 - Utilice guantes protectores.
 - Asegúrese de que la cadena está correctamente tensada.
 - Accione el freno de cadena para bloquear la cadena en la espada.
4. Utilice una lima de cadena con un diámetro de 1,1 veces la profundidad del diente de corte. Asegúrese de que el 20 % del diámetro de la lima se encuentra por encima de la placa superior de la cuchilla.



NOTA: La mayoría de los principales proveedores de herramientas pueden suministrarle una guía de lima, que es la forma más sencilla de sostener la lima en la posición correcta.

5. Lime con un ángulo perpendicular a la espada y con un ángulo de 25° con respecto a la dirección de desplazamiento (Fig. 40).

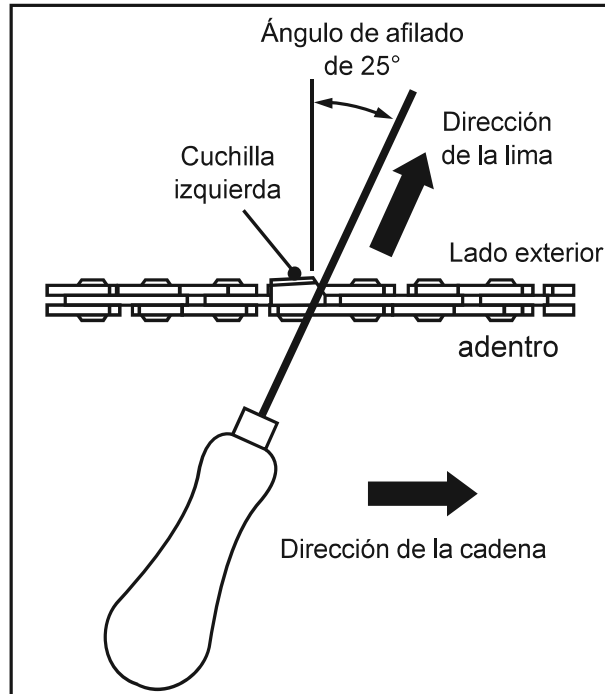

Fig. 40

6. Lime cada diente desde el interior hacia el exterior. Lime primero un lado de la cadena; a continuación, dele la vuelta a la motosierra y repita el proceso.
7. Afile cada diente en la misma medida utilizando el mismo número de pasadas.
8. Mantenga todas las longitudes de corte iguales. Compruebe la altura del talón de profundidad de seguridad cada 5 afilados. Si recorta los talones de profundidad, es fundamental restaurar el perfil original.
9. Utilice un instrumento de medición del talón de profundidad para comprobar la altura de este. La mayoría de los principales proveedores de herramientas pueden suministrarle dispositivos de medición del talón de profundidad (Fig. 41).

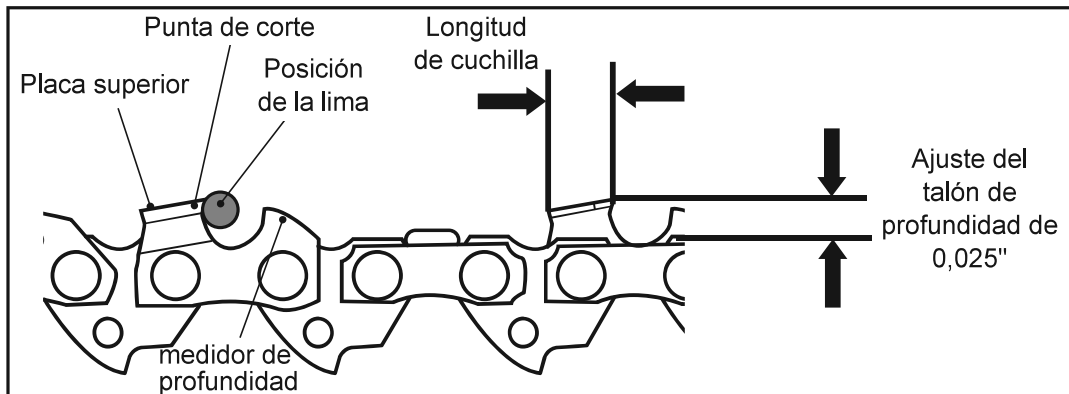

Fig. 41

Cable de alimentación

Si el cable de alimentación está dañado, debe sustituirlo el fabricante, su distribuidor local o una persona de cualificación similar para evitar riesgos de seguridad.

Piezas de repuesto/piezas de recambio

Las siguientes piezas de este producto las puede sustituir el consumidor. Puede obtener piezas de repuesto en un distribuidor autorizado o a través de nuestro servicio de atención al cliente.

Descripción	Número de modelo o especificación
Espada de la cadena	M1501452-1041
Cadena de sierra	CL15052

Reparación

Este producto no contiene piezas que pueda reparar el consumidor. Póngase en contacto con un centro de servicio autorizado o una persona cualificada para que lo compruebe y repare.

Almacenamiento

1. Apague el producto, desconéctelo de la fuente de alimentación y deje que se enfríe.
2. Limpie el producto como se describe anteriormente.
3. Coloque la cubierta de la espada (24) en la cadena (12).
4. Almacene el producto y sus accesorios en un lugar oscuro, seco, sin heladas y bien ventilado.
5. Almacene siempre el producto en un lugar inaccesible para los niños. La temperatura de almacenamiento ideal es de entre 10 °C y 30 °C.
6. Se recomienda utilizar el embalaje original para el almacenamiento o cubrir el producto con una tela o envoltorio adecuados para protegerlo del polvo.
7. Vacíe el depósito de aceite si no va a utilizar el producto durante un periodo de tiempo prolongado (más de 3 meses) y antes de almacenarlo para el invierno.

Transporte

1. Apague el producto, desconéctelo de la fuente de alimentación y deje que se enfríe.
2. Coloque la cubierta de la espada (24) en la cadena (12).
3. Sostenga siempre el producto por las empuñaduras (1, 3).
4. Proteja el producto frente a los impactos o vibraciones fuertes que puedan producirse durante su transporte en un vehículo.
5. Asegure el producto para evitar que se deslice o se caiga.

Resolución de problemas

A menudo, las posibles anomalías se deben a causas que el usuario puede arreglar por sí mismo. Por lo tanto, verifique el producto mediante esta sección. En la mayoría de los casos, el problema se puede resolver rápidamente.



ADVERTENCIA: Realice únicamente los pasos descritos en estas instrucciones. Cualquier otra labor de inspección, mantenimiento o reparación debe realizarla un centro de servicio autorizado o un especialista cualificado si usted no puede resolver el problema.

Problema	Posible causa	Solución
1. El producto no se pone en marcha	1.1. El producto no está conectado a la fuente de alimentación	1.1. Conéctelo a una fuente de alimentación
	1.2. El cable de alimentación o el enchufe tienen un defecto	1.2. Haga que un electricista especializado lo compruebe
	1.3. Freno de cadena conectado	1.3. Desactive el freno de cadena
	1.4. El producto tiene un defecto eléctrico de otro tipo	1.4. Haga que un electricista especializado lo compruebe
2. El producto no alcanza la máxima potencia	2.1. El prolongador no es apto para su uso con este producto	2.1. Utilice un prolongador adecuado
	2.2. La fuente de alimentación (p. ej., generador) suministra una tensión demasiado baja	2.2. Conecte el producto a otra fuente de alimentación
	2.3. Las rejillas de salida del aire están obstruidas	2.3. Limpie las rejillas de salida del aire
3. El resultado es insatisfactorio	3.1. La cadena no está tensada correctamente	3.1. Tense correctamente
	3.2. La cadena está roma o dañada	3.2. Afile o sustituya la cadena
	3.3. La boquilla de aceite de cadena está bloqueada	3.3. Limpie la boquilla de aceite
4. El producto se detiene de repente	4.1. La cadena está bloqueada	4.1. Elimine el bloqueo
	4.2. Depósito de aceite de cadena vacío	4.2. Rellene el aceite de cadena
5. El producto genera un ruido o una vibración excesivos	5.1. La cadena está roma o dañada	5.1. Sustitúyala por una nueva
	5.2. Aceite de cadena incorrecto	5.2. Vacíe el aceite sin usar y rellene con el aceite correcto

Reciclaje y eliminación



Los residuos procedentes de equipos eléctricos y electrónicos no deben desecharse con la basura doméstica. Deben reciclarse donde existan instalaciones destinadas a tal fin. Consulte a la autoridad local o acuda a una tienda cercana para que le informen sobre las opciones de reciclaje.

Para obtener más información, visite www.recycle-more.co.uk.

El producto se suministra en un embalaje que lo protege frente a daños durante el transporte. Conserve el embalaje hasta que esté seguro de que incluye todas las piezas y de que el producto funciona correctamente. A continuación, recicle el embalaje.

ES Garantía

Nos ocupamos especialmente en seleccionar materiales de alta calidad y usar técnicas de fabricación que nos permitan crear productos que aporten diseño y durabilidad. Este producto tiene una garantía del fabricante de 2 años frente a defectos de fabricación, a partir de la fecha de adquisición (si se adquiere en una tienda) o de entrega (si se adquiere por Internet), sin coste adicional para uso normal doméstico (ni profesional ni comercial).

Para presentar una reclamación en el marco de esta garantía, deberá presentar el comprobante de compra (como un recibo, factura de compra u otras pruebas admisibles en virtud de la ley aplicable); conserve su comprobante de compra en un lugar seguro. Para poder acogerse a esta garantía, el producto adquirido deberá ser nuevo; la garantía no se aplicará a productos de segunda mano o productos de exposición. A menos que la legislación vigente indique lo contrario, todo producto de sustitución entregado conforme a esta garantía estará cubierto solo hasta la fecha de vencimiento de la garantía original.

La presente garantía cubre los fallos y anomalías del producto siempre y cuando este se haya utilizado para los fines para los que está destinado y que su instalación, limpieza, cuidado y mantenimiento se hayan efectuado de conformidad tanto con la información descrita en estos términos y condiciones y en el manual del usuario, como con la práctica habitual, siempre y cuando esta no entre en conflicto con el contenido del manual de usuario.

Esta garantía no cubre defectos ni daños causados por el desgaste normal, ni daños que pudiesen ser resultado de usos indebidos, instalaciones o montajes deficientes, negligencia, accidente, uso indebido o modificación del producto. A menos que se indique lo contrario en la ley aplicable, esta garantía no cubre, bajo ningún concepto, los gastos accesorios (transporte, movimiento, costes de desinstalación y reinstalación, mano de obra, etc.) ni los daños directos o indirectos.

Esta garantía no cubre defectos y daños causados por o como resultado de:

- Uso y desgaste normal
- Sobrecarga, mal uso o negligencia
- Intentos de reparación realizados por personas no autorizadas
- Daños estéticos
- Daños causados por objetos extraños, sustancias o accidentes
- Daños accidentales o modificación
- Incumplimiento en seguir las pautas del fabricante
- Pérdida de los bienes

Si el producto es defectuoso, procederemos, en un plazo razonable, a su reparación, sustitución o reposición de piezas.

Los derechos en virtud de esta garantía tendrán vigencia en el país donde haya adquirido el producto. Las consultas relacionadas con la garantía deberán dirigirse a la tienda en la que adquirió el producto. La garantía es complementaria y no afecta a sus derechos legales.

Si adquirió este producto en España, el distribuidor será responsable de las faltas de conformidad del producto según las disposiciones establecidas en los artículos 114 a 124 del Real Decreto Legislativo 1/2007, con fecha del 16 de noviembre, por el que se aprueba el texto refundido de la Ley General para la Defensa de los Consumidores y Usuarios y otras leyes complementarias.

IMPORTANTE – GUARDE ESTA INFORMACIÓN PARA FUTURAS CONSULTAS: LEA ATENTAMENTE.



(EN) EU DECLARATION OF CONFORMITY
(FR) DÉCLARATION UE DE CONFORMITÉ
(PL) DEKLARACJA ZGODNOŚCI UE
(RO) DECLARAȚIA DE CONFORMITATE UE
(ES) DECLARACIÓN UE DE CONFORMIDAD
(PT) DECLARAÇÃO DE CONFORMIDADE UE

Product/ Produit/ Produkt/Produsul/Producto/Produto

- Corded chainsaw 1800W 35cm/ Filaire tronçonneuse électrique 1800W 35cm/ Elektryczna pilarka łańcuchowa 1800W 35cm/ Motofierastrau cu fir 1800W 35 cm/ Motosierra con cable de 1800W 35cm/ Motosserra com fios de 1800W 35cm
- NMCS1800
- Serial number range 000001 to 999999

Name and address of the manufacturer or his authorised representative:

Nom et adresse du fabricant ou de son mandataire:

Nazwa i adres producenta lub jego upoważnionego przedstawiciela:

Denumirea și adresa producătorului sau a reprezentantului său autorizat:

Nombre y dirección del fabricante o de su representante autorizado:

Nome e endereço do fabricante ou do respetivo mandatário:

Kingfisher International Products B.V.,
Rapenburgerstraat 175E,
1011 VM Amsterdam,
The Netherlands

This declaration of conformity is issued under the sole responsibility of the manufacturer.
La présente déclaration de conformité est établie sous la seule responsabilité du fabricant.
Niniejsza deklaracja zgodności wydana zostaje na wyłączną odpowiedzialność producenta.
Prezenta declarație de conformitate este emisă pe răspunderea exclusivă a producătorului.
La presente declaración de conformidad se expide bajo la exclusiva responsabilidad del fabricante.
A presente declaração de conformidade é emitida sob a exclusiva responsabilidade do fabricante.

Object of the declaration/Objet de la déclaration/Przedmiot deklaracji/Obiectul declarației/Objeto de la declaración/Objeto da declaração

Product/Produit/Produkt/Produsul/Producto/Produto

Model/Modèle/Model/Modelul/Modelo/Modelo

EAN

Corded chainsaw 1800W 35cm/ Filaire tronçonneuse électrique 1800W 35cm/ Elektryczna pilarka łańcuchowa 1800W 35cm/ Motofierastrau cu fir 1800W 35 cm/ Motosierra con cable de 1800W 35cm/ Motosserra com fios de 1800W 35cm

NMCS1800

5063022106216 (UK)
5063022105936 (EU)

The object of the declaration described above is in conformity with the relevant Union harmonisation legislation:

L'objet de la déclaration décrit ci-dessus est conforme à la législation d'harmonisation de l'Union applicable:

Wymieniony powyżej przedmiot niniejszej deklaracji jest zgodny z odnośnymi wymaganiami unijnego prawodawstwa harmonizacyjnego:

Obiectul declarației descris mai sus este în conformitate cu legislația relevantă de armonizare a Uniunii:

El objeto de la declaración descrita anteriormente es conforme con la legislación de armonización pertinente de la Unión:

O objeto da declaração acima descrito está em conformidade com a legislação de harmonização da União aplicável:

2006/42/EC as amended Machinery Directive
2014/30/EU as amended Directive Electromagnetic compatibility
2000/14/EC as amended Outdoor Noise Directive
2011/65/EU as amended Directive Restriction of the use of certain hazardous substances in electrical and electronic equipment
Directive 2006/42/CE relative aux machines
2014/30 / UE telle que modifiée Directive Compatibilité électromagnétique
Directive 2000/14/CE relative aux émissions sonores extérieures
Directive 2011/65/UE relative à la limitation de l'utilisation de certaines substances dangereuses dans les équipements électriques et électroniques
2006/42/WE w zmienionej dyrektywie maszynowej
2014/30 / UE ze zmianami Dyrektywa Kompatybilność elektromagnetyczna
2000/14/WE w zmienionej dyrektywie w sprawie hałasu na zewnątrz
2011/65 / UE ze zmianami Dyrektywa Ograniczenie stosowania niektórych niebezpiecznych substancji w sprzęcie elektrycznym i elektronicznym
2006/42/CE, astfel a fost modificată Directiva privind echipamentele
2014/30/UE, astfel a fost modificată Directiva privind compatibilitatea electromagnetică
2000/14/CE, astfel a fost modificată Directiva privind zgomotul în aer liber
2011/65/UE, astfel a fost modificată Directiva privind limitarea utilizării anumitor substanțe periculoase în echipamentele electrice și electronice
Directiva sobre maquinaria modificada 2006/42/CE
2014/30/UE modificada Directiva Compatibilidad electromagnética
2000/14/CE modificada Directiva sobre ruido al aire libre
2011/65/UE modificada Directiva Restricción del uso de determinadas sustancias peligrosas en equipos eléctricos y electrónicos
2006/42/CE como diretiva de máquinas alteradas
2014/30/UE como alteração da compatibilidade eletromagnética
2000/14/CE como diretiva de ruído exterior alterada

2011/65/UE como restrição diretiva alterada da utilização de certas substâncias perigosas em equipamentos elétricos e eletrônicos

Measured Sound Power Level
Le niveau de puissance acoustique mesuré
Zmierzony poziom mocy akustycznej
Nivel de putere acustică măsurat
Nivel de potencia sonora medido
Nivel de potência sonora medido
: 108.5 dB(A)

Guaranteed Sound Power Level
Le niveau de puissance acoustique garant
Gwarantowany poziom mocy akustycznej
Nivel de putere acustică garantat
Nivel de potencia sonora garantizado
Nivel de potência sonora garantido
: 114 dB(A)

References to the relevant harmonised standards used or references to the other technical specifications in relation to which conformity is declared:

Références des normes harmonisées pertinentes appliquées, y compris la date de celles-ci, ou des autres spécifications techniques, y compris la date de celles-ci, par rapport auxquelles la conformité est déclarée:

Odwołania do odnośnych norm zharmonizowanych, które zastosowano, wraz z datą normy, lub do innych specyfikacji technicznych, wraz z datą specyfikacji, w odniesieniu do których deklarowana jest zgodność:

Trimiteri la standardele armonizate relevante folosite, inclusiv data standardului, sau trimeri la celelalte specificații tehnice, inclusiv data specificațiilor, în legătură cu care se declară conformitatea:

Referencias a las normas armonizadas pertinentes utilizadas, incluidas las fechas de las normas, o referencias a las otras especificaciones técnicas, incluidas las fechas de las especificaciones, respecto a las cuales se declara la conformidad:

Referências às normas harmonizadas aplicáveis utilizadas, incluindo a data da norma, ou às outras especificações técnicas, incluindo a data da especificação, em relação às quais é declarada a conformidade:

EN 62841-1:2015
EN 62841-4-1:2020
EN IEC 55014-1:2021
EN IEC 55014-2:2021
EN IEC 61000-3-2:2019/A1:2021
EN IEC 61000-3-11:2019
EN ISO 3744:1995

Authorised signatory and technical file holder/signataire et responsable de la documentation technique autorisé/ podmiot uprawniony do wystawienia i adres prezechowywania dokumentacji technicznej/semnatar autorizat și deținător al dosarului tehnic/firmante autorizado y titular del expediente técnico/ signatário autorizado e detentor da ficha técnica

Kingfisher International Products B.V.,
Rapenburgerstraat 175E,
1011 VM Amsterdam,
The Netherlands



David Awe
Group Quality Director

: [25/04/2023]

Manufacturer:

UK Manufacturer:

Kingfisher International Products Limited,
1 Paddington Square, London, W2 1GG,
United Kingdom

EU Manufacturer:

Kingfisher International Products B.V.
Rapenburgerstraat 175E
1011 VM Amsterdam
The Netherlands

ES www.bricodepot.es

**Para consultar los manuales de instrucciones
en línea, visite www.kingfisher.com/products**

PT Motosserra com flos
de 1800 W,
35 cm

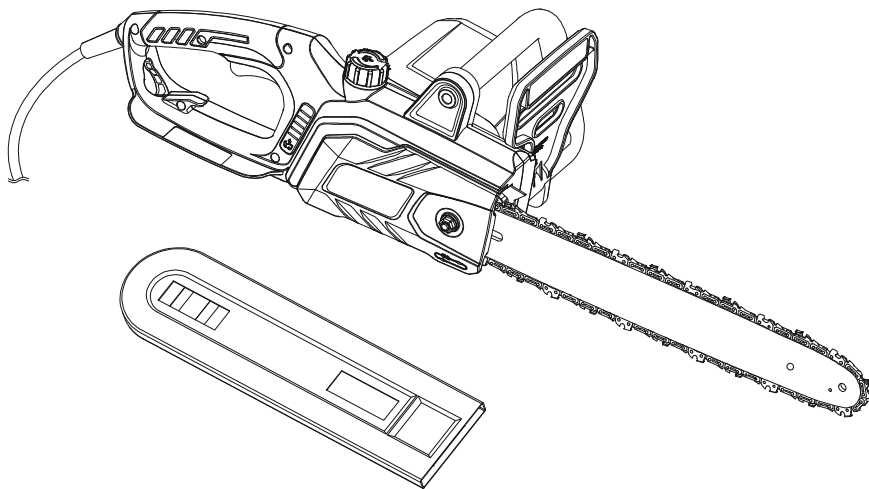

PT INSTRUÇÕES ORIGINAIS

IMPORTANTE – Estas instruções são para sua segurança. Leia-as atentamente antes de manusear o produto e guarde-as para referência futura.



V10423_5063022106216_MAND1_2223

NMCS1800
5063022106216
5063022105936

PT Peças

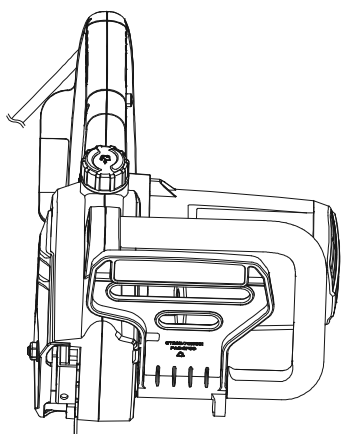

01. x1

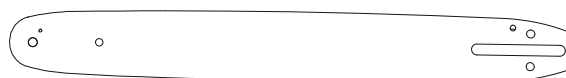

02. x1

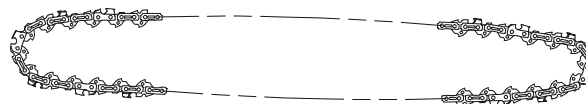

03. x1

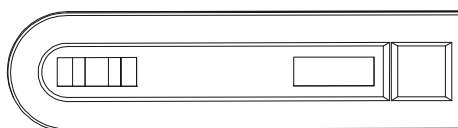

04. x1



05. x1

PT Vai precisar de

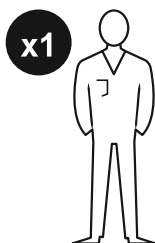

PT Índice

PT	
Descrição do produto	3
Segurança	4
Especificação técnica	16
Antes de começar	17
Funções e definições	25
Funcionamento	27
Cuidados e manutenção	35
Garantia	42
Declaração de conformidade	42

PT Descrição do produto

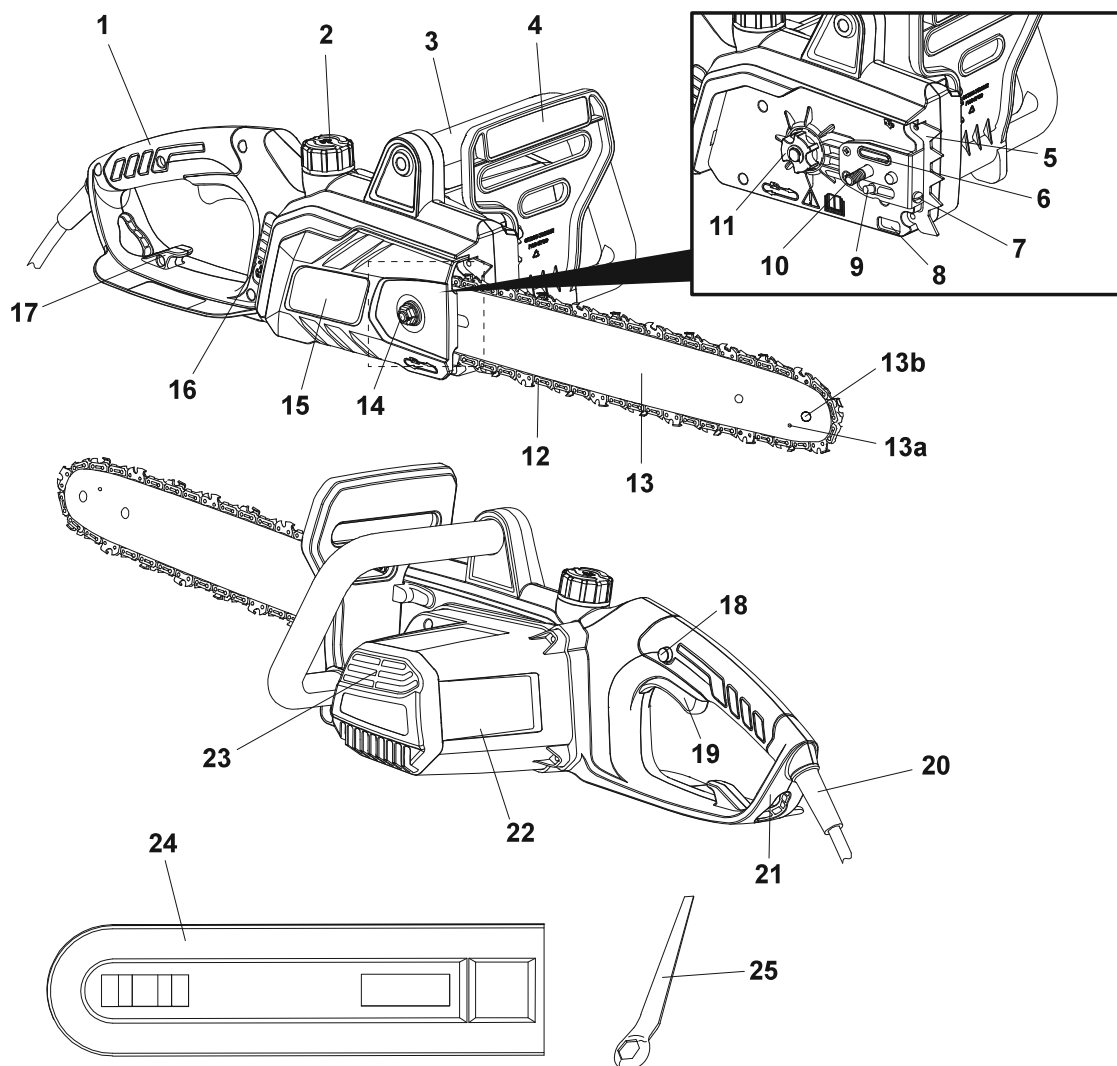

- | | | |
|---|--|--------------------------------------|
| 1. Pega traseira | 10. Parafuso de fixação | 17. Retentor de cabo |
| 2. Tapa do depósito de óleo | 11. Roda dentada de acionamento | 18. Botão de bloqueio |
| 3. Pega dianteira | 12. Corrente | 19. Interruptor para ligar/desligar |
| 4. Proteção dianteira
(alavanca do travão da corrente) | 13. Guia
a. Orifício de lubrificação
b. Roda dentada | 20. Cabo de alimentação com ficha |
| 5. Batente serrilhado | 14. Porca de bloqueio | 21. Proteção traseira |
| 6. Porta de lubrificação | 15. Cobertura da motosserra
a. Espigão* | 22. Alojamento do motor
a. Motor* |
| 7. Parafuso tensor | 16. Janela de nível de óleo | 23. Respiradouros |
| 8. Ranhura | | 24. Tapa da guia |
| 9. Pino de aperto | | 25. Chave |



NOTA: as peças marcadas com * não são apresentadas nesta vista geral. Consulte a respetiva peça no manual de instruções.



PT Segurança

Avisos de segurança gerais para ferramentas elétricas



AVISO! Leia todos os avisos, instruções, ilustrações e especificações de segurança fornecidos com esta ferramenta elétrica. *A não observância de todas as instruções listadas abaixo pode resultar em choque elétrico, incêndio e/ou ferimentos graves.*

Guarde todos os avisos e instruções para referência futura.

O termo "ferramenta elétrica" presente nos avisos refere-se a uma ferramenta ligada à rede elétrica (com cabo) ou uma ferramenta elétrica de funcionamento a bateria (sem fios).

Segurança na área de trabalho

- a) **Mantenha a área de trabalho limpa e bem iluminada.** *As áreas desorganizadas ou escuras são propícias a acidentes.*
- b) **Não opere ferramentas elétricas em atmosferas explosivas, como na presença de líquidos, gases ou pó inflamáveis.** *As ferramentas elétricas criam faíscas que podem favorecer a combustão do pó ou fumos.*
- c) **Mantenha as crianças e outros transeuntes afastados quando utilizar a ferramenta elétrica.** *Quaisquer distrações podem causar a perda de controlo.*

Segurança elétrica

- a) **As fichas das ferramentas elétricas devem corresponder à tomada. Nunca modifique a ficha de forma alguma. Não utilize adaptadores de tomada com ferramentas elétricas com ligação à terra (massa).** *Utilizar fichas não modificadas e tomadas correspondentes irá reduzir o risco de choque elétrico.*
- b) **Evite o contacto corporal com superfícies ligadas à terra como são os canos, radiadores, fogões e frigoríficos.** *Existe um maior risco de choque elétrico se o seu corpo estiver em contacto com a terra.*
- c) **Não exponha as ferramentas elétricas à chuva ou a condições de humidade.** *A entrada de água na ferramenta elétrica aumenta o risco de choque elétrico.*
- d) **Não utilize o cabo de forma negligente. Nunca puxe pelo cabo para transportar, puxar ou desligar a ferramenta elétrica. Mantenha o cabo afastado de fontes de calor, óleo, arestas afiadas e peças em movimento.** *Utilizar cabos danificados ou cruzados aumenta o risco de choque elétrico.*
- e) **Quando utilizar uma ferramenta elétrica no exterior, utilize uma extensão elétrica adequada a utilização no exterior.** *Utilizar uma extensão adequada para utilização no exterior reduz o risco de choque elétrico.*
- f) **Se não for possível evitar a utilização de uma ferramenta elétrica numa área com humidade, utilize uma alimentação elétrica protegida por um disjuntor diferencial residual (DDR).** *A utilização de um DDR reduz o risco de choque elétrico.*

Segurança pessoal

- a) **Mantenha-se alerta, veja o que está a fazer e use bom senso quando operar uma ferramenta elétrica. Não utilize uma ferramenta elétrica se estiver cansado ou sob a influência de drogas, álcool ou medicamentos.** *Um momento de distração ao utilizar ferramentas elétricas pode resultar em ferimentos graves.*

- b) **Utilize equipamento de proteção pessoal. Utilize sempre proteção ocular.** *A utilização de equipamentos de proteção, tais como máscara de pó, calçado de segurança antiderrapante, capacete ou proteções auditivas, para as condições adequadas irá reduzir o potencial de ferimentos pessoais.*
- c) **Evite o arranque accidental. Certifique-se de que o interruptor está desligado antes de pegar, transportar ou ligar a ferramenta a uma fonte de alimentação.** *O transporte de ferramentas com o dedo no interruptor ou o fornecimento de energia às ferramentas com o interruptor ligado é propício a acidentes.*
- d) **Remova quaisquer ferramentas ou chaves de ajustes antes de ligar a ferramenta elétrica.** *Esquecer uma ferramenta ou chave presa a uma peça rotativa da ferramenta elétrica pode resultar em ferimentos pessoais.*
- e) **Não se debruce. Mantenha sempre o equilíbrio e os pés bem assentes.** *Isto permite um maior controlo da ferramenta elétrica em situações inesperadas.*
- f) **Use vestuário adequado. Não utilize vestuário largo nem joias. Mantenha o cabelo e vestuário afastados das peças em movimento.** *As roupas largas, joias ou cabelos compridos podem ficar presos nas peças móveis.*
- g) **Se forem disponibilizados dispositivos para ligar a instalações de extração e recolha de poeira, certifique-se de que estes são ligados e utilizados corretamente.** *A utilização de dispositivos de recolha de pó pode reduzir os perigos relacionados com o pó.*
- h) **Não deixe que a familiaridade obtida através da utilização frequente de ferramentas lhe permita tornar-se complacente e ignorar os princípios de segurança das ferramentas.** *Uma ação descuidada pode causar ferimentos graves numa fração de segundo.*

Utilização e cuidados da ferramenta elétrica

- a) **Não force a ferramenta elétrica. Utilize a ferramenta elétrica adequada para a sua aplicação.** *Utilizar a ferramenta elétrica adequada permitirá concluir o trabalho de forma segura e com melhores resultados nas tarefas para as quais foi concebida.*
- b) **Não utilize a ferramenta elétrica se o interruptor não permitir ligar e desligar a mesma.** *Qualquer ferramenta elétrica que não possa ser controlada com o interruptor é perigosa e deve ser reparada.*
- c) **Desligue a ficha da fonte de alimentação e/ou retire a bateria, se amovível, da ferramenta elétrica antes de realizar quaisquer ajustes, alterar acessórios ou armazenar as ferramentas elétricas.** *Tais medidas de segurança preventivas reduzem o risco de ligar a ferramenta elétrica acidentalmente.*
- d) **Armazene as ferramentas elétricas paradas fora do alcance de crianças e não permita a respetiva utilização por pessoas não familiarizadas com a ferramenta elétrica ou com estas instruções.** *As ferramentas elétricas são perigosas nas mãos de utilizadores inexperientes.*
- e) **Efetue a manutenção das ferramentas elétricas e dos acessórios.** *Verifique a existência de desalinhamento ou prisão das peças móveis, quebras de peças e qualquer outra condição que possa afetar o funcionamento da ferramenta elétrica. Se estiver danificada, solicite a reparação da ferramenta elétrica antes de a utilizar. Muitos acidentes são causados por uma manutenção incorreta das ferramentas elétricas.*
- f) **Mantenha as ferramentas de corte afiadas e limpas.** *A manutenção adequada das ferramentas de corte com extremidades afiadas previne a prisão de movimentos e facilita o controlo.*

- g) **Utilize a ferramenta elétrica, os acessórios e as pontas da ferramenta, etc., de acordo com estas instruções, tendo em atenção as condições de funcionamento e as tarefas a realizar.** *Utilizar a ferramenta elétrica para tarefas diferentes da utilização prevista pode resultar numa situação perigosa.*
- h) **Mantenha as pegas e superfícies idênticas secas, limpas e sem óleo ou gordura.** *As pegas e superfícies idênticas escorregadias não permitem um manuseamento e controlo seguros da ferramenta em situações inesperadas.*

Assistência

- a) **A assistência à ferramenta elétrica deve ser realizada por um técnico de reparação qualificado, utilizando apenas peças de substituição idênticas.** *Isto garante que a segurança da ferramenta elétrica é mantida.*

Instruções de segurança para motosserras

Avisos de segurança gerais da motosserra:

- a) **Mantenha todas as partes do corpo afastadas da corrente quando estiver a utilizar a motosserra. Antes de ligar a motosserra, certifique-se de que a corrente não está em contacto com nada.** *Um momento de desatenção durante a utilização de motosserras pode provocar emaranhamento do vestuário ou do corpo na corrente.*
- b) **Segure sempre na motosserra com as duas mãos: a mão direita na pega traseira e a mão esquerda na pega dianteira.** *A utilização da motosserra com uma posição de mãos invertida aumenta o risco de ferimentos, pelo que tal nunca deve ser feito.*
- c) **Segure na motosserra apenas pelas superfícies de apoio isoladas, pois a corrente pode entrar em contacto com cablagens ocultas ou com o próprio cabo de alimentação.** *As correntes que entrem em contacto com um fio "sob tensão" podem colocar as peças metálicas expostas da ferramenta elétrica igualmente "sob tensão", o que poderá provocar um choque elétrico ao utilizador.*

- d) **Utilize proteção para os olhos. Recomenda-se a utilização de equipamento de proteção adicional para a cabeça, os ouvidos, as mãos, as pernas e os pés.** *A utilização de equipamento de proteção adequado reduz os ferimentos provocados pela projeção de detritos ou contacto acidental com a corrente.*
- e) **Não utilize uma motosserra em cima de árvores, escadotes, telhados ou de qualquer suporte instável.** *Utilizar uma motosserra desta forma pode resultar em ferimentos pessoais graves.*
- f) **Mantenha sempre uma posição segura e utilize a motosserra apenas quando se encontrar sobre uma superfície fixa, segura e nivelada.** *As superfícies escorregadias ou instáveis podem provocar perda de equilíbrio ou do controlo da motosserra.*
- g) **Quando realizar o corte de um ramo que esteja sob tensão, tenha cuidado com o ressalto.** *Quando a tensão nas fibras de madeira é libertada, o ramo que estava sob pressão pode ser projetado para o utilizador e/ou deixar a motosserra fora de controlo.*
- h) **Tenha muito cuidado ao cortar arbustos e árvores jovens.** *Os materiais finos podem ficar presos na corrente e golpear ou desequilibrar o operador.*
- i) **Transporte a motosserra segurando-a pela pega frontal, com a motosserra desligada e afastada do corpo. Quando transportar ou armazenar a motosserra, aplique sempre a tampa da guia.** *O manuseio correto da motosserra reduzirá a probabilidade de contacto acidental com a corrente em movimento.*
- j) **Siga as instruções para a lubrificação, o tensionamento da corrente e a substituição da guia e da corrente.** *Uma corrente tensionada ou lubrificada incorretamente pode partir ou aumentar a possibilidade de ressalto.*

- k) **Corte apenas madeira. Não utilize a motosserra para fins a que não se destina. Por exemplo: não utilize a motosserra para cortar metal, plástico, alvenaria ou materiais de construção que não sejam de madeira. Utilizar a motosserra para tarefas diferentes da utilização prevista pode resultar numa situação perigosa.**
- l) **Não tente cortar uma árvore até compreender os riscos e saber como evitá-los. Podem ser causados ferimentos graves ao utilizador ou a transeuntes durante o corte de uma árvore.**

Causas e prevenção de ressalto por parte do utilizador

O ressalto pode ocorrer quando a ponta da guia toca num objeto, ou quando a madeira se aproxima e pressiona a corrente no corte. Em alguns casos, o contacto da ponta pode provocar uma reação inversa súbita, impulsionando a guia para cima e para trás na direção do utilizador.

Apertar a corrente ao longo da parte superior da guia pode empurrar a guia rapidamente para trás na direção do utilizador.

Qualquer uma destas reações pode causar a perda de controlo da serra, provocando ferimentos pessoais graves. Não confie exclusivamente nos dispositivos de segurança incorporados na serra. Enquanto utilizador do produto, deve tomar várias medidas para manter os seus trabalhos de corte livres de acidentes ou ferimentos.

Os ressaltos resultam de uma utilização indevida e/ou de condições ou procedimentos de utilização incorretos da ferramenta, e podem ser evitados tomando as precauções adequadas, conforme indicado abaixo:

- a) **Segure o produto com firmeza, com os polegares e os restantes dedos de ambas as mãos em torno das pegas da motosserra; posicione o seu corpo e braço de forma a poder resistir a forças de ressalto. As forças de ressalto podem ser controladas pelo utilizador, se forem tomadas as devidas precauções. Não largue o produto.**

- b) **Não se estique demasiado nem corte acima da altura do ombro.** Assim, pode evitar o contacto accidental da ponta e obter um melhor controlo da motosserra em situações inesperadas.
- c) **Utilize apenas guias e correntes de substituição especificadas pelo fabricante.** A utilização de guias e correntes de substituição incorretas pode provocar quebra da corrente e/ou ressalto.
- d) **Siga as instruções do fabricante relativamente ao afiamento e manutenção da corrente.** Diminuir a altura do calibre de profundidade pode provocar o aumento do ressalto.

Avisos de segurança adicionais da motosserra

- a) **Siga todas as instruções ao remover material encravado, ao armazenar ou ao efetuar a manutenção da motosserra. Certifique-se de que o interruptor está desligado e retire a ficha da fonte de alimentação.** O acionamento inesperado da motosserra ao remover material encravado ou ao efetuar a manutenção pode resultar em ferimentos pessoais graves.
- b) **Mantenha as pegas secas, limpas e livres de óleo e gordura.** As pegas engorduradas e oleosas são escorregadias, o que pode fazer com que perca o controlo.
- c) **Tenha em consideração os regulamentos nacionais e locais.** Os regulamentos nacionais e locais podem restringir a utilização deste produto.
- d) Utilize apenas guias e correntes de substituição especificadas pelo fabricante ou peças de substituição equivalentes. A utilização de acessórios de corte não homologados pode dar origem a ferimentos e danos materiais.
- e) Antes de utilizar o produto e depois de qualquer impacto ou queda, verifique se há sinais de desgaste ou danos e repare conforme necessário.

- f) Nunca remova nem modifique qualquer proteção ou componente de segurança. Para evitar ferimentos, certifique-se de que as proteções e outros componentes de segurança necessários à utilização da máquina se encontram nos seus devidos lugares, em boas condições de funcionamento e em bom estado de manutenção.
- g) Os utilizadores estreados e inexperientes necessitam de formação em todas as operações. Uma pessoa que esteja a utilizar uma motosserra pela primeira vez deve, no mínimo, praticar o corte de troncos num cavalete ou suporte de serragem.
- h) Remova os ramos em secções.

Vigilância de saúde

Todos os funcionários devem estar incluídos no regime de vigilância de saúde da entidade patronal para ajudar a identificar quaisquer doenças relacionadas com a vibração na respetiva fase inicial, evitar a progressão da doença e ajudar os funcionários a manterem-se no trabalho.

Redução de ruído e de vibração

Para reduzir o impacto da emissão de ruído e vibração, limite o tempo de utilização, utilize modos de operação de baixa vibração e ruído, bem como equipamento de proteção pessoal.

Considere os seguintes pontos para minimizar os riscos de exposição à vibração e ruído:

1. Utilize o produto apenas para as tarefas previstas de acordo com o respetivo design e estas instruções.
2. Certifique-se de que o produto está em boas condições e bem-cuidado.
3. Utilize os acessórios adequados para o produto e certifique-se de que estes estão em boas condições.
4. Mantenha uma preensão firme das pegadas/superfícies de apoio.
5. Realize a manutenção deste produto de acordo com estas instruções e mantenha-a bem lubrificada (se aplicável).

6. Planeie o seu horário de trabalho para dividir o tempo em que usa uma ferramenta de vibração em vários períodos.
7. A utilização prolongada do produto expõe o utilizador a vibrações que podem causar diversas condições conhecidas no seu conjunto como síndrome de vibração mão-braço (HVAS), por exemplo, os dedos ficarem brancos. Também podem ocorrer doenças específicas como a síndrome do túnel cárpico. Para reduzir este risco ao utilizar o produto, utilize sempre luvas de proteção e mantenha as mãos quentes.

Emergência

Familiarize-se com a utilização deste produto através deste manual de instruções. Memorize as orientações de segurança e siga-as à risca. Isto ajudará a prevenir riscos e perigos.

1. **Esteja sempre atento ao utilizar este produto, para que possa reconhecer e gerir os riscos antecipadamente.** *Uma intervenção rápida pode prevenir ferimentos graves e danos materiais.*
2. **Em caso de avaria, desligue e desconecte da fonte de alimentação.** *Envie o produto para um profissional qualificado para verificação e reparação, se necessário, antes de o voltar a utilizar.*

Riscos residuais

Mesmo que esteja a utilizar este produto em conformidade com todos os requisitos de segurança, alguns riscos de ferimentos e danos potenciais mantêm-se. Podem surgir os seguintes perigos relacionados com a estrutura e o design deste produto:

1. Problemas de saúde resultantes da emissão de vibração se o produto for utilizado durante longos períodos de tempo ou não for submetido a uma gestão e manutenção adequadas.
2. Ferimentos e danos materiais resultantes de acessórios partidos ou impactos repentinos de objetos escondidos durante a utilização.

3. Perigo de ferimentos e danos materiais provocados por objetos projetados.

 **AVISO!** Este produto produz um campo eletromagnético durante o funcionamento! Sob determinadas circunstâncias, este campo pode interferir com implantes médicos ativos ou passivos! Para reduzir o risco de ferimentos graves ou fatais, recomendamos que as pessoas com implantes médicos consultem um médico e o fabricante do implante médico antes de utilizar este produto.

Símbolos

A etiqueta de classificação do produto e estas instruções incluem, entre outros, os seguintes símbolos e abreviaturas. Familiarize-se com estes elementos para reduzir riscos como ferimentos pessoais e danos à propriedade.

V ~	Volt (tensão alternada)	Hz	Hertz
W	Watt	kg	Quilograma
/min ou min ⁻¹	Por minuto	mm	Milímetro
cm	Centímetro	ml	Mililitro
dB(A)	Decibel (classificação A)	m/s ²	Metros por segundo quadrado



Bloquear/para apertar ou fixar.



Desbloquear/soltar.



Leia o manual de instruções.



Nota/Observação.



Cuidado/Aviso.

yyWxx

Código da data de fabrico; ano de fabrico (20yy) e semana de fabrico (Wxx).



Utilize sempre proteção auditiva.



Utilize sempre proteção ocular.



Utilize uma máscara para o pó.



Utilizar proteção para a cabeça, onde existir risco de queda de objetos.



Utilize uma viseira.



Utilize luvas de proteção.



Utilize calçado de proteção e antiderrapante.



Utilize vestuário de proteção justo.



Utilize proteção adequada para pés/pernas e mãos/braços.



Desligue o produto e desconecte-o da fonte de alimentação antes de montar, limpar, ajustar, proceder à manutenção, arrumar e transportar.



Este é um produto da classe de proteção II. Isso significa que está equipado com isolamento reforçado ou duplo.



Não exponha o produto à chuva nem a espaços molhados (condições de humidade).



Mantenha as mãos afastadas do dispositivo de corte em movimento!



Os objetos projetados pelo produto podem atingir o utilizador ou outros transeuntes. Certifique-se sempre de que outras pessoas e animais se encontram a uma distância segura do produto durante a sua utilização. Em geral, as crianças não devem aproximar-se da área onde se encontra o produto.

A distância mínima é de 10 m.



Ressalto! O contacto com a ponta pode fazer com que a guia se mova bruscamente para cima e para trás e isto poderá provocar ferimentos graves no utilizador.



Deve evitar o contacto da ponta da guia com qualquer objeto.



Utilize sempre o produto com as duas mãos. Não use apenas uma mão quando utilizar o produto.



Abastecimento de óleo para correntes.



Sentido correto dos dentes de corte.



Risco de amputação de dedos ou da mão.



Remova a ficha da alimentação elétrica imediatamente se o cabo estiver danificado ou cortado.



Nível de potência sonora garantido de 114 dB.



Símbolo REEE. Os resíduos de produtos elétricos não devem ser eliminados com o lixo doméstico. Recicle nas instalações adequadas, sempre que existentes. Informe-se sobre a reciclagem junto às autoridades ou loja locais.



O produto está em conformidade com as diretivas europeias aplicáveis e foi aplicado um método de avaliação de conformidade com estas diretivas.

Explicação da etiqueta de classificação

Motosserra com flos de 1800 W: NMCS1800

NM = Nome da marca (sem nome)

CS = Motosserra

1800 = Potência nominal de entrada (W)

PT Especificações técnicas

Geral:

> Tensão nominal, frequência	: 230-240 V ~, 50 Hz
> Potência nominal de entrada	: 1800 W
> Velocidade nominal sem carga n_0	: 7600 min ⁻¹
> Volume do depósito de óleo	: 150 cm ³ (ml)
> Classe de proteção	: II / □
> Grau de proteção	: IP20
> Peso	: aprox., 3,6 kg
> Dimensões	: aprox., 77 x 24 x 18 cm

Corrente e guia:

> Tipo de corrente	: CL15052 Trilink
> Tipo de guia	: M1501452-1041 Trilink
> Comprimento da guia	: 355 mm (14")
> Comprimento máx. de corte	: 35 cm
> Passo da corrente	: 9,525 mm (0,375")
> Calibre da corrente	: 1,3 mm (0,050")
> Elos de ligação	: 52
> Velocidade máx. da corrente	: 15 m/s

Especificações acústicas:

> Nível de pressão sonora L_{pA}	: 97,5 dB(A)
> K_{pA} de incerteza	: 3 dB(A)
> Nível de potência sonora L_{WA}	: 108,5 dB(A)
> K_{WA} de incerteza	: 3 dB(A)
> Nível de potência sonora garantida L_{WA}	: 114 dB(A)

Valores de vibração nas mãos e nos braços:

> Pega dianteira a_h	: 4,565 m/s ²
> Pega traseira a_h	: 4,341 m/s ²
> K de incerteza	: 1,5 m/s ²

Os valores de nível sonoro foram determinados de acordo com o código de ensaio de ruído previsto nas normas EN 62841-1 e EN 62841-4-1, utilizando as normas de base EN ISO 3744.

O nível de intensidade sonora para o operador pode exceder 80 dB(A) e, por isso, são necessárias medidas de proteção auditiva.

Os valores declarados de vibração total e de emissão de ruído foram medidos de acordo com um método de teste normalizado e pode ser utilizado para comparar ferramentas;

Os valores de vibração total declarados e os valores de emissão de ruído declarados também podem ser utilizados numa avaliação preliminar da exposição.



AVISO! O valor de vibração e de ruído emitidos durante a utilização efetiva da ferramenta elétrica podem ser diferentes do valor declarado, dependendo da forma como a ferramenta é utilizada, especialmente do tipo de peça a ser processada;

A necessidade de identificar medidas de segurança para proteger o utilizador, baseadas numa estimativa da exposição nas condições reais de utilização (tendo em consideração todas as partes do ciclo de funcionamento, tais como o tempo em que a ferramenta está desligada e quando está em funcionamento em vazio, para além do tempo de aperto do gatilho).

PT Antes de começar

Desembalar

1. Desembale todas as peças e coloque-as numa superfície lisa e estável.
2. Remova todos os materiais de embalagem e dispositivos de envio, se aplicável.
3. Certifique-se de que o conteúdo entregue está completo e livre de danos. Caso descubra que existem peças em falta ou que estas apresentam danos, não utilize o produto e contacte um representante. Utilizar um produto incompleto ou danificado é um perigo para pessoas e bens.
4. Certifique-se de que dispõe de todos os acessórios e ferramentas necessários para a montagem e a utilização. Isto também inclui equipamento de proteção pessoal adequado.



AVISO! O produto e a embalagem não são brinquedos para crianças! As crianças não devem brincar com sacos de plástico, folhas e peças pequenas! Existe perigo de asfixia e sufocação!

Vai precisar de

(itens não fornecidos)

Equipamento de proteção pessoal adequado
Chave de parafusos adequado
Óleo de lubrificação para corrente
Massa lubrificante para roda dentada
Pistola de lubrificação
Conjunto de afiação (lima para correntes)
Prolongador adequado

(itens fornecidos)

Corrente (12)
Guia (13)
Tampa da guia (24)
Chave (25)



NOTA: os acessórios necessários dependem da aplicação pretendida. Contacte o seu concessionário para obter aconselhamento.

Montagem



AVISO! O produto tem de estar totalmente montado antes da utilização! Não utilize um produto que esteja apenas parcialmente montado ou montado com peças danificadas.



Siga as instruções de montagem passo a passo e utilize as fotos fornecidas como um guia visual para montar facilmente o produto.



Antes de utilizar o produto, familiarize-se com as características de funcionamento e leia todo o manual de instruções, prestando especial atenção às normas de segurança e procedimentos de utilização.

Não ligue o produto à fonte de alimentação antes de estar totalmente montado.



NOTA: tenha em atenção as pequenas peças removidas durante a montagem ou a realização de ajustes. Mantenha-as seguras para evitar perdas.

Corrente e guia

Monte a guia (13) e a corrente (12) antes da utilização.

Utilize apenas a guia (13) e a corrente (12) de acordo com os parâmetros técnicos deste produto e mantenha-as em conformidade com a norma EN 62841-4-1.



AVISO! Utilize sempre uma corrente com a descrição "ressalto reduzido" ou uma corrente que cumpra os requisitos de ressaltado! Uma corrente normal (que não disponha de proteções para redução de ressaltado) só deve ser utilizada por um utilizador profissional experiente.

No entanto, uma corrente de ressaltado reduzido não elimina completamente o ressaltado! Uma corrente de ressaltado reduzido ou "de segurança" nunca deve ser considerada como proteção completa contra ferimentos! Por isso, utilize sempre uma corrente de ressaltado reduzido em conjunto com outros dispositivos de proteção contra ressaltado, tais como a proteção dianteira (alavanca do travão da corrente) (4)!



AVISO! Puxe totalmente a proteção dianteira (alavanca do travão da corrente) para trás para desengatar o travão da corrente.

1. Coloque o produto numa superfície plana adequada.
2. Puxe a proteção dianteira (4) para trás para desengatar o travão da corrente (Fig. 1, passo 1).
3. Desaperte a porca de bloqueio (14) para a esquerda com a chave (25) fornecida e, em seguida, retire-a juntamente com a cobertura da motosserra (15) (Fig. 1, passos 2, 3).

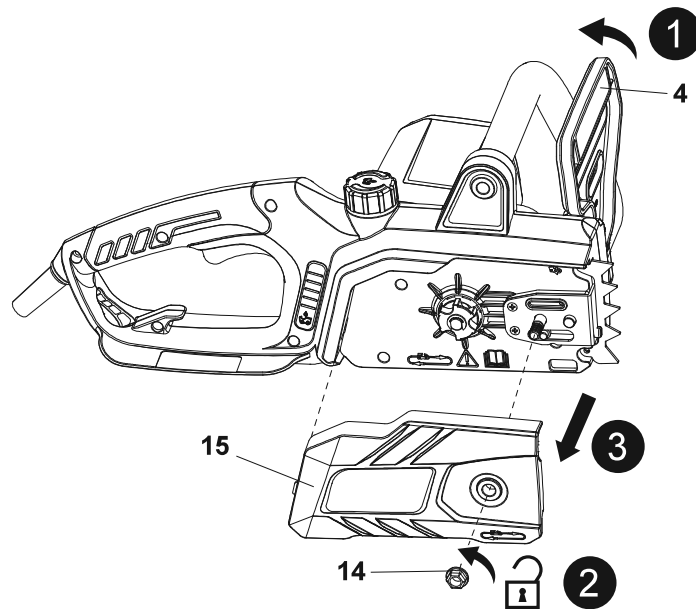

Fig. 1

4. Estique a corrente (12) com os rebordos de corte voltados no sentido de rotação.

Deslize a corrente (12) para dentro da ranhura em torno da guia (13). Certifique-se de que a corrente (12) está instalada no sentido de rotação correto (Fig. 2).

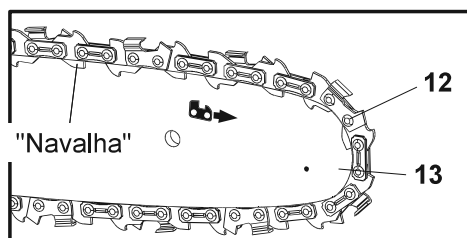

Fig. 2



AVISO! A direção das "navalhas" da corrente tem de corresponder à indicada pelo símbolo e pela seta na guia!

5. Alinhe o conjunto da corrente (12) e da guia (13) com a roda dentada de acionamento (11) e o parafuso de fixação (10). Coloque a corrente (12) em torno da roda dentada de acionamento (11) e, em seguida, baixe a guia (13) para instalar no parafuso de fixação (10) (Fig. 3).
6. Certifique-se de que o pino de aperto (9) está inserido no orifício inferior da guia (13). Aperte totalmente o parafuso tensor (7) para a esquerda para ajustar o pino de aperto (9) à extremidade da ranhura com uma chave de parafusos adequada (não fornecida).

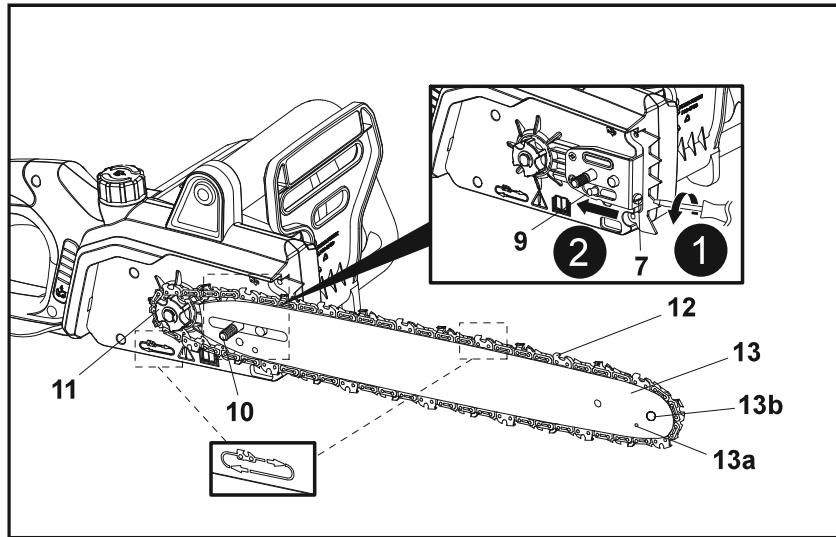

Fig. 3

7. O sentido da corrente é o indicado pela seta. Certifique-se de que a corrente (12) está corretamente colocada sobre a roda dentada (13b) da guia (13) (Fig. 4).

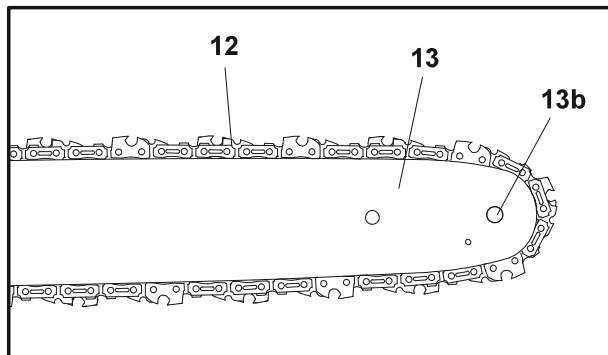

Fig. 4



AVISO! A direção das "navalhas" da corrente tem de ser a indicada pelo símbolo e pela seta na guia! Certifique-se de que a guia e a corrente estão corretamente montadas na direção certa; caso contrário, a corrente não funcionará corretamente e poderá causar uma situação de perigo para o utilizador.

8. Aperte o parafuso tensor (7) para a direita de modo a ajustar o pino de aperto (9)/guia (13) para a direita para apertar a corrente (12) com uma chave de parafusos adequada (não fornecida) e, em seguida, alinhe e coloque a cobertura da motosserra (15) sobre o parafuso de fixação (10) (Fig. 5, passos 1, 2, 3).
9. Fixe e aperte ligeiramente a porca de bloqueio (14) para a direita com a chave (25) fornecida (Fig. 5, passo 4). Certifique-se de que o espigão (15a) encaixa corretamente na ranhura (8). Não aperte completamente a porca de bloqueio (14), pois é necessário aplicar primeiro tensão na corrente.

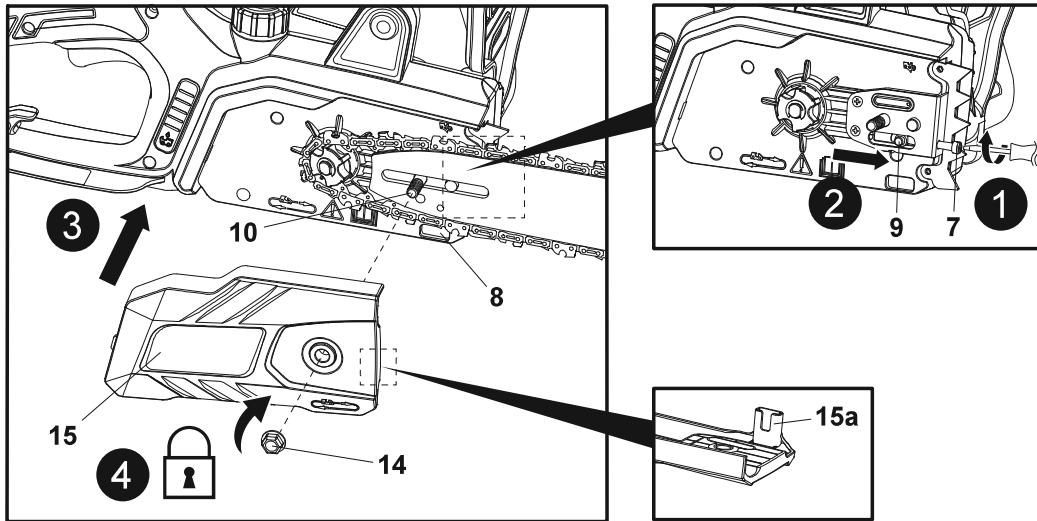

Fig. 5



NOTA: a corrente ainda não foi tensionada. Tensione a corrente conforme descrito em "Tensionamento da corrente". Depois de utilizar o produto durante cerca de 1 hora, ajuste novamente a tensão da corrente.

Tensionamento da corrente

Verifique sempre a tensão da corrente antes da utilização, após os primeiros cortes e regularmente durante a utilização; a cada cinco cortes, aproximadamente. Após a utilização inicial, as novas correntes podem alargar consideravelmente. É uma situação normal durante o período de rodagem e o intervalo entre futuros ajustes irá aumentar rapidamente.



AVISO! Desligue a ficha da fonte de alimentação antes de ajustar a tensão da corrente!



Os rebordos de corte da corrente são afiados! Utilize sempre luvas de proteção quando manusear a corrente.



Mantenha sempre uma tensão correta da corrente. Uma corrente solta aumenta o risco de ressalto. Uma corrente solta pode saltar da ranhura da guia! Isto pode ferir o utilizador e danificar a corrente! Uma corrente solta causa desgaste rápido da própria corrente, da guia e da roda dentada!

Tensionar demasiado a corrente irá sobrecarregar o motor e provocar danos. Uma tensão insuficiente pode provocar o desencaixe da corrente, enquanto uma corrente devidamente apertada proporciona as melhores características de corte e uma vida útil prolongada! A vida útil da corrente depende principalmente da lubrificação suficiente e do tensionamento correto.

1. Coloque o produto sobre uma superfície plana adequada, com a cobertura da motosserra (15) voltada para si.
2. Verifique a tensão da corrente utilizando uma mão para levantar a corrente (12) contra o peso do produto. A tensão correta da corrente é alcançada quando é possível elevá-la aproximadamente 2 - 4 mm acima da guia (13) no centro (Fig. 6, 7).

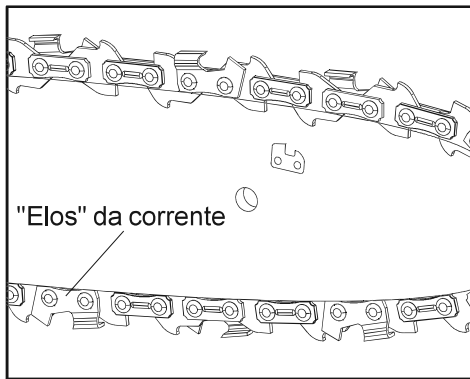

Fig. 6

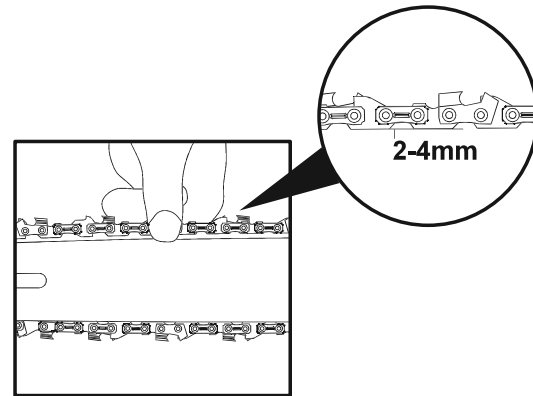

Fig. 7

3. Ajuste a tensão se considerar que a corrente (12) está demasiado solta ou apertada.
4. Desaperte ligeiramente a porca de bloqueio (14), e, em seguida, aperte o parafuso tensor (7) para dentro ou para fora para ajustar o pino de aperto (9)/guia (13) para a esquerda ou para a direita até os "elos" da corrente começarem a tocar no rebordo inferior da guia (13), mantendo-o nessa posição.
5. Puxe a corrente (12) ao longo da parte superior da guia (13), com as mãos protegidas por luvas, de uma extremidade até à outra, várias vezes. A corrente deve estar apertada (12), mas ainda assim ser capaz de ser mover livremente. Se a tensão da corrente tiver sido ajustada, volte a verificar a tensão de acordo com o passo 2.
6. Após o ajuste, aperte novamente a porca de bloqueio (14).

Lubrificação da corrente



AVISO! O produto não está abastecido com óleo para correntes. É essencial abastecer o produto com óleo para correntes antes de o utilizar. Nunca utilize o produto sem óleo para correntes, uma vez que isto irá resultar em danos significativos no produto.

Utilizar a corrente seca ou com pouco óleo para correntes irá diminuir a eficiência de corte, diminuir a vida útil do produto e provocar um desgaste rápido na corrente e na guia, resultante de sobreaquecimento!

O óleo para correntes insuficiente é demonstrado pela presença de fumo ou por descoloração da guia! A lubrificação adequada da corrente durante as operações de corte é essencial para minimizar o atrito com a guia.

1. Coloque o produto numa superfície estável e nivelada, com a tampa do depósito de óleo (2) voltada para cima. Recomendamos que coloque uma película não inflamável sob o produto.
2. Desaperte e remova a tampa do depósito de óleo (2) (Fig. 8).

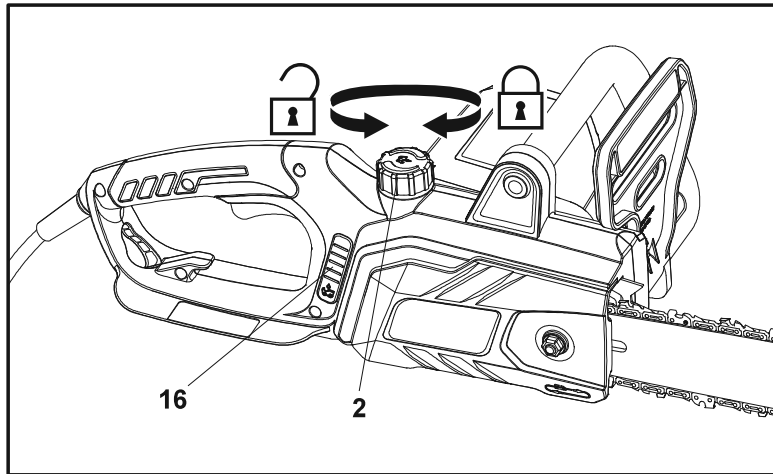

Fig. 8

3. Encha um lubrificante adequado no depósito utilizando um funil de óleo com filtro, para evitar a entrada de detritos no depósito. Recomenda-se a utilização de óleo para correntes ecológico especificamente concebido para ser utilizado com este produto.



NOTA: No verão, utilize SAE #30; no inverno, ou se as árvores tiverem excesso de seiva, utilize SAE #10.

4. Não adicione óleo a um nível inferior à marca "MÍN" na janela de nível de óleo (16), mas também não encha demasiado, deixando aproximadamente 5 mm de espaço entre a parte superior do óleo e o rebordo interior do depósito para permitir a expansão (Fig. 9).

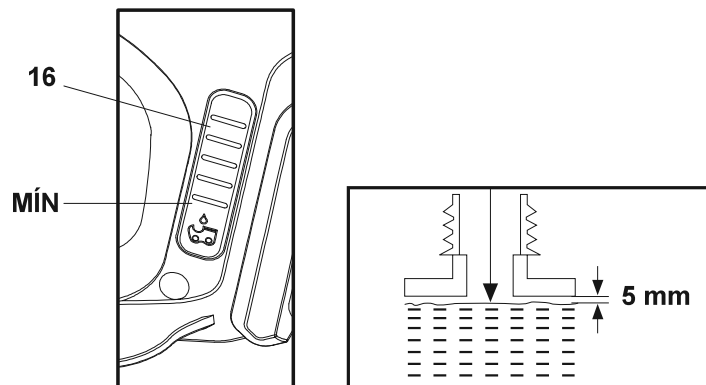

Fig. 9



NOTA: no final da estação, é aconselhável abastecer apenas o lubrificante necessário para cada corte no depósito, para que seja completamente usado antes de armazenar o produto.

5. Verifique a janela de nível de óleo (16) antes do arranque, e regularmente durante a utilização. Adicione óleo quando o nível estiver próximo da parte inferior da janela de nível de óleo (16) (Fig. 9).
6. Limpe o lubrificante derramado com um pano macio e volte a colocar a tampa do depósito de óleo (2).



NOTA: elimine sempre lubrificante, óleo usado e objetos contaminados com estas substâncias de acordo com as regulamentações locais.

Verificação



NOTA: efetue o seguinte teste antes de utilizar o seu produto.

Este produto está equipado com um sistema de lubrificação automático. O sistema de lubrificação fornece automaticamente a quantidade correta de óleo à guia e à corrente.

A verificação da lubrificação exige que o motor do produto seja colocado em funcionamento. Antes de verificar, é necessário montar completamente o produto e ler todas as instruções.

1. Certifique-se de que a guia (13) e a corrente (12) estão colocadas quando verificar a distribuição de óleo.
2. Ligue o produto, mantenha-o a funcionar sem carga e verifique se o óleo para correntes é distribuído conforme demonstrado na figura (Fig. 10, 11).

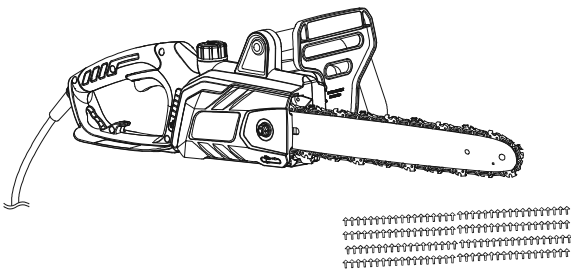

Fig. 10

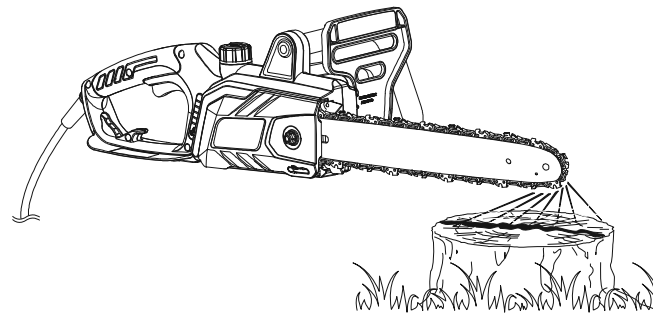

Fig. 11

Ligação à fonte de alimentação

Por motivos de segurança, o produto está equipado com um cabo de alimentação curto (20). Não ligue o produto diretamente à fonte de alimentação usando este cabo de alimentação. É necessário um cabo de extensão adequado para esta utilização. Respeite os requisitos técnicos para este produto ao comprar um cabo de extensão.



NOTA: Para sua segurança, é necessário que a ficha unida a este produto esteja sempre ligada a um cabo de extensão! O cabo de extensão tem de ser adequado para utilização no exterior, com tomadas protegidas contra salpicos de água! Certifique-se de que o prolongador tem o tamanho e o tipo adequados para o seu produto ($\geq 1,0 \text{ mm}^2$)!

Utilize sempre uma alimentação elétrica protegida por um disjuntor diferencial residual (DDR, $<30 \text{ mA}$).

1. Dobre o prolongador para trás, cerca de 40 cm a partir da extremidade, e introduza o laço pelo orifício da proteção traseira (21) (Fig. 12, passo 1).
2. Passe o prolongador sobre o retentor de cabo (17) e puxe-o com cuidado para garantir que está bem seguro (Fig. 12, passo 2).
3. Ligue o cabo de alimentação (20) à tomada do prolongador (Fig. 12, passo 3).

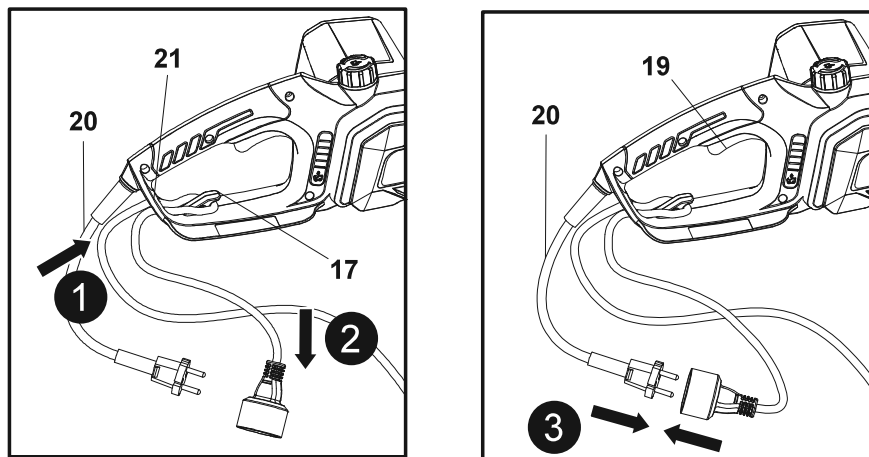

Fig. 12

4. Posicione o cabo de forma a que não fique preso em ramos e outros objetos durante o corte.
5. Certifique-se de que o interruptor para ligar/desligar (19) não está premido.
6. Ligue a ficha do cabo de extensão a uma tomada adequada.



AVISO! Verifique a tensão! A tensão deve estar em conformidade com as informações na etiqueta de classificação.

Se utilizar um prolongador, este tem de ser adequado para utilização no exterior com tomadas protegidas contra salpicos de água.

Assegure-se de que o cabo de extensão tem o tamanho e o tipo adequado para o seu produto:

- 1,5 mm² para até 60 m de comprimento
- 2,5 mm² para até 100 m de comprimento

7. O seu produto está agora pronto a utilizar.

PT Funções e configurações

Utilização prevista

Esta motosserra elétrica NMCS1800 foi concebida com uma entrada de potência nominal de 1800 Watts.

O produto foi concebido para corte de troncos e ramos com uma espessura máxima de 30 cm.

Não pode ser utilizado para cortar outros materiais, tais como plástico, pedra, metal, madeira com objetos estranhos ou materiais prejudiciais à saúde. Este produto não deve ser utilizado fora de áreas domésticas, p. ex. para cortar lenha em áreas florestais.

O produto só pode ser utilizado com a combinação de guia/corrente prevista nestas instruções. Não é permitida a utilização de outros tipos ou tamanhos.

Podem ser realizados cortes verticais e horizontais com este produto. As secções longitudinais só podem ser cortadas por profissionais.

Não utilize este produto em condições de humidade.

Por razões de segurança, é essencial ler todo o manual de instruções antes da primeira utilização e respeitar todas as instruções que se encontram no mesmo.

Este produto é destinado apenas a utilização doméstica e não a qualquer utilização comercial. Não deve ser utilizado para outros fins que não os descritos.

Travão da corrente

O travão da corrente é um mecanismo de segurança ativado pela proteção dianteira (alavanca do travão da corrente) (4). Quando ocorre um ressalto, a corrente para imediatamente.

Travão da corrente desengatado: Quando a alavanca do travão da corrente (4) se encontra na posição desengatada, o produto pode ser utilizado normalmente (Fig. 13).

Travão da corrente acionado: Quando a alavanca do travão da corrente (4) se encontra na posição engatada, o funcionamento da corrente é interrompido imediatamente (Fig. 14).

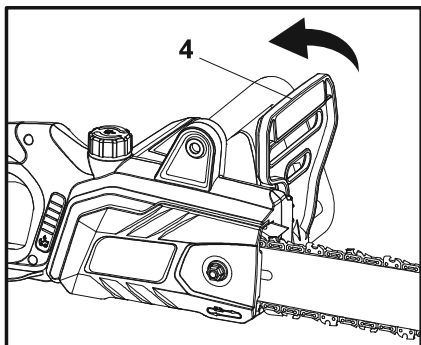

Fig. 13, travão da corrente desengatado

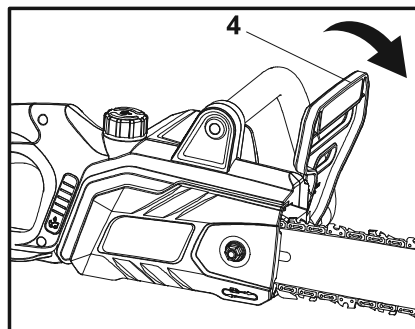

Fig. 14, travão da corrente engatado

Teste do travão da corrente



AVISO! Antes de utilizar este produto, verifique sempre se o travão da corrente está nas condições de trabalho ideais!

A seguinte verificação de funções deve ser realizada antes de cada utilização. O objetivo do teste do travão da corrente é reduzir a possibilidade de ferimentos devido à ocorrência de ressaltos.

1. Certifique-se de que o travão da corrente está desengatado. Desengate o travão da corrente puxando a proteção dianteira (alavanca do travão da corrente) (4) para trás, em direção à pega dianteira (3).
2. Coloque o produto em qualquer superfície plana adequada, certifique-se de que a corrente (12) não está a tocar na superfície ou noutros objetos.
3. Segure o produto com a mão esquerda na pega dianteira (3) e a mão direita na pega traseira (1) (Fig. 15).

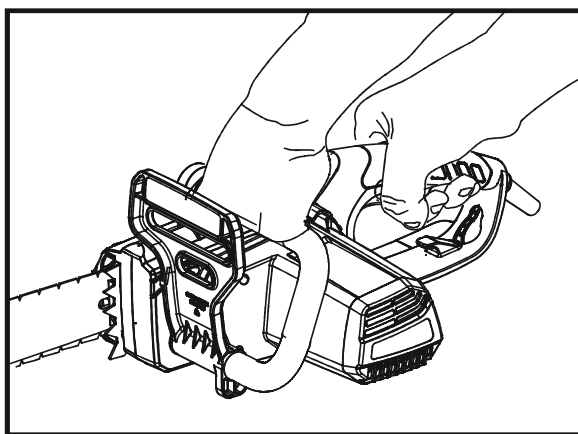

Fig. 15

4. Prima o botão de bloqueio (18) e, em seguida, prima o interruptor para ligar/desligar (19) para ligar o produto e aguarde até que esteja a funcionar à velocidade máxima.
5. Enquanto o motor estiver a funcionar, ative o travão da corrente deslocando a mão esquerda para a frente, em direção à proteção dianteira (alavanca do travão da corrente) (4). A corrente (12) deve parar imediatamente.



AVISO! O motor não arranca se o travão da corrente estiver na posição engatada.



AVISO! Se a corrente (12) e o motor não pararem assim que o travão da corrente for engatado, entregue o produto no centro de assistência autorizado mais próximo ou a uma pessoa igualmente qualificada! Não utilize o produto se o travão da corrente não estiver a funcionar devidamente!

O travão da corrente não deve ser usado para iniciar e parar o produto durante o funcionamento normal!

Interruptor para ligar/desligar

1. Prima o botão de bloqueio (18) e mantenha-o nessa posição (Fig. 16, passo 1).
2. Prima o interruptor para ligar/desligar (19) para ligar o produto (Fig. 16, passo 2). Em seguida, solte o botão de bloqueio (18).
3. Solte o interruptor para ligar/desligar (19) para desligar o produto.

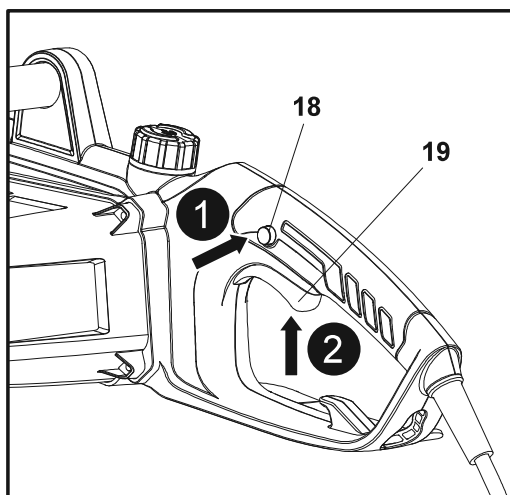

Fig. 16



AVISO! O produto continuará a trabalhar durante algum tempo, mesmo depois de o motor ter sido desligado! Aguarde até que pare completamente antes de pousar o produto!

PT Funcionamento

Funcionamento geral

1. Verifique se existem danos no produto, no cabo de alimentação e nos acessórios antes de cada utilização. Não utilize o produto se este estiver danificado ou apresentar sinais de desgaste. Resolva qualquer problema que encontre ou solicite a verificação do produto por um especialista qualificado.
2. Verifique novamente se os acessórios estão devidamente fixados.
3. Verifique regularmente o nível de óleo de lubrificação da corrente e reabasteça, se necessário.
4. Segure sempre no produto pelas pegas (1, 3). Mantenha as pegas secas e livres de lubrificante para garantir um suporte seguro.

5. Certifique-se de que os respiradouros (23) estão sempre desobstruídos e limpos. Se necessário, limpe-os com uma escova macia. O bloqueio dos respiradouros pode provocar um sobreaquecimento e danificar o produto.
6. Desligue o produto imediatamente se, enquanto estiver a trabalhar, for interrompido pela entrada de outras pessoas na área de trabalho. Aguarde sempre que o produto pare completamente antes de o pousar.
7. Não trabalhe em excesso. Faça pausas regularmente para garantir que se consegue concentrar no trabalho e ter controlo total sobre o produto.
8. Antes de ligar o produto, verifique se foi montado corretamente e se todas as peças móveis estão a funcionar sem problemas!
9. Durante o trabalho, certifique-se de que o produto não atinge objetos duros, pois isso pode causar danos.
10. Antes de ligar o produto, verifique se foi montado corretamente e se todas as peças móveis estão a funcionar sem problemas! Teste sempre o correto funcionamento do disjuntor diferencial residual (DDR) antes de começar a utilizar o produto.



AVISO! Algumas regulamentações nacionais definem em que momento do dia e em que dias especiais os produtos podem ser utilizados, bem como as restrições aplicáveis. Obtenha informações detalhadas na sua comunidade e respeite os regulamentos de modo a preservar um ambiente tranquilo nas proximidades e evitar cometer infrações administrativas.

Funcionamento básico/procedimento de corte



AVISO! As motosserras são, por natureza, máquinas extremamente perigosas e devem ser manuseadas com cuidado!

Recomendamos vivamente que, antes de utilizar este produto, participe num curso de formação sobre motosserras para se familiarizar com a manutenção e utilização destes produtos!

Leia atentamente este manual e respeite sempre todas as instruções de segurança. O fabricante não será responsabilizado por quaisquer acidentes/ferimentos causados devido à utilização indevida ou manutenção incorreta deste produto!

1. Para se tornar mais experiente, participe num curso de formação sobre motosserras oficial onde possa aprender a utilizar motosserras de forma segura e eficiente. Familiarize-se com todos os controlos e interruptores. Pratique todos os movimentos com o produto desligado.
2. Segure sempre bem o produto com ambas as mãos; na pega dianteira (3) com a mão esquerda e na pega traseira (1) com a direita. Agarre sempre ambas as pegas firmemente durante a utilização. Nunca utilize o produto com apenas uma mão.
3. Utilize o produto apenas com uma posição segura. Segure o produto no lado direito do corpo (Fig. 17).

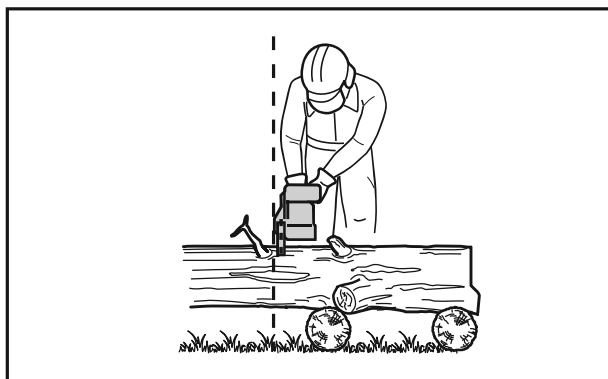

Fig. 17

4. Verifique se a lubrificação é adequada conforme descrito na secção "Montagem – Lubrificação da corrente" antes de efetuar qualquer corte.
5. Certifique-se de que a corrente (12) está a funcionar à velocidade máxima antes de a mesma entrar em contacto com a madeira. Utilize o batente serrilhado (5) para fixar o produto na madeira antes de iniciar o corte e utilize-o como ponto de alavancagem durante o corte (Fig. 18).

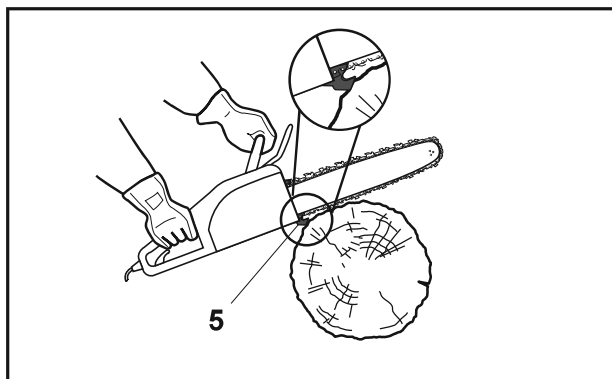

Fig. 18

6. Coloque o batente serrilhado (5) a um ponto inferior ao efetuar cortes em troncos mais espessos, puxando ligeiramente o produto para trás até que os dentes de prensão se soltem e volte a posicionar o produto a um nível inferior para continuar o corte. Não remova totalmente o produto da madeira.
7. Não aplique demasiada força na corrente durante o corte. Deixe que a corrente faça o trabalho, utilizando os dentes de prensão para aplicar o mínimo de pressão de alavancagem.
8. Não utilize o produto com os braços totalmente estendidos nem tente cortar áreas de difícil alcance ou numa escada. Nunca utilize o produto acima da altura dos ombros (Fig. 19).

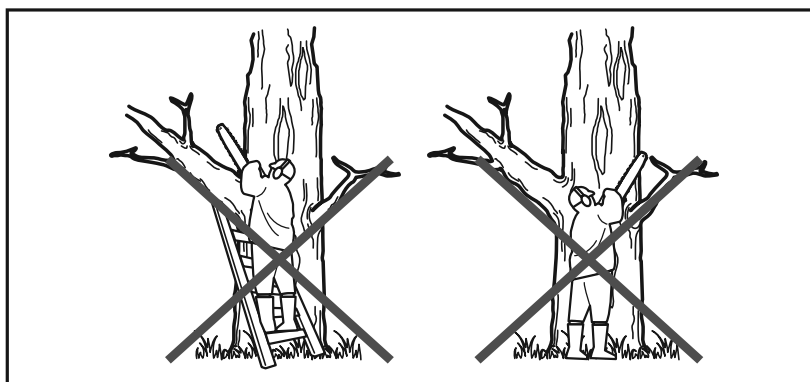

Fig. 19

9. O corte ideal é alcançado se a velocidade da corrente for constante durante o corte.
10. Tenha cuidado ao chegar ao final do corte. O peso do produto pode ser inesperadamente alterado assim que o corte na madeira for concluído. Isto pode provocar acidentes nas pernas e nos pés. Remova sempre o produto de um corte de madeira enquanto o produto estiver a funcionar.
11. Verifique se o fornecimento de óleo para a corrente está a funcionar corretamente; acione a motosserra à velocidade média e certifique-se de que a corrente recebeu uma camada de óleo consistente.

Ressalto



AVISO! Cuidado com o ressalto! O ressalto pode originar perigosas perdas de controlo do produto e resultar em ferimentos graves ou fatais para o utilizador ou para qualquer pessoa nas proximidades! Mantenha-se sempre atento, uma vez que o ressalto rotacional e o ressalto por congestionamento representam grandes perigos operacionais do produto e a principal causa da maioria dos acidentes.



O ressalto pode ocorrer quando a ponta da guia tocar num objeto, ou quando a madeira fechar e apertar a corrente no corte.

Em alguns casos, o contacto com a ponta da guia (13) pode provocar uma reação inversa extremamente rápida, o que resulta no movimento da guia para cima e para trás em direção ao utilizador (Fig. 20, 21, 22).

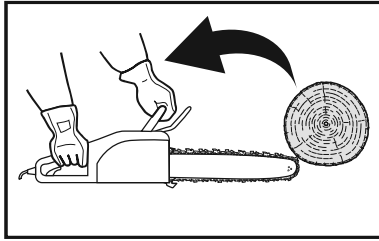

Fig. 20

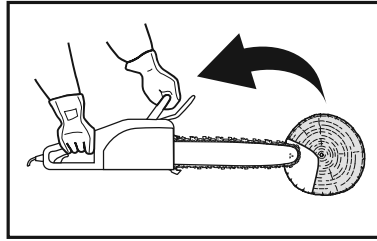

Fig. 21

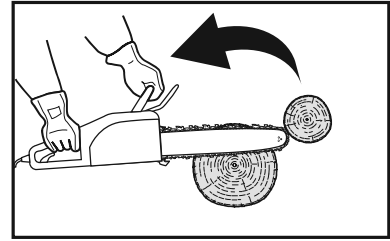

Fig. 22

1. Um aperto da corrente (12) ao longo da parte inferior da guia (13) pode resultar num movimento para a frente na direção oposta ao utilizador (Fig. 23).
2. Um aperto da corrente (12) ao longo da parte superior da guia (13) pode empurrar rapidamente a guia para trás na direção do utilizador (Fig. 24).

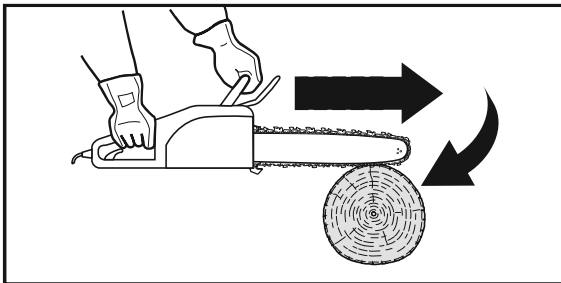

Fig. 23

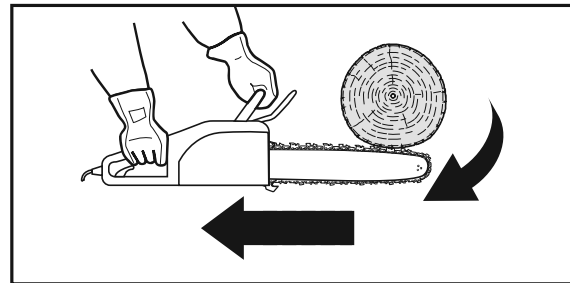

Fig. 24

3. Qualquer uma destas reações pode causar a perda de controlo do produto, o que pode resultar em ferimentos pessoais graves ou morte.
4. Com uma compreensão básica do "ressalto", é possível reduzir ou eliminar o elemento surpresa. O efeito surpresa contribui para a maioria dos acidentes.
5. Agarre o produto com firmeza com ambas as mãos, colocando a mão direita na pega traseira (1) e a mão esquerda na pega dianteira (3) sempre que o motor estiver em funcionamento. Agarre com firmeza com os polegares e os restantes dedos em torno das pegas do produto (1, 3). Agarrar com firmeza ajuda-o a reduzir o "ressalto" e a manter o controlo do produto.
6. Deve ler cuidadosamente todos os avisos de segurança e as instruções para o utilizador antes de tentar utilizar este produto.

Para evitar ressalto:

1. Corte com a lâmina em ângulo reto.
2. Nunca trabalhe com uma corrente demasiado esticada ou com grande desgaste.
3. Certifique-se de que a corrente está devidamente afiada.
4. Nunca corte acima da altura dos ombros.
5. Nunca trabalhe com a ponta da guia.
6. Segure sempre o produto firmemente com as duas mãos.
7. Utilize sempre uma corrente de ressalto reduzido.
8. Aplique os dentes de prensão de metal para alavancagem da peça de trabalho.
9. Certifique-se de que a corrente tem a tensão correta.
10. Corte apenas com o motor em altas velocidades.
11. Não deixe que a ponta da guia entre em contacto com um tronco, ramo ou qualquer outra obstrução que possa ser atingida enquanto estiver a utilizar o produto.
12. Siga as instruções do fabricante relativamente ao afiamento e manutenção da corrente.

13. Utilize apenas guias e correntes de substituição especificadas pelo fabricante ou peças de substituição equivalentes.



AVISO! A maioria dos acidentes por "ressalto" acontece durante o corte de ramos! Preste especial atenção à posição da zona de "ressalto" da guia sempre que cortar ramos sob tensão!

Abater uma árvore



AVISO! Antes de iniciar o trabalho ou tentar abater qualquer árvore, consulte o seu município para se certificar de que tem permissão para tal!

Mesmo se a área em questão for o seu próprio jardim, poderá encontrar-se numa área de conservação, pelo que a árvore que deseja abater pode estar protegida por uma ordem de conservação ou pode estar visível nos planos da sua casa. Em todos estes casos e outros, poderá ser necessário obter permissão antes de dar início ao trabalho!

1. Quando as operações de corte transversal e abate estiverem a ser realizadas por duas ou mais pessoas em simultâneo, ambas as operações devem ser separadas por uma distância de, pelo menos, o dobro da altura da árvore a abater. As árvores não devem ser abatidas de modo a colocar em perigo qualquer pessoa, atingir qualquer linha de eletricidade ou provocar danos materiais. Se a árvore atingir uma linha de eletricidade, a empresa deve ser imediatamente notificada.
2. O utilizador do produto deve posicionar-se na área mais elevada do terreno, uma vez que é provável que a árvore rode ou deslize para baixo depois de abatida.
3. Deve existir um percurso de emergência planeado e desimpedido conforme necessário, antes de ser iniciado qualquer corte. O percurso de emergência deve prolongar-se para a traseira e na diagonal para trás da linha de queda esperada (Fig. 25).

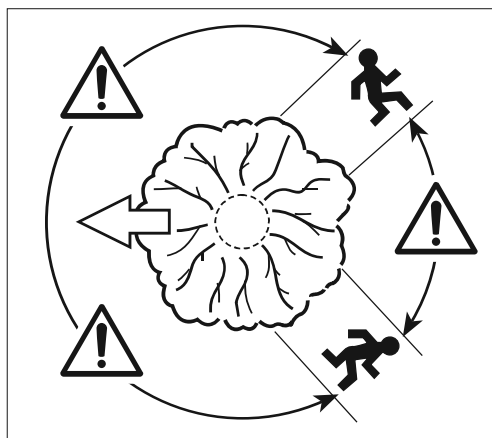

Fig. 25

4. Antes de o abate ser iniciado, tenha em conta a inclinação natural da árvore, a localização dos ramos maiores e a direção do vento para avaliar em que direção a árvore irá cair.
5. Remova sujidade, pedras, cascas soltas, pregos, ganchos e cabos da árvore.

Corte inferior de entalhe

Efetue o entalhe (Fig. 26, B) em 1/3 do diâmetro da árvore, perpendicularmente à direção da queda (Fig. 26). Efetue primeiro o corte do entalhe horizontal na parte inferior. Isto irá ajudar a evitar o aperto da corrente ou da guia quando estiver a efetuar o segundo entalhe.

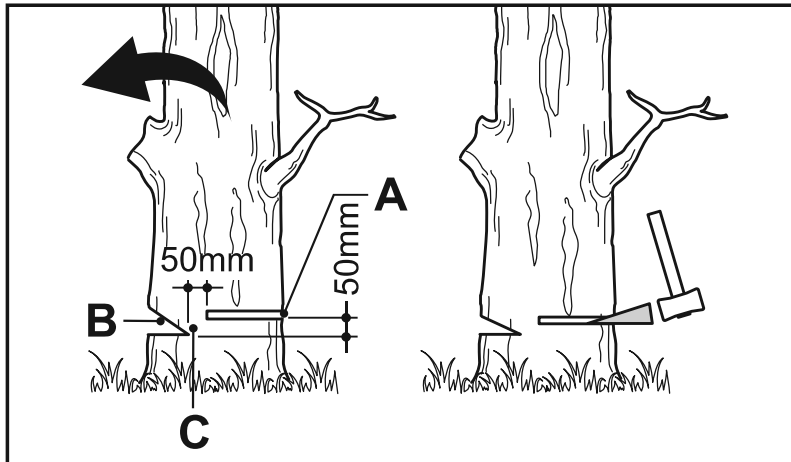

Fig. 26

Corte do entalhe complementar

1. Efetue o corte do entalhe complementar (Fig. 26, A) a pelo menos 50 mm acima do corte do entalhe horizontal (Fig. 26). Mantenha o corte do entalhe complementar em paralelo ao corte do entalhe horizontal. Efetue o corte do entalhe complementar de modo que exista madeira suficiente para atuar como se fosse uma dobradiça. A madeira que atua como dobradiça (Fig. 26, C) impede que a árvore se dobre e caia na direção errada. Não corte através da dobradiça.
2. À medida que o corte do abate se aproxima da dobradiça, a árvore deve começar a cair. Caso haja a possibilidade de a árvore não cair na direção pretendida ou que a mesma oscile para trás e prenda a corrente, interrompa o corte antes de concluir o corte do entalhe complementar e utilize cunhas de madeira, plástico ou alumínio para abrir o corte, deixando a árvore cair ao longo da linha de queda pretendida.
3. Quando a árvore começar a cair, remova o produto do corte, desligue o motor, pouse o produto e, em seguida, utilize o caminho de retirada planejado. Esteja atento à queda de ramos suspensos e aos locais em que pisa.

Corte de ramos e poda

O corte de ramos consiste na remoção de ramos de uma árvore abatida. Ao cortar ramos, deixe que os ramos inferiores de maior dimensão suportem o tronco acima do solo. Remova os ramos mais pequenos com um corte (Fig. 27). Os ramos sob tensão devem ser cortados de baixo para cima de modo a evitar que o produto fique preso.

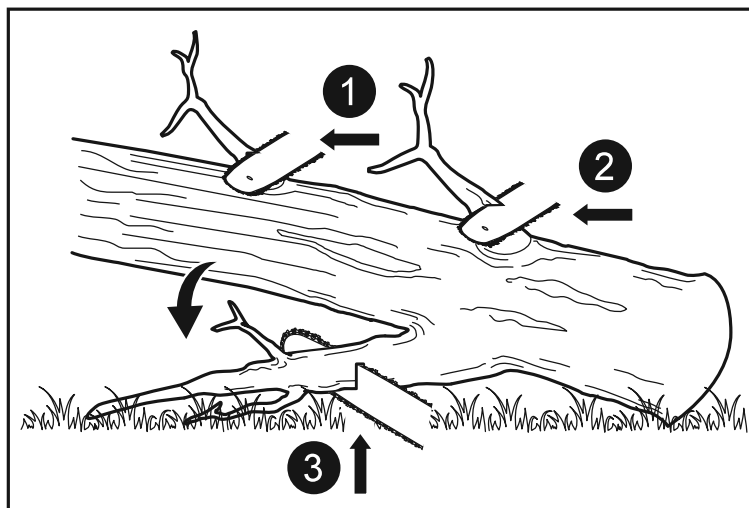

Fig. 27



AVISO! Nunca suba a uma árvore para efetuar o corte de ramos ou a poda! Não fique de pé sobre escadas, plataformas ou troncos nem fique numa posição em que possa perder o equilíbrio ou o controlo da motosserra. Ao podar árvores, é importante não efetuar um corte contíguo ao ramo principal ou ao tronco até que tenha cortado um pouco do ramo para reduzir o seu peso. Isto impede que a casca se solte do membro principal.



AVISO! Se os ramos a podar estiverem acima da altura do peito, contrate um profissional para efetuar a poda.

Corte de ramos sob tensão

Um ramo sob tensão é qualquer tronco, ramo, cepo com raiz ou planta que se encontre dobrado sob tensão por outro elemento de madeira e que é projetado caso o elemento de madeira que o suporta seja cortado ou removido (Fig. 28).

Numa árvore abatida, um cepo com raiz apresenta uma grande probabilidade de ser projetado para uma posição vertical durante o corte transversal para separar o tronco do cepo.

Fique atento aos ramos sob tensão, pois são perigosos.

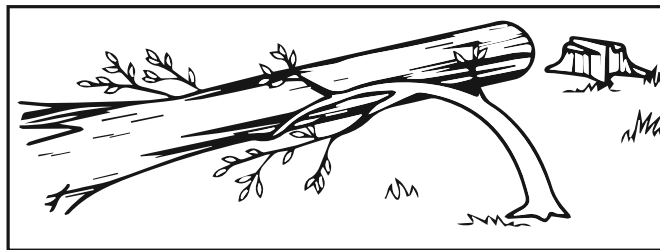

Fig. 28

Cortar um tronco transversalmente

O corte transversal ou cruzado é o corte de um tronco em comprimento. É importante que se certifique de que a sua base está segura e que o seu peso se encontra distribuído de modo uniforme sobre ambos os pés. Sempre que possível, o tronco deve ser levantado e suportado pelos ramos, troncos ou calços.

1. Siga as indicações simples para efetuar um corte de forma mais fácil. Quando o tronco estiver suportado em todo o seu comprimento (Fig. 29), o corte deve ser efetuado a partir do lado superior (corte transversal sobre a parte superior).

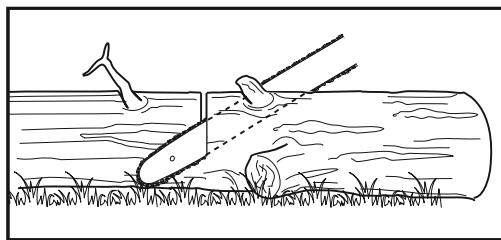

Fig. 29

2. Quando o tronco é suportado numa extremidade (Fig. 30), corte 1/3 do diâmetro a partir do lado inferior (corte transversal sobre a parte inferior). Em seguida, proceda ao corte final com um corte transversal até ao primeiro corte.

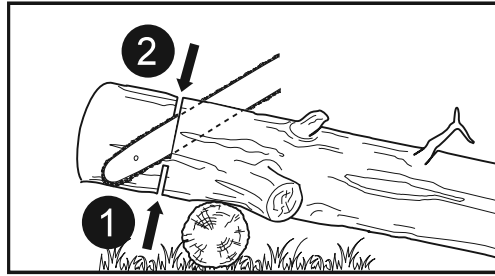

Fig. 30

3. Quando o tronco é suportado em ambas as extremidades (Fig. 31), corte 1/3 do diâmetro a partir do lado superior (corte transversal sobre a parte superior). Em seguida, proceda ao corte final com um corte transversal sobre 2/3 da parte inferior até alcançar o primeiro corte.

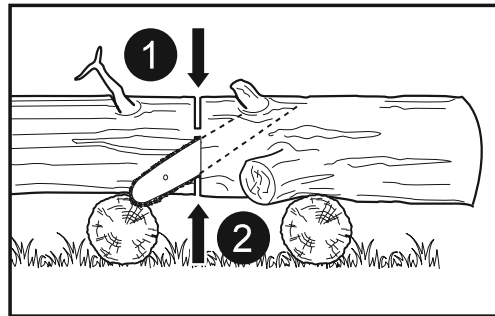

Fig. 31

4. Ao efetuar o corte transversal numa inclinação, posicione-se sobre a área mais elevada em relação ao tronco (Fig. 32). Para manter o controlo total durante o corte em todo o diâmetro, liberte a pressão de corte perto do final do corte sem deixar de segurar firmemente nas pegas do produto. Não deixe a corrente entrar em contacto com o solo. Depois de concluir o corte, aguarde que a corrente pare antes de deslocar o produto. Desligue sempre o motor antes de avançar para outra árvore.

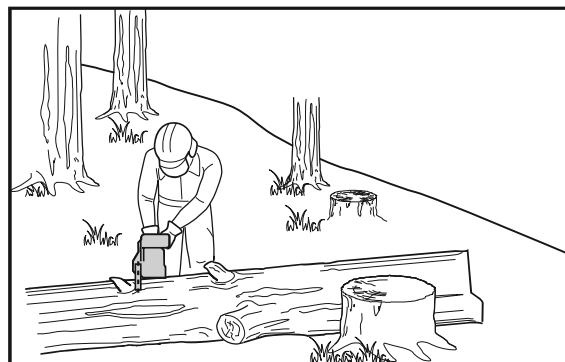

Fig. 32

5. Coloque pequenos troncos sobre uma estrutura de corte ou sobre outro tronco durante o corte transversal (Fig. 33).

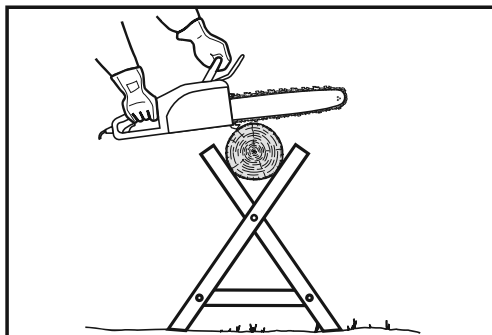

Fig. 33

6. Se o diâmetro da madeira for suficientemente grande para que possa ser inserida uma cunha de corte transversal suave sem tocar na corrente, deve utilizar a cunha para manter o corte aberto e impedir o aperto (Fig. 34).

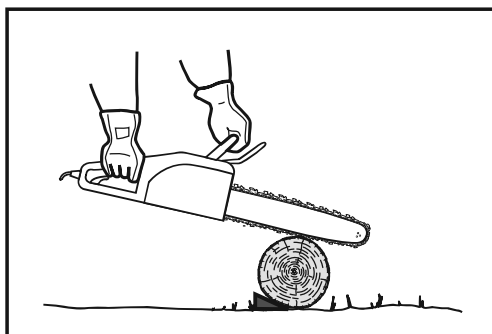

Fig. 34

Após a utilização

1. Desligue o produto, retire-o da tomada e deixe que arrefeça.
2. Coloque a tampa da guia (24) na corrente (12).
3. Verifique, limpe e armazene o produto conforme descrito abaixo.

PT Cuidados e manutenção

Regras de ouro para cuidados



AVISO! Desligue sempre o produto, desconecte-o da fonte de alimentação e deixe-o arrefecer antes de efetuar trabalhos de inspeção, manutenção e limpeza!

1. Mantenha o produto limpo. Remova os detritos do produto após cada utilização e antes de o armazenar.
2. Uma limpeza regular e adequada ajuda a assegurar uma utilização segura e a prolongar o tempo de vida útil do produto.
3. Inspeccione o produto antes de cada utilização quanto a desgaste e peças danificadas. Não o utilize se encontrar peças partidas ou gastas.



AVISO! Efetue reparações e trabalhos de manutenção apenas de acordo com estas instruções. Todas as obras suplementares têm de ser realizadas por um especialista qualificado!

Limpeza geral

1. Limpe o produto com um pano húmido e sabão com pH neutro. Utilize uma escova para áreas de difícil alcance.
2. Em particular, limpe os respiradouros (23) após cada utilização com um pano e uma escova.
3. Elimine a sujidade persistente com ar a alta pressão (máx. 3 bar).



NOTA: Não utilize produtos químicos, alcalinos, abrasivos ou outros detergentes agressivos ou desinfetantes para limpar este produto, uma vez que podem ser prejudiciais para as superfícies do mesmo.

4. Verifique se existem danos e desgaste. Repare os danos de acordo com este manual de instruções ou leve o produto a um centro de assistência autorizado antes de o utilizar novamente.

Manutenção

Antes e depois de cada utilização, verifique se o produto (ou acessórios) apresenta desgaste e danos. Se necessário, substitua-os por novos conforme descrito neste manual de instruções. Respeite os requisitos técnicos.

Roda dentada



NOTA: não é necessário remover a corrente (12) para lubrificar a roda dentada (13b). A lubrificação pode ser efetuada enquanto trabalha.

1. Limpe a roda dentada (13b).
2. Utilizando uma pistola de lubrificação descartável, insira a ponta da agulha no orifício de lubrificação (13a) (Fig. 35) e injete massa até surgir no rebordo exterior da roda dentada (13b).

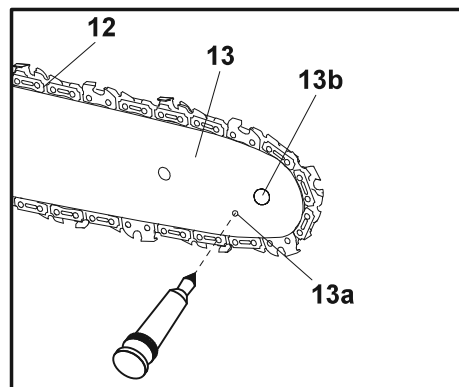

Fig. 35

3. Rode a corrente (12) com a mão. Repita o procedimento de lubrificação até que toda a roda dentada (13b) esteja lubrificada.

Manutenção da guia e da corrente

Guia

A maioria dos problemas da guia pode ser evitada apenas com uma manutenção adequada do produto. Um enchimento incorreto e definições da navalha e calibre de profundidade incorretas são as causas da maior parte dos problemas na guia, o que resulta principalmente em desgaste irregular da mesma. Uma vez que a guia se desgasta de forma irregular, as ranhuras alargam-se, o que pode fazer com que a corrente salte e seja difícil de concluir cortes diretos. Caso a guia apresente uma lubrificação insuficiente e o produto seja utilizado com uma corrente muito apertada, o desgaste da guia é acelerado. Para ajudar a minimizar o desgaste da barra, recomenda-se a manutenção da guia e da corrente.

1. Desmonte a guia (13) e a corrente (12) na ordem inversa à da montagem.
2. Verifique se a porta de lubrificação (6) apresenta obstruções e limpe, se necessário, para garantir a lubrificação correta da guia e da corrente durante a utilização. Utilize um fio suave, suficientemente pequeno para inserir no orifício de saída de óleo (Fig. 36).

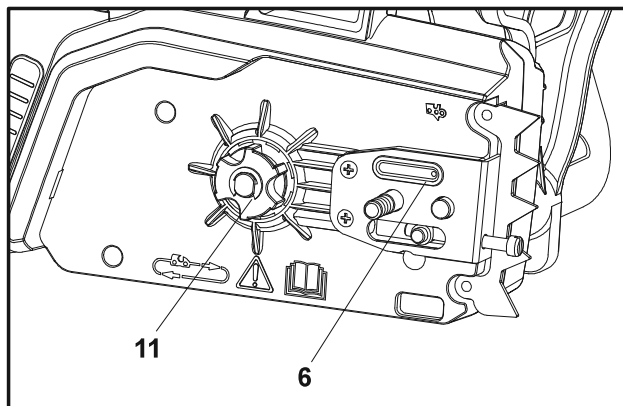

Fig. 36



NOTA: o estado das passagens de óleo pode ser facilmente verificado. Se as passagens estiverem livres, a corrente irá automaticamente pulverizar óleo alguns segundos após o arranque do produto. O seu produto está equipado com um sistema de lubrificação automática.

3. Verifique a roda dentada de acionamento (11). Se estiver gasta ou danificada devido a sobrecarga, solicite a substituição junto de um técnico de assistência autorizado ou uma pessoa igualmente qualificada.
4. Limpe os resíduos das ranhuras da guia (13) utilizando uma chave de parafusos, uma espátula, uma escova de arame ou outra ferramenta semelhante. Isto irá manter as passagens de óleo abertas para fornecer a lubrificação adequada à guia (13) e à corrente (12) (Fig. 37).

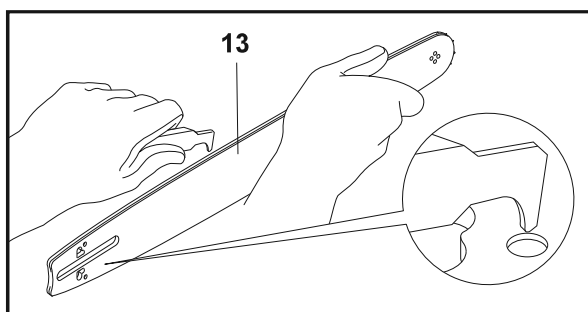

Fig. 37

5. Verifique regularmente a ranhura da guia quanto a desgaste anormal. Ambos os lados da ranhura devem permanecer à mesma altura quando vistos ao longo da extremidade. Um desgaste anormal, conforme ilustrado na Fig. 38, indica que a guia tem de ser substituída.

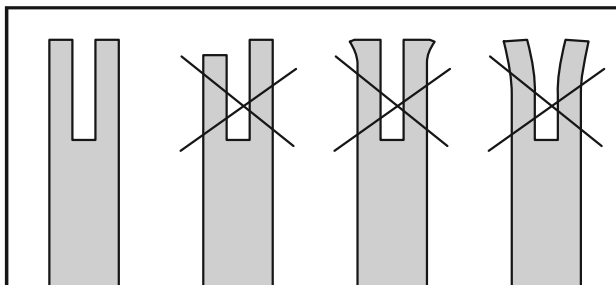

Fig. 38

6. Desmonte e vire ocasionalmente a guia ao contrário para permitir um desgaste uniforme, prolongando assim a vida útil da guia (13).
7. Verifique a corrente quanto a possíveis danos e desgaste. Substitua por uma nova, se necessário. Os utilizadores experientes podem afiar uma corrente gasta (consulte a secção "Afiamento da corrente" abaixo).
8. Volte a colocar a corrente (12) e a guia (13) conforme descrito na secção "Montagem".

Afiamento da corrente



NOTA: nunca efetue cortes com uma corrente romba. Pode verificar que a corrente está romba se tiver de empurrar o produto na direção da árvore e as lascas forem muito pequenas.

1. Solicite o afiamento da corrente (12) a um centro de assistência autorizado ou trate desta tarefa pessoalmente utilizando um conjunto de afiamento adequado. Respeite também as instruções de afiamento fornecidas com o kit de afiamento.



AVISO! Não afie a corrente sem assistência caso não tenha formação e experiência para o fazer. Utilize as ferramentas adequadas para afiar a corrente!

2. A diferença de altura entre o dente e o rebordo é a profundidade de corte. Quando afiar a corrente (12), tem de ter em consideração os seguintes pontos (Fig. 39).
 - Ângulo da lima
 - Ângulo de corte
 - Posição da lima
 - Diâmetro de lima redonda
 - Profundidade da lima

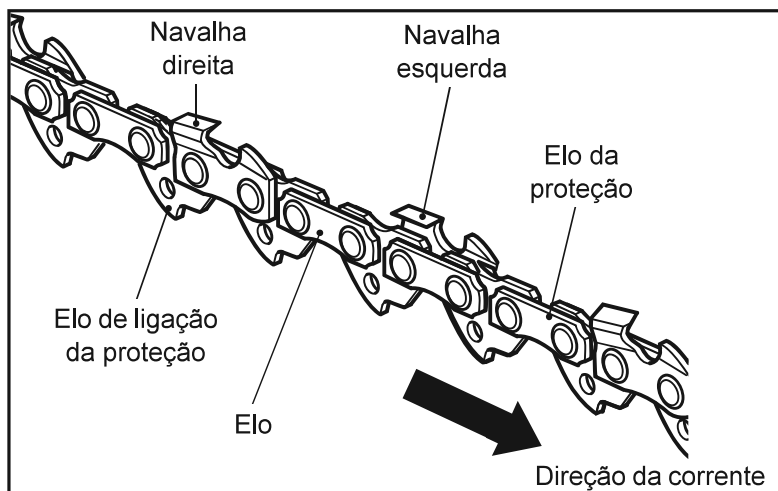

Fig. 39

3. Para afiar a corrente, proceda da seguinte forma: Certifique-se de que a ferramenta está desligada da fonte de alimentação.
 - Utilize luvas de proteção.
 - Certifique-se de que a corrente está tensionada corretamente.
 - Acione o travão da corrente para bloquear a corrente na guia.
4. Utilize uma lima para correntes adequada, cujo diâmetro corresponda a 1,1 vezes a profundidade dos dentes de corte. Certifique-se de que 20% do diâmetro da lima está acima da platina superior.



NOTA: os fabricantes de limas mais reputados disponibilizam guias de limas, que são a forma mais fácil de manter a lima na posição correta.

5. Lime num ângulo perpendicular à guia e num ângulo de 25° em relação à direção de deslocamento (Fig. 40).

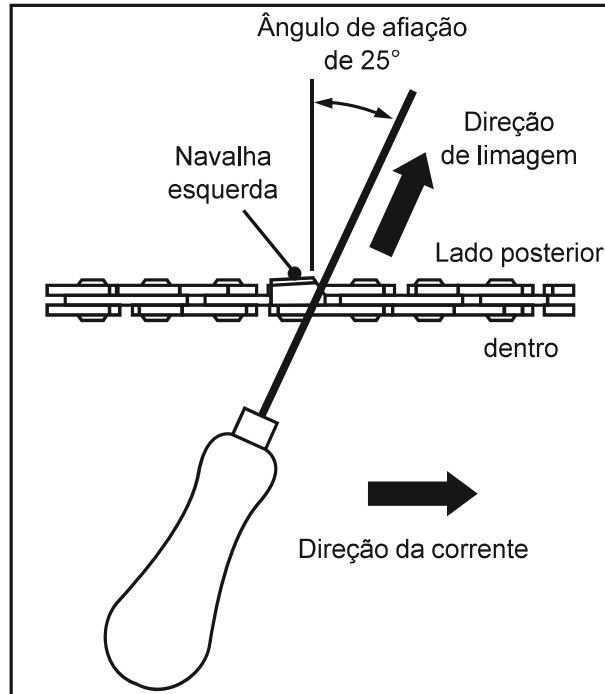

Fig. 40

6. Lime cada dente apenas do interior para o exterior. Lime um dos lados da corrente primeiro, depois vire a corrente e repita o processo.
7. Lime os dentes uniformemente, utilizando o mesmo número de passagens.
8. Mantenha todos os comprimentos da navalha iguais. Verifique a altura do indicador de profundidade de segurança a cada 5 afiamentos. Caso os indicadores de profundidade também sejam cortados, é essencial restaurar o perfil original.
9. Utilize um instrumento de medição de indicador de profundidade para verificar a altura do medidor de profundidade. A maior parte dos fabricantes de ferramentas de renome fornece bitolas de medição de calibre (Fig. 41).

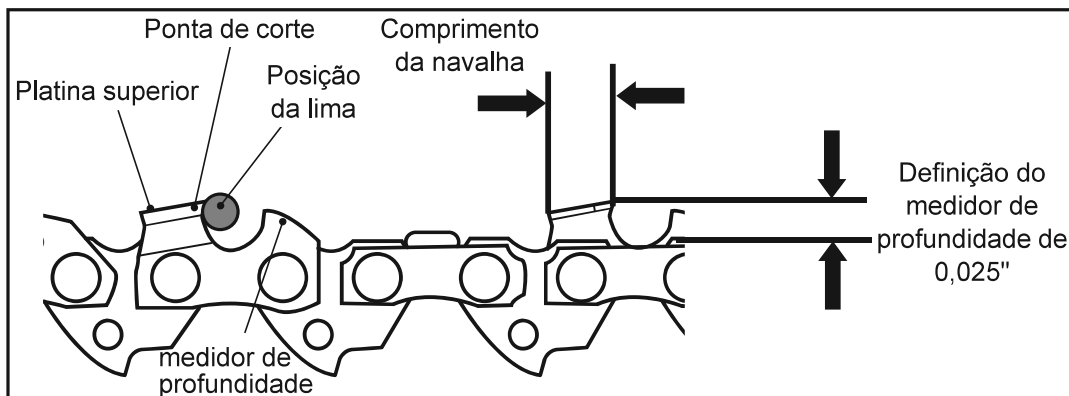

Fig. 41

Cabo de alimentação

Se o cabo de alimentação estiver danificado, tem de ser substituído pelo fabricante, pelo respetivo técnico de assistência ou por pessoal devidamente qualificado, a fim de evitar situações de perigo.

Peças sobresselentes/de substituição

As seguintes peças deste produto podem ser substituídas pelo consumidor. As peças sobresselentes estão disponíveis em concessionários autorizados ou através do nosso serviço de atendimento ao cliente.

Descrição	Número de modelo ou especificação
Guia da corrente	M1501452-1041
Corrente	CL15052

Reparação

Este produto não contém peças que possam ser reparadas pelo consumidor. Contacte um centro de assistência autorizado ou uma pessoa devidamente qualificada para o mandar verificar e reparar.

Armazenamento

1. Desligue o produto, retire-o da tomada e deixe que arrefeça.
2. Limpe o produto conforme descrito acima.
3. Coloque a tampa da guia (24) na corrente (12).
4. Guarde o produto e respetivos acessórios num local escuro, seco, sem gelo e bem ventilado.
5. Guarde sempre o produto num lugar inacessível para crianças. A temperatura ideal de armazenamento situa-se entre os 10 °C e os 30 °C.
6. Recomendamos usar a embalagem original para armazenamento ou tapar o produto com um pano ou cobertura adequada para o proteger contra o pó.
7. Esvazie o depósito de óleo se não for utilizar o produto por um período de tempo prolongado (superior a 3 meses) e antes de o armazenar durante o inverno.

Transporte

1. Desligue o produto, retire-o da tomada e deixe que arrefeça.
2. Coloque a tampa da guia (24) na corrente (12).
3. Segure sempre o produto pelas pegas (1, 3).
4. Proteja o produto contra qualquer impacto intenso ou vibrações fortes que possam ocorrer durante o transporte em veículos.
5. Fixe o produto para evitar deslize ou queda.

Resolução de problemas

As suspeitas de avaria devem-se, frequentemente, a causas que os próprios utilizadores podem resolver. Por esse motivo, verifique o produto utilizando esta secção. Na maioria dos casos, o problema pode ser resolvido rapidamente.



AVISO! Execute apenas os passos descritos nestas instruções. Todas as outras tarefas de inspeção, manutenção e reparação têm de ser efetuadas por um centro de assistência autorizado ou um especialista igualmente qualificado caso não consiga resolver o problema sem assistência.

Problema	Causa possível	Solução
1. O produto não liga	1.1. Sem ligação à fonte de alimentação	1.1. Ligue à fonte de alimentação
	1.2. O cabo de alimentação ou a ficha está com defeito	1.2. Consulte um electricista qualificado
	1.3. O travão da corrente está ativado	1.3. Desengate o travão da corrente
	1.4. Outro defeito elétrico no produto	1.4. Consulte um electricista qualificado
2. O produto não atinge a potência total	2.1. O prolongador não é adequado para a utilização com este produto	2.1. Utilize um prolongador adequado
	2.2. A fonte de alimentação (por exemplo, um gerador) tem a tensão demasiado baixa	2.2. Ligue a outra fonte de alimentação
	2.3. Os respiradouros estão bloqueados	2.3. Limpe os respiradouros
3. Resultado insatisfatório	3.1. A corrente não está devidamente tensionada	3.1. Aplique a tensão correta
	3.2. A corrente está gasta/danificada	3.2. Afie ou substitua a corrente
	3.3. A porta do óleo para correntes está bloqueada	3.3. Limpe a porta do óleo
4. O produto para repentinamente	4.1. A corrente está bloqueada	4.1. Remova a obstrução
	4.2. O depósito do óleo para correntes está vazio	4.2. Reabasteça o óleo para correntes
5. Vibrações ou ruído excessivos	5.1. A corrente está gasta/danificada	5.1. Substitua por um nova
	5.2. Óleo para correntes incorreto	5.2. Drene o óleo não utilizado e reabasteça com óleo correto

Reciclagem e eliminação



Os resíduos de produtos elétricos não devem ser eliminados com o lixo doméstico. Recicle nas instalações adequadas, sempre que existentes. Informe-se sobre a reciclagem junto às autoridades ou loja locais.

Para mais informações, visite www.recycle-more.co.uk.

O produto é fornecido com uma embalagem que o protege contra danos durante o envio. Conserve a embalagem até ter a certeza de que todas as peças foram fornecidas e que o produto funciona corretamente. Depois, recicle a embalagem.

PT Garantia

Empenhamo-nos especialmente na seleção cuidada de materiais de elevada qualidade e utilizamos técnicas de fabrico que nos permitem criar produtos que incorporam design e durabilidade. Este produto tem uma garantia do fabricante de 2 anos contra defeitos de fabrico, a partir da data de compra (se comprado na loja) ou data de entrega (se comprado online), sem custo adicional para uso doméstico normal (não profissional ou comercial).

Para apresentar uma reclamação ao abrigo desta garantia, é necessário apresentar a prova de compra (tal como um recibo, uma fatura de compra ou outra prova admissível em conformidade com a lei em vigor). Mantenha o comprovativo de compra num lugar seguro. Para esta garantia se aplicar, o produto comprado tem de ser novo; não se aplica a produtos em segunda mão ou a produtos de exibição. Salvo disposição em contrário na lei em vigor, a garantia de qualquer produto de substituição expira no final do período da garantia do produto original.

Esta garantia cobre defeitos e falhas de produto, desde que o produto tenha sido utilizado para o fim a que se destina e tenha sido sujeito à instalação, limpeza, manutenção e a cuidados de acordo com as informações contidas nestes termos e condições, no manual do utilizador e na prática padrão, desde que a mesma não contrarie o manual de utilizador.

Esta garantia não cobre defeitos e danos causados pelo desgaste normal, nem danos que possam resultar de utilização indevida, instalação ou montagem incorreta, negligência, acidentes, utilizações indevidas ou modificações do produto. Salvo disposição em contrário na lei em vigor, esta garantia não abrange, em caso algum, custos auxiliares (expedição, deslocação, custos de desinstalação e reinstalação, mão-de-obra, etc), ou danos diretos e indiretos.

Esta garantia não cobre defeitos causados ou como resultado de:

- Uso e desgaste normal
- Negligência, uso incorreto ou excessivo
- Tentativas de reparação efetuadas por pessoas que não sejam um agente autorizado
- Danos estéticos
- Danos causados por objetos ou substâncias estranhas ou acidentes.
- Danos acidentais ou modificação
- Incumprimento das diretrizes do fabricante
- Perda dos bens

Se o produto apresentar algum defeito, iremos, dentro de um prazo razoável, reparar, substituir ou peças sobressalentes.

Os direitos no âmbito desta garantia têm força executiva no país onde adquiriu este produto. As questões relativas à garantia devem ser esclarecidas na loja onde adquiriu o produto. A garantia complementa e não afeta os seus direitos legais.

Se adquiriu este produto em Portugal - o distribuidor é responsável por quaisquer defeitos de conformidade do produto de acordo com os termos da lei relativa a garantias (Decreto-Lei N.º 67/2003), aditada pelo Decreto-Lei N.º 84/2008.

**IMPORTANTE – CONSERVE ESTE
MANUAL PARA FUTURAS CONSULTAS:
LEIA ATENTAMENTE.**



(EN) EU DECLARATION OF CONFORMITY
(FR) DÉCLARATION UE DE CONFORMITÉ
(PL) DEKLARACJA ZGODNOŚCI UE
(RO) DECLARAȚIA DE CONFORMITATE UE
(ES) DECLARACIÓN UE DE CONFORMIDAD
(PT) DECLARAÇÃO DE CONFORMIDADE UE

Product/ Produit/ Produkt/Produsul/Producto/Produto

- Corded chainsaw 1800W 35cm/ Filaire tronçonneuse électrique 1800W 35cm/ Elektryczna pilarka łańcuchowa 1800W 35cm/ Motofierastrau cu fir 1800W 35 cm/ Motosierra con cable de 1800W 35cm/ Motosserra com fios de 1800W 35cm
- NMCS1800
- Serial number range 000001 to 999999

Name and address of the manufacturer or his authorised representative:

Nom et adresse du fabricant ou de son mandataire:

Nazwa i adres producenta lub jego upoważnionego przedstawiciela:

Denumirea și adresa producătorului sau a reprezentantului său autorizat:

Nombre y dirección del fabricante o de su representante autorizado:

Nome e endereço do fabricante ou do respetivo mandatário:

Kingfisher International Products B.V.,
Rapenburgerstraat 175E,
1011 VM Amsterdam,
The Netherlands

This declaration of conformity is issued under the sole responsibility of the manufacturer.
La présente déclaration de conformité est établie sous la seule responsabilité du fabricant.
Niniejsza deklaracja zgodności wydana zostaje na wyłączną odpowiedzialność producenta.
Prezenta declarație de conformitate este emisă pe răspunderea exclusivă a producătorului.
La presente declaración de conformidad se expide bajo la exclusiva responsabilidad del fabricante.
A presente declaração de conformidade é emitida sob a exclusiva responsabilidade do fabricante.

Object of the declaration/Objet de la déclaration/Przedmiot deklaracji/Obiectul declarației/Objeto de la declaración/Objeto da declaração

Product/Produit/Produkt/Produsul/Producto/Produto

Model/Modèle/Model/Modelul/Modelo/Modelo

EAN

Corded chainsaw 1800W 35cm/ Filaire tronçonneuse électrique 1800W 35cm/ Elektryczna pilarka łańcuchowa 1800W 35cm/ Motofierastrau cu fir 1800W 35 cm/ Motosierra con cable de 1800W 35cm/ Motosserra com fios de 1800W 35cm

NMCS1800

5063022106216 (UK)
5063022105936 (EU)

The object of the declaration described above is in conformity with the relevant Union harmonisation legislation:

L'objet de la déclaration décrit ci-dessus est conforme à la législation d'harmonisation de l'Union applicable:

Wymieniony powyżej przedmiot niniejszej deklaracji jest zgodny z odnośnymi wymaganiami unijnego prawodawstwa harmonizacyjnego:

Obiectul declarației descris mai sus este în conformitate cu legislația relevantă de armonizare a Uniunii:

El objeto de la declaración descrita anteriormente es conforme con la legislación de armonización pertinente de la Unión:

O objeto da declaração acima descrito está em conformidade com a legislação de harmonização da União aplicável:

2006/42/EC as amended Machinery Directive
2014/30/EU as amended Directive Electromagnetic compatibility
2000/14/EC as amended Outdoor Noise Directive
2011/65/EU as amended Directive Restriction of the use of certain hazardous substances in electrical and electronic equipment
Directive 2006/42/CE relative aux machines
2014/30 / UE telle que modifiée Directive Compatibilité électromagnétique
Directive 2000/14/CE relative aux émissions sonores extérieures
Directive 2011/65/UE relative à la limitation de l'utilisation de certaines substances dangereuses dans les équipements électriques et électroniques
2006/42/WE w zmienionej dyrektywie maszynowej
2014/30 / UE ze zmianami Dyrektywa Kompatybilność elektromagnetyczna
2000/14/WE w zmienionej dyrektywie w sprawie hałasu na zewnątrz
2011/65 / UE ze zmianami Dyrektywa Ograniczenie stosowania niektórych niebezpiecznych substancji w sprzęcie elektrycznym i elektronicznym
2006/42/CE, astfel a fost modificată Directiva privind echipamentele
2014/30/UE, astfel a fost modificată Directiva privind compatibilitatea electromagnetică
2000/14/CE, astfel a fost modificată Directiva privind zgomotul în aer liber
2011/65/UE, astfel a fost modificată Directiva privind limitarea utilizării anumitor substanțe periculoase în echipamentele electrice și electronice
Directiva sobre maquinaria modificada 2006/42/CE
2014/30/UE modificada Directiva Compatibilidad electromagnética
2000/14/CE modificada Directiva sobre ruido al aire libre
2011/65/UE modificada Directiva Restricción del uso de determinadas sustancias peligrosas en equipos eléctricos y electrónicos
2006/42/CE como diretiva de máquinas alteradas
2014/30/UE como alteração da compatibilidade eletromagnética
2000/14/CE como diretiva de ruído exterior alterada

2011/65/UE como restrição diretiva alterada da utilização de certas substâncias perigosas em equipamentos elétricos e eletrônicos

Measured Sound Power Level
Le niveau de puissance acoustique mesuré
Zmierzony poziom mocy akustycznej
Nivel de putere acustică măsurat
Nivel de potencia sonora medido
Nivel de potência sonora medido
: 108.5 dB(A)

Guaranteed Sound Power Level
Le niveau de puissance acoustique garant
Gwarantowany poziom mocy akustycznej
Nivel de putere acustică garantat
Nivel de potencia sonora garantizado
Nivel de potência sonora garantido
: 114 dB(A)

References to the relevant harmonised standards used or references to the other technical specifications in relation to which conformity is declared:

Références des normes harmonisées pertinentes appliquées, y compris la date de celles-ci, ou des autres spécifications techniques, y compris la date de celles-ci, par rapport auxquelles la conformité est déclarée:

Odwołania do odnośnych norm zharmonizowanych, które zastosowano, wraz z datą normy, lub do innych specyfikacji technicznych, wraz z datą specyfikacji, w odniesieniu do których deklarowana jest zgodność:

Trimiteri la standardele armonizate relevante folosite, inclusiv data standardului, sau trimeri la celelalte specificații tehnice, inclusiv data specificațiilor, în legătură cu care se declară conformitatea:

Referencias a las normas armonizadas pertinentes utilizadas, incluidas las fechas de las normas, o referencias a las otras especificaciones técnicas, incluidas las fechas de las especificaciones, respecto a las cuales se declara la conformidad:

Referências às normas harmonizadas aplicáveis utilizadas, incluindo a data da norma, ou às outras especificações técnicas, incluindo a data da especificação, em relação às quais é declarada a conformidade:

EN 62841-1:2015
EN 62841-4-1:2020
EN IEC 55014-1:2021
EN IEC 55014-2:2021
EN IEC 61000-3-2:2019/A1:2021
EN IEC 61000-3-11:2019
EN ISO 3744:1995

Authorised signatory and technical file holder/signataire et responsable de la documentation technique autorisé/ podmiot uprawniony do wystawienia i adres prezechowywania dokumentacji technicznej/semnatar autorizat și deținător al dosarului tehnic/firmante autorizado y titular del expediente técnico/ signatário autorizado e detentor da ficha técnica

Kingfisher International Products B.V.,
Rapenburgerstraat 175E,
1011 VM Amsterdam,
The Netherlands



David Awe
Group Quality Director

: [25/04/2023]

Manufacturer:

UK Manufacturer:

Kingfisher International Products Limited,
1 Paddington Square, London, W2 1GG,
United Kingdom

EU Manufacturer:

Kingfisher International Products B.V.
Rapenburgerstraat 175E
1011 VM Amsterdam
The Netherlands

PT www.bricodepot.pt

**Para consultar manuais de instruções online,
visite www.kingfisher.com/products**