

TITAN

MÁQUINA DE AFIAR DE BANCADA 150 W

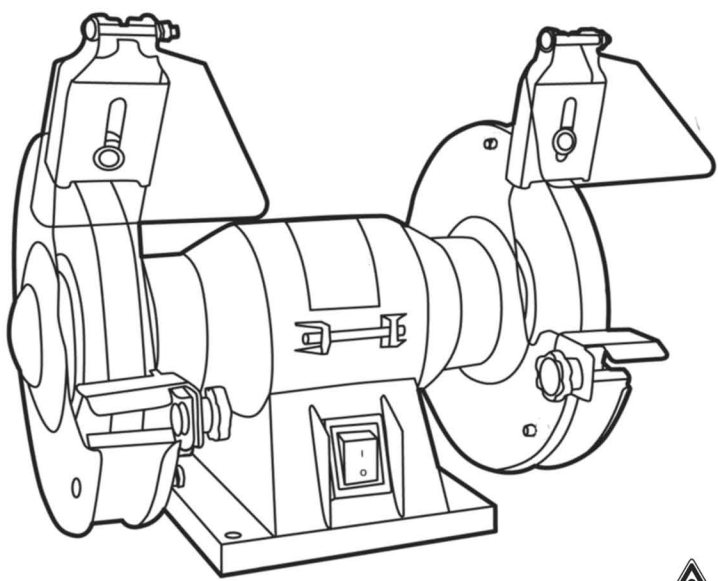

Instruções originais _ TTB905GRB_V21-10

TTB905GRB

EAN: 5059340252599

AVISO: Leia o manual de instruções antes de começar a utilizar o produto

BX220IM

Para começar...

Estas instruções são para a sua segurança. Antes de começar a usar o produto, leia o manual de instruções atentamente e guarde-o para futura referência.



Para começar...

O seu produto	03
Informação de segurança	04
Antes de começar	14

Com mais detalhe...



Funcionamento	19
Limpeza e manutenção	19
Resolução de problemas	26
Reciclagem e Meio Ambiente	27
Garantia	28
Declaração UE de Conformidade	29

O seu produto

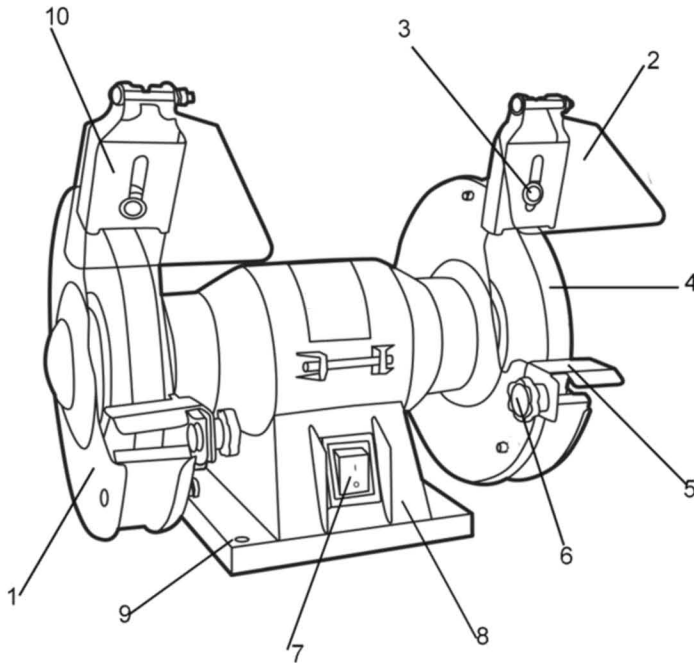

1. Proteção da roda
2. Blindagens
3. Conjunto de montagem das blindagens
4. Roda abrasiva
5. Apoio da ferramenta ajustável
6. Conjuntos de montagem dos apoios da ferramenta ajustáveis
7. Interruptor de ligado/desligado
8. Base
9. Orifício de montagem da base
10. Suporte de montagem das blindagens

Para começar...

Especificações técnicas

> Voltagem:	230-240V~50Hz
> Potência nominal:	120W S1, 150 W S6 15%
> Sem velocidade de carregamento no:	2980min ⁻¹
> Samanho da roda de moer :	Ø150mm x 16 x Ø 12.7mm
> Dimensão recomendada da roda de moer:	Ø150mm x 16 x Ø 12.7mm
> Granulação da roda grossa:	#36
> Granulação da roda média:	#60
> Peso:	5.5kg
> Nível de pressão sonora (L _{PA} *):	83.2dB(A)
> Incerteza K _{PA} :	3.0dB
> Nível de potência sonora (L _{WA} *):	96.2dB(A)
> Incerteza K _{WA} :	3.0dB
> Nível de vibração:	2.5 m/s ²
> Incerteza:	1.5 m/s ²

AVISO: Use proteção auditiva

- O valor de emissão de sonora declarada foi medida de acordo com um método de teste padrão e pode ser usado para comparar uma ferramenta com outra;
- the declared noise emission value may also be used in a preliminary assessment of exposure.
- A emissão sonora durante o uso real da ferramenta elétrica pode diferir do valor total declarado, dependendo da maneira como a ferramenta é usada, especialmente que tipo de peça de trabalho é processada
- A necessidade de identificar medidas de segurança para proteger o operador são baseadas numa estimativa de exposição nas condições reais de uso (levando em consideração todas as partes do ciclo operacional, como os momentos em que a ferramenta é desligada e quando está funcionar em marcha lenta além do tempo de acionamento).
- Use proteção auditiva

Aviso:

- A máquina deve ser instalada onde possa ficar firme, por ex. numa bancada de trabalho, ou deve ser aparafusado num suporte forte.
- Todas as tampas e dispositivos de segurança devem ser colocados corretamente antes de ligar a máquina.
- It must be possible for the grinding wheel to run freely. Deve ser possível que a roda de moer/afiar rode livremente.
- Antes de acionar o botão liga / desliga, certifique-se de que as partes móveis da máquina funcionam perfeitamente.
- Antes de ligar a máquina à fonte de alimentação, certifique-se de que os dados na placa de identificação sejam iguais aos da rede elétrica.
- Use apenas o diâmetro roda de moer/afiar de acordo com as marcações na etiqueta de classificação.

Fator de carga:

Um fator de carga de S6 15% (serviço periódico intermitente) significa que pode operar o motor continuamente no seu valor nominal, significa que pode operar o motor continuamente em seu nível de potência nominal (150 W) por não mais do que o tempo estipulado na etiqueta de especificações (1,5 min). Se desrespeitar este limite de tempo, o motor irá sobreaquecer. Durante o período de funcionamento sem carga, o motor irá arrefecer novamente até sua temperatura inicial.



AVISO! Ao usar ferramentas elétricas as precauções de segurança básica devem ser sempre seguidas para reduzir o risco de incêndio, choque elétrico e ferimentos pessoais incluindo os seguintes. Leia todas as instruções antes de tentar operar este produto e guarde as instruções.

Símbolos

On the products, the rating label and within these instructions you will find among others the following symbols and abbreviations. Familiarize yourself with them to reduce hazards like personal injuries and damage to property.

V~	Volt, (voltagem alternativa)
Hz	Hertz
W	Watt
/min or min ⁻¹	Por minuto
mm	Milímetro
kg	Kilograma
dB(A)	Decibel (A-classificação)
m/s ²	Metros quadrados por segundo



Aviso! Denota risco de lesão pessoal, perda de vida ou dano à ferramenta em caso de não observância.



O produto está em conformidade com as diretivas europeias aplicáveis e foi realizado um método de avaliação de conformidade para esta diretiva.



Leia o manual de instruções.



Use proteção ocular



Use proteção auditiva



Use uma máscara de proteção



Ponha uma ferramenta elétrica no lixo doméstico! De acordo com a Diretiva Europeia 2012/19 / UE sobre resíduos de equipamentos elétricos e eletrônicos e sua implementação na legislação nacional, ferramentas elétricas coletadas separadamente e reciclagem ambientalmente correta são alimentadas. Aproveite as vantagens das instalações de recolha. Peça ao seu governo local sistemas de recolha. Se os aparelhos elétricos forem descartados, podem ficar envenenados por anos e as suas substâncias perigosas podem causar danos nas águas subterrâneas entrando na cadeia alimentar, ou seja, na flora e na fauna.

yyWxx: Código da data de fabrico; ano de fabrico (20yy) e semana de fabrico (Wxx)

EXPLICAÇÃO DA ETIQUETA DE CLASSIFICAÇÃO

TTB905GRB = Numero Modelo

TT = Titan

B = 240V AC

905= Próximo número na sequência

GRB = Máquina de afiar de bancada

Avisos de segurança gerais para ferramentas elétricas



AVISO! Ao usar ferramentas elétricas, as precauções básicas de segurança devem sempre ser seguidas para reduzir o risco de incêndio, choque elétrico e ferimentos pessoais, incluindo os seguintes. Leia todas as instruções antes de tentar operar este produto e guarde-as.



AVISO Leia todos os avisos de segurança, instruções, ilustrações e especificações fornecidas com esta ferramenta elétrica. O não cumprimento de todas as instruções apontadas abaixo pode resultar em choque elétrico, incêndio e / ou ferimentos graves.

Guarde todos os avisos e instruções para referência future.

O termo "ferramenta elétrica" nos avisos refere-se à sua ferramenta elétrica (com fio) ligada à rede elétrica.

1) Segurança da área de trabalho

- a) **Mantenha a área de trabalho limpa e bem iluminada.** Áreas desarrumadas ou escuras propiciam acidentes.
- b) **Não use ferramentas elétricas em atmosferas explosivas, como na presença de líquidos inflamáveis, gases ou poeira.** Ferramentas elétricas criam faíscas que podem provocar poeira ou fumo.
- c) **Mantenha as crianças e observadores afastados ao operar a ferramenta elétrica.** Distrações podem causar a perda de controlo.
- d) **Não use num ambiente perigoso. Não use ferramentas elétricas em locais húmidos ou molhados, nem as exponha à chuva.** Mantenha a área de trabalho bem iluminada

2) Segurança elétrica

- a) **A ficha da ferramenta elétrica deve corresponder à tomada. Nunca modifique a ficha de nenhuma forma. Não use nenhum adaptador de fichas com ferramentas elétricas fixas (embutidas).** Fichas não modificadas e as tomadas correspondentes reduzem o risco de choque elétrico.
- b) **Evite o contacto corporal com superfícies subterrâneas, como canos, radiadores ou refrigeradores.** Existe um risco maior de choque elétrico se seu corpo estiver em contacto com as superfícies referidas .
- c) **Não exponha ferramentas elétricas à chuva ou condições húmidas.** A entrada de água na ferramenta elétrica aumenta o risco de choque elétrico..
- d) **Não abuse do cabo. Nunca use o cabo para carregar, puxar ou desligar a ferramenta elétrica. Mantenha o cabo longe de calor, petróleo, pontas afiadas ou peças móveis.** Cabos danificados ou emaranhados aumentam o risco de choque elétrico.
- e) **Ao operar uma ferramenta elétrica ao ar livre, use um cabo de extensão adequado para uso externo.** O uso de um cabo adequado para uso externo reduz o risco de choque elétrico.

f) Se a utilização de uma ferramenta elétrica num local húmido for inevitável, use dispositivo de corrente residual (DCR) como fonte protegida. O uso de um RCD reduz o risco de choque elétrico.

3) Segurança pessoal

a) Mantenha-se alerta, observe o que está a fazer e use o bom senso ao operar uma ferramenta elétrica. Não use uma ferramenta elétrica se estiver cansado ou sob a influência de drogas, álcool ou medicamentos. Um momento de desatenção ao operar ferramentas elétricas pode resultar em ferimentos graves.

b) Use equipamento de proteção individual. Use sempre proteção ocular. Equipamentos de proteção como máscara prova de poeira, sapatos de segurança antiderrapantes, capacete ou proteção auditiva usados em condições apropriadas reduzirão os ferimentos pessoais.

c) Evite arranques não intencionais. Certifique-se de que a chave está na posição desligada antes de ligar à fonte de alimentação e / ou bateria, pegar ou transportar a ferramenta. Carregar ferramentas elétricas com o dedo no interruptor ou ligar ferramentas elétricas com o interruptor ligado é um convite para os acidentes.

d) Remova qualquer chave de ajuste ou chave inglesa antes de ligar a ferramenta elétrica. Uma chave inglesa ou uma chave deixada numa parte giratória da ferramenta elétrica pode resultar em ferimentos pessoais.

e) Não se estique. Mantenha os pés e o equilíbrio adequado em todos os momentos. Isso permite um melhor controlo da ferramenta elétrica em situações inesperadas. Isso permite um melhor controlo da ferramenta elétrica em situações inesperadas.

f) Vista-se adequadamente. Não use roupas largas ou joias. Mantenha seu cabelo e roupas longe de peças giratórias. Roupas largas, joias ou cabelos longos podem ficar presos nas peças giratórias.

g) Se forem fornecidos dispositivos para uma ligação a instalações de extração e recolha de pó, certifique-se de que estejam ligados e sejam usados da maneira adequada. A utilidade da recolha de pó pode reduzir os riscos relacionados com o pó.

h) Não deixe que a familiaridade adquirida com o uso frequente de ferramentas permita que se torne complacente e ignore os princípios da segurança de ferramentas. Uma ação descuidada pode causar ferimentos graves numa fração de segundo.

4) Uso e cuidado da ferramenta elétrica

a) Não force a ferramenta elétrica. Use a ferramenta elétrica correta para a sua aplicação. A ferramenta elétrica correta fará um melhor trabalho e com maior segurança na velocidade para a qual foi desenhada.

b) Não use a ferramenta elétrica se o interruptor não liga nem desliga. Qualquer ferramenta elétrica que não possa ser controlada com o interruptor é perigosa e deve ser reparada.

c) Desligue a ficha da tomada e / ou remova a bateria, se removível, da ferramenta elétrica antes de fazer quaisquer ajustes, trocar acessórios ou armazenar as ferramentas elétricas. As medidas preventivas de segurança reduzem o risco de ligar a ferramenta elétrica acidentalmente.

d) Guarde as ferramentas elétricas sem uso regular fora do alcance de crianças e não permita que pessoas não familiarizadas com a ferramenta elétrica ou com

estas instruções operem a ferramenta elétrica. As ferramentas elétricas são perigosas nas mãos de utilizadores não treinados.

e) Faça a manutenção de ferramentas elétricas e acessórios. Verifique se há desalinhamento ou emperramento das peças móveis/giratórias, peças partidas e qualquer outra condição que possa afetar a operação da ferramenta elétrica. Se danificada, mande reparar a ferramenta elétrica antes de usar. Muitos acidentes são causados por causa de uma má manutenção das ferramentas elétricas.

f) Mantenha as ferramentas de corte afiadas e limpas. Ferramentas de corte com uma manutenção adequada e arestas de corte afiadas têm menos probabilidade de emperrar e são mais fáceis de controlar.

g) Use a ferramenta elétrica, acessórios e brocas, etc. de acordo com estas instruções, levando em consideração as condições de trabalho e o trabalho a ser executado. O uso da ferramenta elétrica para operações diferentes das quais foram desenhadas pode resultar numa situação perigosa.

h) Mantenha as pegas e as superfícies agarráveis secas, limpas e livres de óleo e gordura

Pegas e superfícies agarráveis escorregadias não permitem a utilização e o controlo seguro da ferramenta em situações inesperadas.

5) Serviço

a) Leve sua ferramenta elétrica para manutenção por um técnico qualificado, usando apenas peças de reposição idênticas (originais) . Isso irá garantir que a segurança da ferramenta elétrica seja mantida.

Instruções de segurança para esmeris

a) Não use um acessório danificado. Antes de cada uso, inspecione os acessórios, como discos abrasivos, para ver se há lascas e rachas para ver se há fios soltos ou partidos. Depois de inspecionar e instalar um acessório, posicione-se e os observadores longe do plano do acessório rotativo e opere a ferramenta elétrica na velocidade máxima sem carga por um minuto. Acessórios danificados normalmente irão partir durante este teste de tempo.

b) A velocidade nominal do acessório deve ser pelo menos igual à velocidade máxima marcada na ferramenta elétrica. Acessórios que funcionam mais rapidamente do que sua velocidade nominal podem partir e voar em pedaços.

c) Esteja ciente de que cerdas de arame são projetadas pela escova de arame mesmo durante a operação normal. Não force os fios aplicando uma carga excessiva na escova de aço. As cerdas de arame podem penetrar facilmente roupas leves e / ou pele.

d) Nunca desgaste nas laterais da roda de trituração. O desgaste lateral pode fazer com que a roda parta e voe.

e) Use apenas acessórios (ou seja, rodas de trituração, etc.) que tenham uma classificação de velocidade superior à velocidade de marcha lenta do esmeril, use apenas rodas de trituração recomendadas pelo fabricante que tenham uma velocidade marcada igual ou superior à velocidade marcada na placa de identificação da ferramenta.

f) A máquina deve ser montada firmemente num local adequado. Quatro orifícios (9) estão disponíveis para fixação por parafusos de Ø6mm numa base firme e sólida.

g) Antes de ligar a esmeril pela 1ª vez, verifique as rodas de trituração com um teste de som. As rodas de trituração sem defeito farão um som claro quando golpeados

suavemente com um martelo de plástico (ou pedaço de madeira). Se novos discos de moagem forem colocados, verifique-os também com antecedência.

h) Ajuste o supressor de faíscas frequentemente de modo a compensar o desgaste da roda, mantenha a distância mais pequena possível entre o supressor de faísca e a roda, em qualquer caso não superior a 2 mm

i) Substituir a roda de trituração se estiver gasta de tal forma que uma distância de 2 mm do suporte da peça de trabalho e do supressor de faíscas não possa mais ser ajustada, então a roda de trituração deve ser substituída.

j) Use sempre os recursos de proteção e de proteção da roda montados ou fornecidos com esta ferramenta elétrica. A proteção do disco e os dispositivos de proteção devem ser fixados com segurança à ferramenta elétrica e ajustados de forma que o nível máximo de segurança possa ser alcançado. Os recursos de proteção existem para proteger o utilizador de pedaços partidos e o contato acidental com os discos de moagem.

k) O repouso da ferramenta deve ser montado de forma que a distância entre a roda de trituração e o repouso da ferramenta seja no máximo. 2mm.

l) Para o uso seguro, a utilização e armazenamento de discos abrasivos deve ser num local seco, fora do alcance de crianças.

Avisos de segurança

- Não use rodas ou escovas danificadas ou deformadas
- Use apenas acessórios (por exemplo, rodas de trituração, escova de aço, etc.) que tenham uma classificação de velocidade que é superior à velocidade de marcha lenta na retificadora, use apenas rodas de trituração recomendadas pelo fabricante e que tenham uma velocidade marcada igual ou maior que a velocidade marcada na placa de identificação da ferramenta.
- Mantenha sempre a escova montada em ambos os fusos para limitar o risco de contato com o fuso/eixo em rotação.
- Regule o supressor de faíscas e o repouso do trabalho com frequência para compensar o desgaste da roda, mantendo a distância mais pequena possível entre o supressor de faíscas / repouso do trabalho e a roda e em qualquer caso não superior a 2 mm.
- Para o uso seguro, a utilização e armazenamento de discos abrasivos deve ser num local seco, fora do alcance de crianças.
- Substituir a roda de trituração se estiver gasta de tal forma que uma distância de 2 mm do suporte da peça de trabalho e do supressor de faíscas não possa mais ser ajustada, então a roda de trituração deve ser substituída.
- Nunca coloque o cabo de alimentação (ficha) em cima a bancada da máquina.
- A máquina só deve ser usada para o seu projetado propósito.
Use roupas de proteção. Use proteção facial completa, proteção ocular ou óculos de segurança, de acordo com o trabalho realizado. Quando apropriado, use uma máscara protetora de poeira, protetores auriculares, luvas de proteção ou aventais especiais que mantenham as partículas do desgaste de material longe de si. Proteja seus olhos de corpos estranhos que voam durante certas aplicações. Poeira ou máscaras respiratórias devem ser usadas para filtrar as partículas geradas pela aplicação. A perda auditiva pode ser causada pela exposição a ruído de alta intensidade.
- Use sempre máscara contra a poeira e óculos de proteção

- O contato ou a inalação de poeira nociva / tóxica produzida pela trituração de metal com acabamento de tinta com chumbo pode ser perigosa para o utilizador e as pessoas ao seu redor.
- Esta ferramenta elétrica não deve ser usada para desgaste húmido. Use apenas para desgaste a seco. O refrigerante pode enfraquecer a força de ligação da roda e causar sua falha.
- Este esmeril deve ser apenas usado quando fixo. Deve ser fixo numa superfície sólida e plana.
- Não use quaisquer acessórios que não tenham sido especialmente desenhados e recomendados para esta ferramenta elétrica pelo fabricante. O simples fato de um acessório poder ser ligado à ferramenta elétrica não garante que ele possa ser usado com segurança.
- Use apenas discos abrasivos cujo diâmetro, espessura e uso pretendido respeitem os requisitos desta ferramenta elétrica. Discos abrasivos de tamanho incorreto podem não ser suficientemente blindados ou controláveis. O uso de discos abrasivos inadequados pode resultar em perigo para o usuário ou danos à ferramenta elétrica.
- Nunca toque nos discos abrasivos em rotação! Antes de tocá-los, certifique-se de que os discos de moagem parem completamente depois de desligá-los. Depois de verificar o acessório da ferramenta e fixá-lo, certifique-se de que você e outras pessoas próximas se mantenham afastados da área do acessório rotativo da ferramenta e deixe o aparelho funcionar na velocidade máxima por um minuto. A maioria dos acessórios de ferramentas danificados partirá neste período de teste.
- Certifique-se de que as pessoas presentes estejam numa distância segura da sua área de trabalho. Qualquer pessoa que entrar na área de trabalho deve usar roupas de proteção pessoal. Algumas peças podem projetadas a partir peça de trabalho ou faíscas podem voar e também podem causar ferimentos fora da área de trabalho direta.
- Posicione o cabo de alimentação de forma para desobstruir o acessório da ferramenta giratória. Se perder o controlo do aparelho, o cabo de alimentação pode ser rompido ou emaranhado nas suas mãos ou braços e podem ficar presos no acessório da ferramenta giratória.
- Não deixe a ferramenta elétrica a funcionar quando não a estiver usar. A sua roupa pode ficar emaranhada ao entrar em contato com o acessório da ferramenta giratória, fazendo com que o acessório perfure seu corpo.
- Limpe as aberturas de ventilação da ferramenta elétrica regularmente. O ventilador do motor puxa a poeira para a caixa do motor e o depósito pesado de poeira metálica pode resultar em riscos elétricos. Não use a ferramenta elétrica perto de materiais inflamáveis. As faíscas podem causar a ignição desses materiais.
- Não use nenhum acessório da ferramenta que precise de refrigerantes líquidos. O uso de água ou outros refrigerantes líquidos pode resultar em choque elétrico.
- Antes de ligar o esmeril pela 1ª vez, verifique a roda de trituração com um teste de som. As rodas de trituração sem defeito farão um som claro quando golpeadas suavemente com um martelo de plástico (ou pedaço de madeira). Se forem colocados novos discos abrasivos, verifique-os também com antecedência.

- Use sempre os recursos de proteção e proteção da roda montados ou fornecidos com esta ferramenta elétrica. A proteção do disco e os recursos de proteção devem ser fixados com segurança à ferramenta elétrica e configurados de forma que o nível máximo de segurança possa ser alcançado. Os recursos de proteção existem para proteger o utilizador de pedaços partidos e o contato acidental com os discos de desgaste.
- Assegure-se que o esmeril está sempre estável e seguro
Use sempre a proteção, repouso do trabalho, visor transparente e o supressor de faíscas conforme necessário para o(s) acessório(s).

AVISO DE SEGURANÇA ADICIONAL

AVISO DE SEGURANÇA ADICIONAL PARA O PÓ DE CONSTRUÇÃO

A sílica é um mineral natural presente em muitas coisas, como areia, arenito e granito. Também se encontra frequentemente em muitos materiais de construção, como betão e argamassa. A sílica é dividida em pó muito fino (também conhecido como Sílica Cristalina Respirável ou SCR) durante muitas tarefas comuns, como cortar, perfurar e amolar. Inspirar partículas muito finas de sílica cristalina pode dar origem ao aparecimento de:

Cancro dos pulmões, silicose, distúrbio pulmonar obstrutivo crónico (doença pulmonar obstrutiva crónica (COPD)). Inspirar finas partículas de serradura pode dar origem ao desenvolvimento de asma. O risco de doenças pulmonares está ligado a pessoas que respiram regularmente o pó de construção durante um longo período de tempo e não apenas em ocasiões raras.

Para proteger os pulmões, as normas COSHH definem um limite na quantidade destes pó que pode ser inspirada (chamado limite de exposição ao local de trabalho, ou WEL) quando medida num dia de trabalho normal. Estes limites não são grandes quantidades de pó: Quando comparado com uma moeda, são pequenos, como uma pitada de sal:

Este limite é o máximo legal. O máximo que pode inspirar após os devidos controlos terem sido usados.

Como reduzir a quantidade de pó?

- 1 Reduza a quantidade de corte usando os melhores tamanhos de produtos de construção.
- 2 Use uma ferramenta mais fraca, como um cortador de blocos, em vez de uma rebarbadora angular.
- 3 Use um método diferente de trabalho. Por exemplo, use uma pistola de pregos para orientar bandejas de aperto de cabos, em vez de perfurar primeiro os buracos.

Trabalhe sempre com equipamento de segurança aprovado, como máscaras para o pó criadas especialmente para filtrar partículas microscópicas, e use sempre dispositivos de extração de pó.



Aviso: Algumas partículas de pó provocadas ao lixar, serrar, triturar, perfurar e outras atividades da construção contêm químicos conhecidos por provocarem cancro, malformações congénitas ou outros danos reprodutivos. Alguns exemplos desses químicos são:

- Chumbo de tintas à base de chumbo.
- Silica cristalina de tijolos e cimento e outros produtos de alvenaria.
- Arsénico e crómio de madeira cortada tratada quimicamente.

O risco destas exposições varia, dependendo de com que frequência se faz este tipo de trabalho. Para reduzir a exposição a estes químicos:

- Trabalhe numa área bem ventilada.
- Trabalhe com equipamento de segurança aprovado, tal como máscaras de pó que são especialmente concebidas para filtrar partículas microscópicas.

Vigilância médica

Todos os colaboradores devem fazer parte de um regime de vigilância médica que os ajude a identificar precocemente doenças relacionadas com a vibração, a prevenir o avanço da doença e a permanecerem no exercício das suas funções.

Desembalagem

- > Retire todos os acessórios da embalagem e coloque-os numa superfície plana e estável.
- > Retire todos os materiais de embalagem e dispositivos de transporte, se aplicável.
- > Comprove que a ferramenta está em bom estado e completa com os acessórios. Não utilize a ferramenta no caso de faltar algum acessório ou se estiver danificada e contacte com o estabelecimento onde adquiriu o produto. A utilização de um produto incompleto ou danificado representa um perigo para as pessoas e para a propriedade.
- > Certifique-se de que tem todos os acessórios necessários para a montagem e utilização da ferramenta. Isto também se aplica para o equipamento de proteção individual.

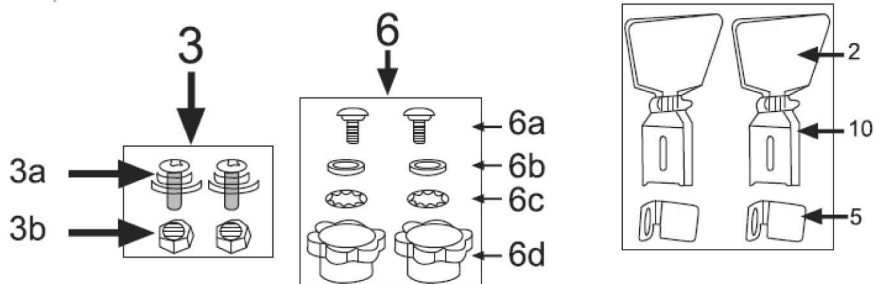

2. Blindagem

3. Conjunto de montagem das blindagens

- 3a. Jogo de parafusos de conexão
- 3b. Porca

5. Apoio da ferramenta ajustável

6. Conjunto de montagem do apoio da ferramenta ajustável

- 6a. Parafuso
- 6b. Arruela plana
- 6c. Arruela dentada
- 6d. Manípulo

10. Suporte de montagem da blindagem

Você precisará de

(itens não fornecidos)	(itens fornecidos)
1. Luvas de proteção	1. Suporte para a peça de trabalho
2. Chave de fendas PH2	2. Blindagem com suporte para
3. Chave 8 mm	3. Porcas, pernos, arruelas e manípulo de montagem



AVISO! Não conecte a ferramenta a uma fonte de alimentação sem que a montagem esteja completa. O incumprimento deste aviso pode resultar num arranque acidental e possíveis lesões graves.

Montagem das proteções para os olhos

- > Para encaixar a proteção ocular, localize o parafuso do meio fornecido através da fenda na proteção ocular e o orifício na proteção da roda de trituração (para fixá-la no orifício central) e aperte com os dedos. Posicione a proteção ocular de forma que não entre em contato com a roda de trituração. Aperte a porca para prender a proteção ocular no lugar.
- > O suporte de montagem da proteção ocular (10) deve ser montado de forma que a distância entre a roda de trituração e o suporte de montagem seja no máximo 2 mm.

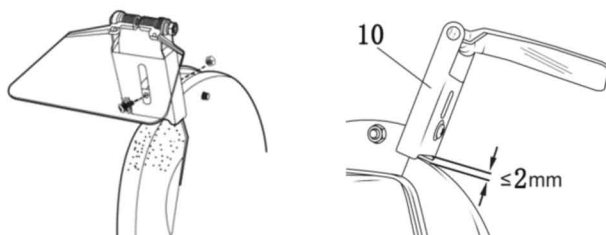

Montagem dos apoios da ferramenta ajustáveis

- > Os apoios da ferramenta ajustáveis (5) devem ser montados de forma a que a folga entre a roda e o apoio de trabalho seja de 2 mm como máximo.
- > Cada apoio da ferramenta ajustável (5) deve ser colocado em cada um dos lados da máquina de afiar dupla antes da sua utilização.

Utilize os conjuntos de montagem dos apoios da ferramenta (6) para fixá-los.

- > Fixe o apoio da ferramenta ajustável (5) contra o carril da proteção da roda. Comprove que o apoio da ferramenta ajustável aponta na direção correta. As esquinas oblíquas deveriam apontar para fora da máquina de afiar dupla.
- > Fixe os parafusos (6a) através da ranhura do carril e do apoio da ferramenta ajustável.
- > Coloque a arruela dentada (6b) e a arruela (6c) na extremidade do parafuso (6a).
- > Fixe o parafuso (6a) com o manípulo (6d).
- > Repita os passos de 1 a 4 no outro lado para montar o outro apoio da ferramenta com o parafuso (6a).

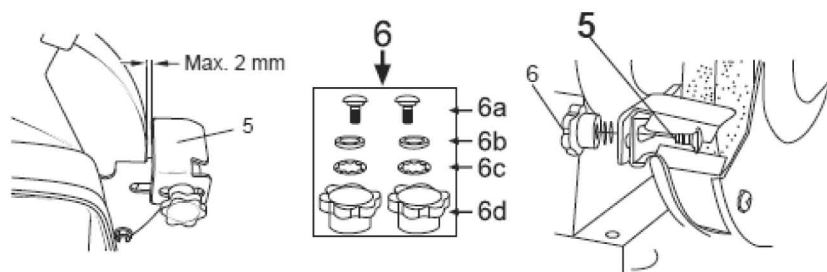

Montagem da máquina de afiar numa bancada

- > Esta máquina deve ser fixa firmemente num local adequado. Para tal, esta dispõe de quatro orifícios (9) para seja fixa com parafusos de $\varnothing 6$ mm numa base sólida e firme, p. ex., numa bancada trabalho ou num suporte de apoio para máquinas.
- > Comprove que a tomada não está a uma distância superior a 100-150 cm do lugar de montagem.
- > A máquina deve ser facilmente acessível pela parte frontal.

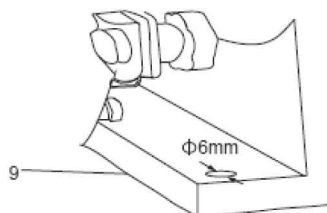

Fig. 1

Conexão à rede elétrica

- > Conecte a ficha a uma base adequada.
- > **AVISO:** Verifique a voltagem! Assegure-se sempre que a voltagem de rede é a mesma que a indicada na placa de características.
- > O produto está agora pronto para ser usado.



AVISO: Não utilize o produto até que estiver instalado de forma segura numa bancada de trabalho.



Com mais detalhe...



Com mais detalhe...

Funcionamento	19
Limpeza e manutenção	19
Resolução de problemas	26
Reciclagem e Meio Ambiente	27
Garantia	28
Declaração UE de Conformidade	29

Interruptor de ligado/desligado

Antes de começar a trabalhar com a máquina de afiar de bancada, comprove que a tensão indicada na placa de características do produto se corresponde com a da tomada.

- > Antes de conectar a máquina à tomada, rode a roda manualmente para comprovar que esta gira livremente.
- > Antes de conectar a máquina à tomada, comprove que o interruptor de ligado/desligado está na posição desligada "O".
- > Conecte a máquina à tomada e pressione o botão do interruptor (I) para ligá-la. Deixe que a roda atinja a velocidade máxima antes de começar a afiar.

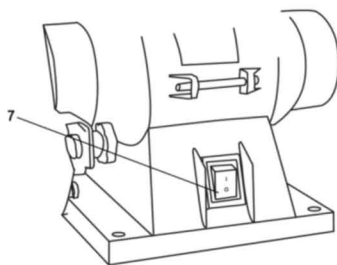

Funcionamento geral

1. Antes de cada utilização, comprove que as rodas não estão danificadas.
2. Depois de ligar a máquina de afiar, deixe que esta atinja a velocidade máxima antes de começar a afiar.
3. As blindagens podem ser ajustadas e devem ser colocadas de forma a permitir ao utilizador uma visão clara através da viseira.
4. Apoie a peça de trabalho firmemente contra os apoios de trabalho e introduza-a lentamente e uniformemente em direção à roda.
5. O ajuste correto dos apoios de trabalho proporciona um ângulo de amolação correto para um trabalho eficiente. Como o diâmetro das rodas está sujeito ao desgaste, será necessário reajustar a borda da roda abrasiva.

Fixe a máquina de afiar a uma superfície horizontal e estável antes da sua utilização. Colocar a máquina de afiar na parte frontal da bancada de trabalho facilitará o manuseio de ferramentas longas. Se for possível, deixe um espaço no lado esquerdo da ferramenta para poder ter acesso à roda. Como alternativa, também pode fixar a máquina de afiar a uma tábua de madeira contraplacada para que esta seja posteriormente

acoplada a uma bancada ou mesa de trabalho na posição mais conveniente para o utilizador.

Antes de usar a roda em seco, comprove que o para-chispas (localizado por detrás da blindagem) está colocado o mais próximo possível da roda e que a blindagem está colocada de forma a evitar a projeção de chispas. Recomendamos também a utilização de óculos de segurança para trabalhar com a máquina de afiar.

A roda pode ser utilizada para afiar perfis ou praticamente qualquer ferramenta de corte, como ferramentas planas, cinzéis, goivas, ferramentas de torno, brocas, etc. O óxido de alumínio cortará de forma limpa e sem gerar calor excessivo na ponta da ferramenta. Contudo, não deverá afiar excessivamente uma ferramenta nem durante um período de tempo prolongado para que não se produza um sobreaquecimento.

Polimento das rodas

Fixe o esmeril numa superfície horizontal estável antes de usar. Posicionar o esmeril em direção à borda frontal da bancada o que facilitará a utilização das ferramentas longas. Se possível, deixe um espaço no lado esquerdo da máquina para facilitar o acesso à roda. Um método alternativo é prender o esmeril a uma folha de madeira compensada que pode então ser fixada numa bancada ou mesa para apresentar uma posição mais conveniente. Antes de usar a roda seca, certifique-se de que a proteção contra faíscas (atrás da proteção ocular) esteja posicionada o mais próximo possível da superfície da roda e que a proteção ocular esteja numa posição para evitar que as faíscas voem. É uma precaução sensata usar óculos de segurança também ao operar uma máquina de desgaste (esmeril)

A roda seca pode ser usada para lixar perfis ou qualquer ferramenta de corte; ferros planos, cinzéis, goivas, ferramentas de toronar, brocas, etc. O óxido de alumínio corta de forma limpa e sem aquecimento indevido a ponta da ferramenta. No entanto, deve-se ter cuidado para não afiar a ferramenta com muita força ou por muito tempo, caso ocorra sobreaquecimento.

- Não use um acessório danificado. Antes de cada uso, inspecione os acessórios, como discos abrasivos, para ver se há lascas e rachas para ver se há fios soltos ou danificados.
- Segure a peça de trabalho com ambas as mãos e apoie a peça a trabalho no suporte.
- Pressione a peça de trabalho com a pressão adequada contra o disco abrasivo.

As regras de ouro para a manutenção

1. Mantenha a ferramenta limpa. Limpe qualquer vestígio de sujidade depois de cada utilização e antes de guardar a ferramenta.
2. Uma limpeza cuidada e regular garante uma utilização segura e prolonga a vida útil do produto.

3. Verifique, antes de cada utilização, se há acessórios desgastados ou danificados. Não utilize a ferramenta se esta tiver acessórios rotos ou desgastados.
4. Se a roda de trituração estiver gasta de tal forma que uma distância de 2 mm do suporte da peça de trabalho e do supressor de faíscas não possa mais ser ajustada, então a roda de trituração deve ser substituída.



AVISO: Desligue sempre a ferramenta, retire a ficha da tomada e deixe-a arrefecer antes de realizar qualquer procedimento de inspeção, manutenção ou limpeza.



AVISO: A manutenção e reparação devem ser efetuadas tal como se indica neste manual de instruções! Qualquer outro procedimento deve ser efetuado por um técnico qualificado.

Limpeza Geral

1. Limpe a ferramenta com um pano seco. Utilize uma escova para as zonas de difícil acesso.
2. Verifique se há acessórios desgastados ou danificados. Substitua os acessórios desgastados quando for necessário ou contacte com um Serviço Técnico autorizado para reparar a ferramenta antes de utilizá-la novamente.



NOTA: Não utilize substâncias químicas, alcalinas ou abrasivas, ou outro tipo de detergente ou desinfetante agressivo para limpar esta ferramenta, uma vez que pode danificar a superfície.

Substituição da roda abrasiva

Quando não for possível estabelecer uma distância de 2 mm entre o apoio da peça de trabalho e o para-chispas devido ao desgaste excessivo da roda, esta deve ser substituída.

Para renovar ou substituir as rodas abrasivas, siga os seguintes passos:

1. Desligue a unidade e retire a ficha da tomada.
2. Retire os parafusos (2) da proteção da roda (1) e depois retire a proteção da roda (1).
3. Retire a porca (3) do veio (5) utilizando uma chave (não fornecida). A porca do veio direito tem uma rosca direita e a porca do veio esquerdo tem uma rosca esquerda.
4. Retire o flange externo (4) do veio (5).

5. Coloque uma roda abrasiva nova no veio e, uma vez colocada e fixa, rode-a manualmente para confirmar que gira livremente e que não entra em contacto com nenhuma superfície.
6. Coloque o flange, a porca e a proteção externa novamente.
7. Certifique-se de que a roda não tem defeitos antes de usar. Ligue a máquina e deixe a roda girar sem carga por um minuto para verificar se há rachas.

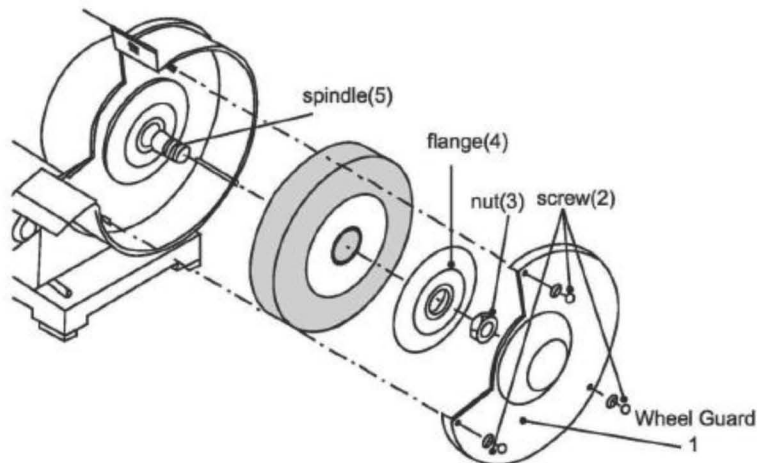

Informação da roda abrasiva

A seguinte informação é apenas uma guia para os distintos tipos de rodas abrasivas e das suas utilizações.

TIPO DE GRÃO ABRASIVO

As rodas abrasivas são fabricadas com quatro tipos de grãos abrasivos principais: Óxido de alumínio, carboneto de silício, CBN (nitreto de boro cúbico) e diamante. Para os trabalhos domésticos é provável que utilize apenas rodas de óxido de alumínio ou de carboneto de silício.

Ambos tipos estão disponíveis no seu distribuidor de ferramentas local. O tamanho do grão divide-se em quatro categorias principais: grosso, médio, fino e muito fino. A tabela 1 separa o tamanho do grão em cada categoria. Para a grande maioria dos trabalhos recomenda-se uma roda de grão médio ou fino.

TABELA 1

As quatro categorias principais do tamanho do grão são:

Grosso	Médio	Fino	Muito Fino
12	46	70	150
14	60	80	180

16		90	220
20		100	240
24		120	
30			
36			

TIPO DE LIGAÇÃO

Existem cinco tipos de ligação principais, nomeadamente a cerâmica (vitrificada), resina sintética, borracha, goma-laca e metálica. O abrasivo pode estar unido com as suas partículas juntas ou com espaços entre cada partícula do grão. O ligante cria uma união entre cada grão. O espaço entre os grãos determinará a densidade da roda de forma que os espaços grandes darão lugar a uma roda aberta e espaços mais pequenos darão lugar a uma roda fechada ou densa.

A estrutura de uma roda abrasiva é medida numa escala de 0 a 14, sendo 0 uma estrutura muito fechada e o 14 uma estrutura muito aberta com espaços grandes entre os grãos.

DUREZA OU GRAU DA RODA ABRASIVA

O grau ou dureza representa a força do ligante entre os grãos abrasivos. A dureza das rodas é indicada alfabeticamente em ordem crescente de dureza; as letras de A a D representam as rodas muito suaves enquanto que as letras de V a Z representam as rodas muito duras.

A letra K na tabela a seguir representa uma roda de dureza suave com tendência a média.

9A	46	K	5	V	22
Tipo de abrasivo	Tamanh o do grão	Nota	Destino	Tipo de vínculo	Símbolo do fabricante

O número indicado na tabela anterior é um exemplo de descrição de uma roda abrasiva. 9A indica que o abrasivo é de óxido de alumínio; 46 indica que o tamanho do grão é médio; K indica que a roda é suave; 5 indica que a roda é densa, V identifica o tipo de ligação vitrificante; e 22 representa a identificação do fabricante. A dureza das rodas fornecidas com as máquinas de afiar de bancada normalmente são de letra "N", isto é, são consideradas rodas duras. Não tente afiar pontas de ferramentas de carburo, facas, tesouras ou pontas de ferramenta de alta velocidade (fresas, pontas de torno para madeira) com este tipo de roda. Uma roda normal não cortará carburo. Se o tentar fazer, apenas gerará calor e brilho na roda. As molas duras queimarão as fresas e outras pontas de ferramenta de alta velocidade. O sobreaquecimento das ferramentas destruirá a dureza da roda e deixá-las-á inservíveis. As rodas suaves desgastam-se com a amolação. Ao afiar, apenas uma pequena parte do material é eliminada e a roda vai perdendo grãos pouco a pouco, apresentando novos bordos cortantes. Esta perda ajuda a ferramenta a não aquecer e proporciona um resultado mais fino.

A tabela 2 mostra a dureza das rodas e dos seus usos.

TABELA 2

Dureza da roda (Nota)	Uso designado ou dureza designada	Descrição de dureza
A B C D	Não usado habitualmente	Muito macio
E F G H I J K L	Use rodas macias para afiar ferramentas de aço usadas numa alta velocidade como brocas.	Macio até médio
M N O P Q R S T	Use estas rodas para desgastar materiais macios	Médio até duro
U	Esta classe dura é usada para curativos em bastões para revestir a roda de trituração.	Duro
V W X Y Z	Não usado habitualmente	Muito duro

A seguinte tabela 3 ajudar-lhe-á a selecionar a roda abrasiva correta em função da tarefa a realizar.

As máquinas de afiar de bancada novas são entregues com rodas cinzentas. Tem à sua disposição todos os outros tipos de roda abrasiva no seu distribuidor de ferramentas.

Tipo de ferramenta	Material da ferramenta	Tipo de roda recomendada
Brocas	Aço de alta velocidade	Óxido de alumínio
Brocas em forma de pá	Aço de alta velocidade	Óxido de alumínio (cinzento)
Brocas para alvenaria	A ponta é carboneto	carboneto de silício (verde)
Brocas de ferramenta de torno	Aço de alta velocidade	Óxido de alumínio macio (rosa ou branco)
cinzéis	Aço de alta velocidade	Óxido de alumínio macio (rosa ou branco)
Aço de alta velocidade com ponta de carboneto	A ponta é de carboneto	Carboneto de silício (verde)
Lâmina giratória de corta relvas	Aço não tratado termicamente	Óxido de alumínio (cinzento)
Tesouras e cortes	Aço duro (lima não dura)	Óxido de alumínio macio (rosa ou branco)

Cabo de alimentação

Se o cabo de alimentação estiver danificado, ele deverá ser substituído pelo fabricante, ou seu agente para evitar um perigo.

Reparações

Esta ferramenta não contém nenhum acessório passível de ser reparado pelo utilizador. Contacte um profissional qualificado para que revise e repare a ferramenta.

Armazenamento

1. Limpe o produto tal como foi indicado antes.
2. Guarde a ferramenta e os seus acessórios num local seco e protegido de temperaturas frias extremas.
3. Guarde sempre a ferramenta num local fora do alcance das crianças. A temperatura ideal do local de armazenamento deve situar-se entre os 10°C e 30°C.
4. Recomenda-se que guarde a ferramenta na embalagem original ou tapá-la com um pano para protegê-la do pó.

Transporte

1. Desligue o produto e retire a ficha da tomada antes de transportá-lo para qualquer parte.
2. Coloque uma proteção para o transporte, se for necessário.
3. Transporte sempre o produto pela pega.
4. Proteja a ferramenta de qualquer impacto ou vibração forte que possa ocorrer durante o transporte em veículos.
5. Prenda a ferramenta para evitar que se deslize ou caia.
6. Recomendamos o uso da embalagem original para armazenamento e transporte.
7. Quando precisar de deslocar o produto para outro local, use as mãos para levantar a máquina diretamente da posição mostrada na imagem (parte inferior das proteções das rodas). Observações: Só pode mover o produto após retirar a ficha e confirmar se o roda está completamente parada!

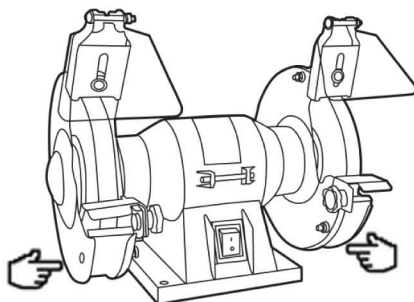

Resolução de problemas

As suspeitas de mau funcionamento geralmente ocorrem devido a causas que o próprio utilizador pode consertar. Portanto, verifique o produto usando esta seção. Na maioria dos casos, o problema pode ser resolvido rapidamente.

Problema	Causa possível	Solução
1. Produto não arranca	1.1 Não ligado à fonte de energia 1.2 Cabo de alimentação ou ficha está com defeito 1.3 Outros defeitos elétricos no produto	1.1. Ligue à fonte de energia(tomada) 1.2. Peça a um electricista especialista que verifique o produto. 1.3. Peça a um electricista especialista que verifique o produto.
2. Produto não atinge a potência máxima	2.1 Cabo de extensão não adequado para operação com este produto 2.2 Fonte de energia (por exemplo gerador) está com uma voltagem muito baixa	2.1. Use um cabo de extensão adequado 2.2. Ligue a outra fonte de energia
3. Resultado insatisfatório	3.1 Acessório não adequado para o material da peça de trabalho	3.1. Use o acessório apropriado



AVISO! Execute apenas as etapas descritas nestas instruções! Todas as inspeções, manutenções e reparos adicionais devem ser realizados por um centro de serviço autorizado ou por um especialista qualificado, se não puder resolver o problema sozinho!

Reciclagem e Meio Ambient



Eliminação do produto

ATENÇÃO! Este produto não deve ser eliminado junto com os resíduos domésticos. Entregue-o num ponto de recolha conforme a Diretiva europeia de REEE. Contacte com a autoridade local ou com o estabelecimento onde adquiriu o produto para mais informação sobre como eliminá-lo corretamente. Este produto será reciclado ou desmontado para reduzir o impacto ambiental. Os equipamentos elétricos e eletrónicos podem ser prejudiciais para o meio ambiente e para as pessoas devido às substâncias nocivas que contêm.



Eliminação da embalagem

A embalagem deste produto está feita de cartão e de plástico devidamente identificados para serem reciclados. Recicle estes materiais.

Garantia

Empenhamo-nos especialmente na seleção cuidada de materiais de elevada qualidade e utilizamos técnicas de fabrico que nos permitem criar produtos que incorporam design e durabilidade. Este produto TITAN 150W MÁQUINA DE AFIAR DE BANCADA tem uma garantia do fabricante de 2 anos contra defeitos de fabrico, a partir da data de compra (se comprado na loja) ou data de entrega (se comprado online), sem custo adicional para uso doméstico normal (não profissional ou comercial).

Para apresentar uma reclamação ao abrigo desta garantia, é necessário apresentar a prova de compra (tal como um recibo, uma fatura de compra ou outra prova admissível em conformidade com a lei em vigor). Mantenha o comprovativo de compra num lugar seguro. Para esta garantia se aplicar, o produto comprado tem de ser novo; não se aplica a produtos em segunda mão ou a produtos de exibição. Salvo disposição em contrário na lei em vigor, a garantia de qualquer produto de substituição expira no final do período da garantia do produto original.

Esta garantia cobre defeitos e falhas de produto, desde que o produto tenha sido utilizado para o fim a que se destina e tenha sido sujeito à instalação, limpeza, manutenção e a cuidados de acordo com as informações contidas nestes termos e condições, no manual do utilizador e na prática padrão, desde que a mesma não contrarie o manual de utilizador.

Esta garantia não cobre defeitos e danos causados pelo desgaste normal, nem danos que possam resultar de utilização indevida, instalação ou montagem incorreta, negligência, acidentes, utilizações indevidas ou modificações do produto. Salvo disposição em contrário na lei em vigor, esta garantia não abrange, em caso algum, custos auxiliares (expedição, deslocação, custos de desinstalação e reinstalação, mão-de-obra, etc), ou danos diretos e indiretos.

Esta garantia não cobre defeitos causados ou como resultado de:

- Uso e desgaste normal
- Negligência, uso incorreto ou excessivo
- Tentativas de reparação efetuadas por pessoas que não sejam um agente autorizado
- Danos estéticos
- Danos causados por objetos ou substâncias estranhas ou acidentes.
- Danos acidentais ou modificação
- Incumprimento das diretrizes do fabricante
- Perda dos bens

Se o produto apresentar algum defeito, iremos, dentro de um prazo razoável, reparar-lo ou substituir-lo.

Os direitos no âmbito desta garantia têm força executiva no país onde adquiriu este produto. As questões relativas à garantia devem ser esclarecidas na loja onde adquiriu o produto. A garantia complementa e não afeta os seus direitos legais.

Se adquiriu este produto em Portugal - o distribuidor é responsável por quaisquer defeitos de conformidade do produto de acordo com os termos da lei relativa a garantias (Decreto-Lei N.º 67/2003), aditada pelo Decreto-Lei N.º 84/2008.

Declaração UE de Conformidade



(EN) EU DECLARATION OF CONFORMITY
(FR) DÉCLARATION UE DE CONFORMITÉ
(PL) DEKLARACJA ZGODNOŚCI UE
(RO) DECLARAȚIA DE CONFORMITATE UE
(ES) DECLARACIÓN UE DE CONFORMIDAD
(PT) DECLARAÇÃO DE CONFORMIDADE UE

Product/ Produit/ Produkt/Produsul/Producto/Produto

- 150W Bench Grinder /Touret à meuler /Szlifierka stolowa/Polizor de banc/Amoladora de banco/Máquina de afiar de Bancada
- TTB905GRB
- Serial number range 000001 to 999999

Name and address of the manufacturer or his authorised representative:

Nom et adresse du fabricant ou de son mandataire:

Nazwa i adres producenta lub jego upoważnionego przedstawiciela:

Denumirea și adresa producătorului sau a reprezentantului său autorizat:

Nombre y dirección del fabricante o de su representante autorizado:

Nome e endereço do fabricante ou do respetivo mandatário:

Kingfisher International Products B.V.,
Rapenburgerstraat 175E,
1011 VM Amsterdam,
The Netherlands

This declaration of conformity is issued under the sole responsibility of the manufacturer.

La présente déclaration de conformité est établie sous la seule responsabilité du fabricant.

Niniejsza deklaracja zgodności wydana zostaje na wyłączną odpowiedzialność producenta.

Prezenta declarație de conformitate este emisă pe răspunderea exclusivă a producătorului.

La presente declaración de conformidad se expide bajo la exclusiva responsabilidad del fabricante.

A presente declaração de conformidade é emitida sob a exclusiva responsabilidade do fabricante.

Object of the declaration/Objet de la déclaration/Przedmiot deklaracji/Obiectul declarației/Objeto de la declaración/Objeto da declaração

Product/Produit/Produkt/Produsul/Producto/Produto

Model/Modèle/Model/Modelul/Modelo/Modelo

EAN

150W Bench Grinder /Touret à meuler /
Szlifierka stolowa/Polizor de banc/Amoladora
de banco/Máquina de afiar de Bancada

TTB905GRB

505934025282
5059340252599

The object of the declaration described above is in conformity with the relevant Union harmonisation legislation:

L'objet de la déclaration décrit ci-dessus est conforme à la législation d'harmonisation de l'Union applicable:

Wymieniony powyżej przedmiot niniejszej deklaracji jest zgodny z odpowiednimi wymaganiami unijnego prawodawstwa harmonizacyjnego:

Obiectul declarației descris mai sus este în conformitate cu legislația relevantă de armonizare a Uniunii:

El objeto de la declaración descrita anteriormente es conforme con la legislación de armonización pertinente de la Unión:

O objeto da declaração acima descrito está em conformidade com a legislação de harmonização da União aplicável:

2006/42/EC as amended Machinery Directive

2014/30/EU as amended Directive Electromagnetic compatibility

2011/65/UE as amended Directive Restriction of the use of certain hazardous substances in electrical and electronic equipment

Directive 2006/42/CE relative aux machines

2014/30 / UE telle que modifiée Directive Compatibilit  electromagnétique

Directive 2011/65/UE relative à la limitation de l'utilisation de certaines substances dangereuses dans les équipements électriques et électroniques

2006/42/WWE w zmianie dyrektywy maszynowej

2014/30 / UE ze zmianami Dyrektywa Kompatybilność elektromagnetyczna

2011/65 / UE ze zmianami Dyrektywa Ograniczenie stosowania niektórych niebezpiecznych substancji w sprzęcie elektrycznym i elektronicznym

2006/42/CE, astfel a fost modificată Directiva privind echipamentele

2014/30/UE, astfel a fost modificată Directiva privind compatibilitatea electromagnetică

2011/65/UE, astfel a fost modificată Directiva privind limitarea utilizării anumitor substanțe și periculoase în echipamentele electrice și electronice

Directiva sobre maquinaria modificada 2006/42/CE

2014/30/UE modificada Directiva Compatibilitad electromagnética

2011/65/UE modificada Directiva Restricción del uso de determinadas sustancias peligrosas en equipos eléctricos y electrónicos

2006/42/CE como diretiva de máquinas alteradas

2014/30/UE como alteração da compatibilidade eletromagnética

2011/65/UE como restrição diretiva alterada da utilização de certas substâncias perigosas em equipamentos elétricos e eletrônicos

References to the relevant harmonised standards used or references to the other technical specifications in relation to which conformity is declared:

Références des normes harmonisées pertinentes appliquées, y compris la date de celles-ci, ou des autres spécifications techniques, y compris la date de celles-ci, par rapport auxquelles la conformité est déclarée:

Odwolania do odpowiednich norm zharmonizowanych, które zastosowano, wraz z datą normy, lub do innych specyfikacji technicznych, wraz z datą specyfikacji, w odniesieniu do których deklarowana jest zgodność:

Trimiteri la standardele armonizate relevante folosite, inclusiv data standardului, sau trimiteri la celelalte specificații tehnice, inclusiv data specificat ilor, în legătură cu care se declară conformitatea:

Referencias a las normas armonizadas pertinentes utilizadas, incluidas las fechas de las normas, o referencias a las otras especificaciones técnicas, incluidas las fechas de las especificaciones, respecto a las cuales se declara la conformidad:

Declaração UE de Conformidade

Referências às normas harmonizadas aplicáveis utilizadas, incluindo a data da norma, ou às outras especificações técnicas, incluindo a data da especificação, em relação às quais é declarada a conformidade:

EN 62841-1:2015
EN 62841-3-4:2016/A11:2017
EN 55014-1:2017/A11:2020
EN 55014-2:2015
EN 61000-3-2:2014
EN IEC 61000-3-2:2019
EN 61000-3-3:2013
EN 61000-3-3:2013/A1:2019

Authorised signatory and technical file holder/signataire et responsable de la documentation technique autorisé/ podmiot uprawniony do wystawienia i adres przechowywania dokumentacji technicznej/semnatar autorizat și det inător al dosarului tehnic/firmante autorizado y titular del expediente tecnico/ signatário autorizado e detentor da ficha técnica

Kingfisher International Products B.V.,
Rapenburgerstraat 175E,
1011 VM Amsterdam,
The Netherlands

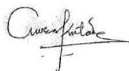

David Awe
Group Quality Director

On : [15/01/2022]

TITAN

**Manufacturer, Fabricant, Producent,
Producător, Fabricante:**

UK Manufacturer:
Kingfisher International Products Limited
3 Sheldon Square
London W2 6PX
United Kingdom

EU Manufacturer:
Kingfisher International Products B.V.
Rapenburgerstraat 175E
1011 VM Amsterdam
The Netherlands



www.bricodepot.pt

Para consultar manuais de instrucoes online, visite
www.kingfisher.com/products
